



## Баарын уруусунун гимни

Сөзү: Элүүбай Отунчиев

Обону: Шергазы Оролов

Баарындар байыркы эл багы жанган,  
Бапестеп барган жерин байыр алган.  
Алтай, Кангай, Ала-Тоонун ар ташына,  
Альшып жоолор менен каны тамган.

Кайыrmасы: Баарын, баарын баарындар,

Баарын оттой жалындар.  
Жүз душманга багынбас,  
Жүрөгүндө жалы бар.  
Карылары кайраттуу,  
Жаштары бар айбаттуу.  
Келин-кызы келишкен,  
Акылдуу да, сымбаттуу.

Кыргыздын кыйла жерин мекендеген,  
Талас, Чүй, Аксы, Алайга кулач керген.  
Ноокат, Көл, Кетмен-Төбө, Чаткалда да,  
Баарындар жашайт азыр дем күч менен.

Кайыrmасы: Баарын, баарын баарындар,

Баарын оттой жалындар.  
Жүз душманга багынбас,  
Жүрөгүндө жалы бар.  
Карылары кайраттуу,  
Жаштары бар айбаттуу.  
Келин-кызы келишкен,  
Акылдуу да, сымбаттуу.

Кытай, Тибет, Башкыр, Өзбек жеринде да,  
Байыртан өмүр сүргөн баарындар бар.  
Бардыгы бир баш кошсо болор эле,  
Бир Аллам, өзүң колдоп боло көр жар!

Кайыrmасы: Баарын, баарын баарындар,

Баарын оттой жалындар.  
Жүз душманга багынбас,  
Жүрөгүндө жалы бар.  
Карылары кайраттуу,  
Жаштары бар айбаттуу.  
Келин-кызы келишкен,  
Акылдуу да, сымбаттуу.

Элүүбай Отунчу уулу

# БААРЫНДАР

*Санжыра*

Толукталып 5-басылышы

«Улуу тоолор»  
Бишкек - 2021

УДК 94 (100-87)

ББК 63.3 (2 Ки)

О 88

О 88            **Отунчу уулу Элүүбай.**  
**Баарындар.** Санжыра. – Б.: “Улуу тоолор”,  
2021. – 400 б.

ISBN 978-9967-13-619-9

Бул китепте кыргыз урууларынын оң канатына кирген баарын уруусунун таралышы, анын келип чыгышы жана азыркы кездеги ал-абалы айтылып, санжыра менен тарыхый фактылардын жазмалардын карама-каршылыктары талданып, жаңы көз караштар баяндалган.

Китеп кыргыз санжырасына жана тарыхына кызыккан окурмандарга, студенттерге, мектеп окуучуларына пайда бере алат.

О 0503020911-09

ISBN 978-9967-13-619-9

УДК 94 (100-87)

ББК 63.3 (2 Ки)

©Отунчу уулу Э., 2021



*Туугандарыңыз менен алака жакшы болсун  
үчүн уругуңуз менен тегиңизди жакшылап  
билип алыңыздар. Өзү жакын турганы менен  
мээримдүү, күйүмдүү болбосо, анын жакындыгынан  
пайда жок. Өзү ыраак турганы менен, күйүмдүү,  
мээримдүү болсо, ыраактыгынын залалы жок.*

***Мухаммед Саллаллоху алейхи  
Вассаламдын осуяттарынан.***

## БЕТ АЧАР

Ким гана болбосун, адам баласы болгондон кийин өзүнүн өткөнүнө, азыркы болмушуна, келечегине ой жүгүртпөй койбойт. Ошондо жалпы адамзат коомунун жаралышына, анын тарыхына да серп саласың. «Биз кайдан келдик? Каякка барабыз?» деген суроо түйшөлтөт. Ага күнү-түнү жооп издейсиң, тарыхты казасың, аңтарасың, сурамжылайсың. Не бир адам, коом тагдырлары менен таанышасың. Алардан таалим аласың. Бирин жакшы көрүп кадырласан, бирине өкүнөсүң, жек көрөсүң. Турмуш ушунусу менен кызык жана табышмактуу.

Замандын өзгөрүшү, доорлордун алмашуусу менен кыргыз эли өз тагдырын өзү чечүү мүмкүндүгүнө ээ болуп, тизгинин өзүнө алгандан бери он сегиз жыл өттү. Бул арада тарыхка болгон кызыгуу артты. Идеология өзгөрдү. Биз адамзаттын жалпы улуу көчүнөн артта калып калбоо үчүн өз элибиздин алды-артын карап, өткөн кемтиктерибизди толуктап, алдыңкы элдердин катарында татыктуу орунубузду ээлеп, башкалар менен терезебиз тең болушун максат кылганыбыз абзел.

Ошол кем-керчиликтерибиздин бири кыргыз тарыхынын бошоң изилдениши, андагы белгисиз учурлардын, доорлор-



дун көп болушу, айрым окуяларга туура эмес баа берилиши, айрымдары үстүрт каралып, айрымдары тап-такыр унутта калып келгендиги. Тарыхыбызга мына ушундай мамиле өкүм сүргөндөн улам элдин эң төмөнкү катмарынан жогорку даражасына чейин санжырага кызыгуу күч алды. Ушу кезге чейин оголе көп санжыралар жарык көрдү, ал азыр да уланып жатат. Мында бирин-бири кайталоолор, карама-каршы көз караштар, кайчылаш пикирлер, өз уруусун, өз ата-бабаларын негизсиз мактоо, көтөрө чалуулар толтура. Мунусу мындай, анысы андай экен деп калыс пикирлерин айткан тарыхчыларыбыз кем. Далилдүү фактылары жок, жөн гана болжол, жоромол кыялдарга сүйөнүп айтылган, жазылган санжыралар эч кимге пайда алып келбейт.

Мындан бир топ жыл мурда Таластагы Кең-Арал айылындагы бир баш кошууда уруулар жөнүндө сөз болуп калып, жетимиштерди чамалап калган карыя, мурда ветеринардык врач болуп көп жыл иштеген, анан пенсияга чыккандан кийин санжырага кызыгып, айылдагы отуруштарда, жыйындарда өз уруусун мактап, башка урууларды кемсинткенди өнөкөт кылып, ошондон ыракат алганга көнүп алган неме менден «Урууң кайсы?» деп сурап калды. «Баарын» дедим. «Мындай урууну укпаптырмын. Кичине уруктардансың го. Кайсы чоң урууга киресиңер?». «Баарындын өзү чоң уруулардан» – дедим. «Таласта андай уруу бар экенин билбептирмин. Силер анда келгин турбайсыңарбы. Талас – саруу, кушчу, кытайлардын мекени» деп мактана баштады. «Жаңылышасың. Жер жаралгандан бери Таласты жүздөгөн, миңдеген эл мекендеген. Баарындардын Таласты турактаганына бир нече кылымдар өттү» – дедим. Ал моюн сунбады. Ошондо мурда Баарындын санжырасын жазып жарыялоо керек деп аз-аздап дайындык көрүп жүргөн аракетим ого бетер бекемделип, Кыргызстан гана эмес, дүйнөнүн чар тарабына чачылып кеткен баарындардын даректерин тапсам деген далалат күч



алды. Чынында Кең-Аралдык «санжырачыда» күнөө жок, күнөө ар кандай кырдаалда: жоолор менен кармашууда, турмуштун кыйноо-кыстоолорунда баштарын бириктире албай, туш-тушка чачырап кеткен илгерки кандаштарымда. Аз уруунун кармашарга алы жок, кыйкырага үнү жок, сүйлөргө сөзү жок. Ал чоң уруулардын көлөкөсүндө кала берет. Ошондуктан өзүбүздүн эле баарындардан түпкү тегин сураштыра келсең, «Биз багышка кошулат экенбиз» дешет. Ал эми тарыхка сүңгүп кирсең, санжыраларга акыл жүгүртүп сарэсеп салсаң таптакыр башка жыйынтыкка келесиң. Бул китепте мына ушунун тегерегинде сөз болот. Кеп кезеги келгенде Талас облусунун энциклопедиясынын кыргызча жана орусча жазылган тексттерине көз жүгүртүп коюнуздарды өтүнөм. Ошол энциклопедиянын 40-бетинде: «Талас өрөөнү 1425-жылы Мырза Улугбектин жортуулуна дуушар болот. Ушул жылы Улугбек Таласты мекендеген баарын жана керей урууларын жеңип, аларды Таластан кууп чыгат».

Эми ошол эле энциклопедиянын 125-бетиндеги орусча текстин окуп көрүңүздөр. Мында кененирээк жазылган: «В 1425-году Улугбек с войском вторгся на Северный Тянь-Шань. Первым нападению подверглось владение Иреза-на баарина в Таласе. В итоге племена бааринов, сулдусов и кераитов бежали из Таласа». Мына, андан бери 584 жыл өтүптүр. Алты кылым. Ошол Улугбектин кандуу жортуулунан качып-тозуп калган үркөрдөй баарындардын урпактарынан азыркы Кара-Буура аймагынын үч-төрт айылында баарындар өсүп-өнүп келатат. Калган баарындар Кыргызстан гана эмес, Кытай, Тибет, Өзбекстан, Башкырыстан, Казакстан жана башка өлкөлөрдө, аймактарда жашагандыгынан азыноолак кабарыбыз бар. Китеп мына ушулар жөнүндө.



## БААРЫНДАР

Бисмиллахир ирахман иррахим деп, баарын уруусунун санжырасын жазууда, абалы түрк урууларынын, анан кыргыз урууларынын таралышынан кеп козгоп, андан кийин гана баарындарга токтолобуз. Ушул кезге чейин айтылып келген жана жарыяланган санжыраларды салыштырып көргөнүбүздө алардын маани-мазмунундагы окшоштуктардын да, өзгөчөлүктөрдүн да көп түрдүүлүгүн байкоого болот. Муну аалым тарыхчылар атайы изилдеп, башка элдердин тарыхына салыштырып, археологиялык маалыматтар, тил өзгөчөлүктөрү сыяктуу көптөгөн себептер аркылуу далилдеп, бир бүтүмгө келиши мүмкүн.

Кыргыз тарыхынын 2003-жылы Бишкекте басылган энциклопедиясын барактап, аны менен санжырадагы окуяларды салыштырып көрөлү. Тарыхта адам баласынын жаралыш мезгилин бир нече доорлорго бөлөт. Таш доору мындан 2,5 миллион жыл мурда башталып, 8 миң жыл мурда металл иштетиле баштаган мезгилге чейин созулган. Кыргызстандын азыркы аймагынан табылган таш куралдары биздин заманга чейинки 800–10 миң жылдыктарга таандык.

Таш доорунун акыркы кезендеринде адам баласы жез, коло сыяктуу металлдарды иштетүүнү үйрөнүп, эмгек куралдары жасалып, энелик доор аталык доорго алмашып, үй-бүлөдө ата башчылык кылып, уруулар ата тегине карата бөлүнгөн.

Жез кендери Теңир тоо жана Алтай тоолорунун аймагында иштетилип, алгач уюган жезден таш балка менен ар кандай буюмдар жасалган. Кийин жезди эритип, аны калыпка куйганды үйрөнүшкөн. Кийинчерээк жез менен калайдын





кошулмасынан коло алышкан. Ал жезге караганда катуу жана бекем болгондуктан, андан жасалган эмгек куралдары чыдамдуу келген. Жез кендери Ноокаттан, Чаткалдан, Кетмен-Төбөдөн, Ысык-Көлдөгү Сары-Жаз суусунун жээгинен казылган. Колодон канжар, жебенин учтары, орок, балта жасашкан.

Коло доорунда өлгөндөрдү өрттөө жана жерге коюу салты колдонулган. Мүрзөлөргө тамак-аш, металлдан жасалган бычактар, ийнелер, сөйкөлөр, билериктер ж.б. кошо коюлган.

Тогуз-Торо районундагы Көгарт суусунун батышындагы Саймалы-Таштагы жүз миңден ашык сүрөттөр коло дооруна таандык. Мындай аска таштарга тартылган сүрөттөр кыргыз тоолорунун көп жерлеринен кездешет. Анда тоо текелерине аңчылык кылуу, куш салуу, жер айдоо, жылкылардын, бугулардын ж.б. айбанаттардын сүрөттөрү чегилген.

Биздин заманга чейинки 6–5-кылымдарда Орто Азия, Казакстан, Чыгыш Түркстан аймактарында сактар же скифтер деп аталган көп сандаган уруктар жашаган. Алар эки ири уруу шериктештигинен турган. Бири – персия булактарында айтылган «Тиграхауд сактары» – «шуншугуй калпакчан сактар» деп, экинчиси – «Хаумаварга сактары – хаум чөбүн урматтаган сактар» деп аталган. Байыркы түрк жана байыркы иран тилдеринде сүйлөшкөн. Сактар зергердик буюмдарды жасоого чебер болушкан. Айбанаттардын, адамдардын сөлөкөттөрүн асем буюмдарга чебердик менен түшүрүшкөн.

Усундар адегенде хунндар жана юечжилер менен коңшулаш болуп Улуу Кытай дубалынын батыш жагында көчүп жүрүшкөн. Алардын бир бөлүгү биздин заманга чейинки 160-жылы сактарды жана юечжилерди талкалап, Теңир-Тоого жана Жети-Сууга көчүп келишкен.

Орус окумуштуусу Н.Аристов усундарды кыргыздардын түздөн-түз бабалары деп эсептеген жана Енисейлик кыргыздар менен Теңир-Тоолук кыргыздар бир эл болуп, биздин



заманга чейинки 3-кылымда экиге бөлүнүп, Теңир-Тоодо жашагандарын кытайлар усундар атаган деген пикирин айткан.

Усундардын сакалдары кызгылт сары, көздөрү көк болгон делет. Азыркы Фергана өрөөнүндө биздин заманга чейинки 1-миң жылдыкта Дабан мамлекети болгон. Калкы күрүч, буудай, жүзүм, пахта, беде өстүрүшкөн. Аргымак аттарды багышкан. 70ке жакын шаары болгон. Мамлекеттин борбору – Эрши шаары азыркы Араван кыштагына жакын жерге жайгашкан.

Кытай тарыхчысы Сыма Цянь (б.з.ч. 145–86-жж.) өзүнүн «Ши цзи» («Тарыхый жазмалар») эмгегинде биздин заманга чейинки 201-жылы хунндардын падышасы Модэ шанүй түндүккө жана түндүк-батышка согуштук жортуулга чыккан. Бул жортуулда ал көз карандысыз бир катар урууларды – гянь-гундар, динлин ж.б. каратып алган. Гянь-гундар (гэгунь, циг, нигу деген варианттары бар) деп кытайлар байыркы кыргыздарды аташкан.

Айрымдар алгачкы кыргыз журту Енисейде болгон дешсе, башкалары азыркы Монголиядагы Хыргыз-Нур көлүнүн аймагында болгон деп жоромолдошот.

Биздин заманга чейинки 1-кылымдын ортосунда хунндардын башчысы Чжичжи өзүнүн армиясын кыргыз жоокерлери менен чындап, Енисейдин Минусин өрөөнүндөгү урууларды басып алган. Ошондон кийин кыргыздардын негизги бөлүгү өздөрүнүн жаңы мекенине (Енисейге) келишкен деген да пикир бар.

Түрк уруусу 4–5-кылымдарда Борбордук Азия хунндарынын чөйрөсүндө түзүлгөн. Алар өздөрүнүн ата-бабалары дешип мифте айтылган бөрү эмизип чоңойткон Ашинаны эсептешет. Ашина уруусу алгач Алтайга көчүп баргандан кийин ошол мезгилде Борбордук Азияда үстөмдүк кылып турган жуан-жуандарга (аварлар) көз каранды болуп, салык төлөп турушкан. Кийинчерээк Ашина уруусунун башчылары Асян-



шад, Туу жана Бумын кенчилердин, эритүүчүлөрдүн, усталардын өнөрлөрүнүн өркүндөшүнөн улам соот кийген атчан аскерлерди курашып, жүз жылга жетпеген мезгил ичинде Алтайда жашаган элдерди багынтып алышкан.

Бумын жуан-жуандын каганы Анахуанга кызыңды мага аялдыкка бер деп тийиштик кылганда ал түрктөрдүн күчкө толуп турганын андабай аны мазактап, кемсинтип жооп берген. Муну шылтоо кылып түрктөр 552-жылы жуан-жуандарга кол салып жеңип алышкан жана Бумын анын «илиг каган» деген наамын алып Борбордук Азияда Улуу Түрк кагандыгы (552–603-жж.) түзүлгөн. Каган өз ордосун Орхонго (Түндүк Монголияга) көчүргөн.

Бумындын иниси Истеми Батышка жортуулга чыгып, Жети-Сууну, Борбордук жана Батыш Теңир-Тоону жердеген он ок уруусун караткан. 576-жылы түрктөр Кара деңизди бойлой жайгашкан Византияга кол салып, Боспорду алат. 580-жылы Крымды алышат.

630-жылы Кытайдын императору Тайцзун тогуз огуздар менен бирдикте Чыгыш Түрк Кагандыгын талкандаган.

704–766-жылдарда Түргөштөр мамлекети пайда болду. Билге Каган (716–734-жж.) Енисейден Орто Азияга чейин тынымсыз жортуулдарды уюштуруп турган.

766–940-жылдарда Карлук мамлекети Алтайдан Балкаш көлүнө чейинки аймактардагы урууларды каратып алган.

748-жылы Кытай армиясы Чүй өрөөнүнө басып кирип Суяб шаарын кыйратат, кийинки жылы Чач (Ташкент) шаарын алышат.

Зияд ибн Салих башчылык кылган арабдар кытайларга каршы аттанат. Эки армия 751-жылы июлда Талас өрөөнүндөгү Атлах шаарында (азыркы Манас районунун Покровка айылынын түндүгүрөөк жагындагы урандылар) беттешкен. Бет келишкен эки армия дарыядан өтүүгө батынбай төрт күн тирешип турушту. Бешинчи күнү Карлуктардын атчандары



чыккынчылык кылып кытай армиясынын арт жагынан сокку урат. Ошондо арабдар алардын бет маңдайынан чабуулга өтөт. Эки жактан тең кысымга алынган кытай аскерлери туруштук бере албай, Чоң-Капканы көздөй баш калкалап качышат. Орто кылымдардагы тарыхчы Ибн-ал-Асирдин маалыматтарына караганда Атлахтагы салгылашууда кытайлыктар набыт болгон элүү миң жана туткунга түшкөн жыйырма миңдей адамынан айрылышкан. Ушул уруштан соң кытай аскерлери болжол менен миң жылча Орто Азиянын чек араларына жологон эмес.

7-кылымдын аягы, 8-кылымдын башында кыргыздардын Енисейдеги мамлекетинин башында Барсбек ажо турган.

Түрктөрдүн каганы Капаган (693–716-жж.) кыргыздардан келүүчү коркунучту жоюу үчүн Билге башчылык кылган түрк аскерлерин Енисейге жортуулга жиберет. Бирок ал ийгиликсиз аяктап, тынчтык келишими түзүлөт. Тон-Йокуктун эстелигинде төмөнкүдөй маалыматтар бар: «Табгач (кытайлык) каганы биздин душманыбыз эле. Он ок (түргөштөрдүн) каганы биздин душманыбыз. Бирок биздин баарынан чон душманыбыз кыргыздардын күчтүү каганы».

Түрктөр күтүп отурбай союздаштарга биринчи болуп кол салып, аларды жалгыздап талкалоону чечти. Алар биринчи чабуулду эң коркунучтуу душман эсептелген кыргыздардан баштаган. 709-жылы түрктөрдүн кошууну Енисейдин баш жагынан кечип өтүп, кыргыздарга таламдаш чик, аз урууларын талкалап, Туваны ээлешкен да, аны кыргыздарга чабуул коюу үчүн плацдармга айландырышкан.

Кыргыздар Тувадан Енисейге капчыгай аркылуу кеткен башка жолду бийик кыр менен тосуп коюшкан (анын калдыктары ушул убакка чейин сакталып калган). Барсбек Саяндагы башкы маанилүү ашууларды да ээлеп, толук коопсуздукту камсыз кылдым деп ойлоп, таламдаштарынын жардамын күтүп калган. Бирок түргөштөр да, кытайлар да өз чектерин



коргоо менен гана чектелишкен. Ал эми түрктөр Саян кырка тоолорундагы кыргыздар коргоп турган жолдорду айланып өтүп, кышкы ызгаарга карабай кыйын жол менен өтүүнү че-чишти. Бул жортуулга түрктөрдүн келечектеги каганы Билге жана анын бир тууганы Култегин катышкан, бирок ага иш жүзүндө Тон-Йокук башчылык кылган.

710–711-жж. кышында түрк аскерлери кыргыздарды күтүлбөгөн жерден каптап киришкен. «Биз кыргыздарга уй-куда жатканда кол салдык, жолду найзалар менен салдык» деп белгилеген байыркы түрктөрдүн ташка чегилген эстелигинде. Кыргыздардын негизги күчтөрү талкаланып, Барсбек аман калган колун Суңга токоюна (азыркы Тувада) топтоп, өжөрлүк менен каршылык көрсөттү. Айыгышкан катуу салгылашуу бир жумага созулуп, кыргыздар толук кыйратылган. Барсбек бетме-бет салгылашууда курман болгон.

Уйгур кагандыгы 745–840-жылдары күчүндө болгон. Күчтүү мезгилинде ага Кытай жыл сайын салык төлөп турган. 758-жылы уйгурлар Ортоңку Енисейдеги кыргыз өлкөсүн басып алат. 795-жылы кыргыздар уйгурларга каршы көтөрүлүшкө чыгып, жеңилип калышат. 820-жылы карлуктардын колдоосуна ээ болгон кыргыздар өздөрүн уйгур кагандыгына көз карандысызбыз деп жарыялашкан. Аларга каршы уйгурлар аскерлерин жиберет. Кыргыз-уйгур согушу жыйырма жылга жакын созулуп, кыргыздар ийгиликке жетишкен.

840-жылы кыргыздар уйгурлардын борбору, Орхон дарыясынын жээгиндеги Ордо-Балыкка 100 миң аскери менен чабуул коюп, уйгур аскерлерин талкалап, борборун жексен кылат. Уйгур каганы салгылашууда курман болот. Уйгурлардын кагандары Кытайга, Байкалдын арт жагына, Чыгыш Түркстанга качышат. Енисейлик кыргыздар уйгурларды куугунтуктап Теңир-Тоо менен Жети-Сууга чейин жетишет. Ошентип Улуу Кыргыз Кагандыгы түзүлөт. Күчтүү тартип



орнотулган. Кагандын сөзүнө турбай эки сүйлөшү өлүмгө тете уят иш катары эсептелген. Кагандын буйругун аткарбагандар, коомдук тартипти бузгандар өлүм жазасын алышкан. Кыргыз коомунда уурулук өтө жексур көрүнүш катары каралган. Эгерде баласы уурулук кылса анын башын кесип, атасынын моюнуна илип коюшкан. Ал ууру баласынын башын бул дүйнөдөн көзү өткүчө мойнуна илип жүрүүгө милдеттүү болгон.

10–12-кылымдарда Теңир-Тоодо Караханийлер кагандыгы күч-кубатка ээ болгон. Мамлекетти Карлук бирикмесине киришкен чигил жана йагма түрк уруулары жетектеген. Каган Сатук Карахан өлөр алдында (955-жылы өлгөн) исламды кабыл алат. Анан уулу Муса Исламды мамлекеттик дин катары жарыялаган. Баласагун шаары (Токмок шаарынын жанындагы Бурананын урандылары) борбор болгон. Экинчи борбору – Өзгөн шаары.

12-кылымдын биринчи жарымында караханийлерди кара кытайлар басып алган. Алар байыркы кытай элдеринин урпактарынан болгон. Түндүк Кытайдагы Ляо мамлекети (907–1125-жж.) Чжурчжен эли тарабынан талкаланып, Ляо династиясынын өкүлдөрүнүн бири Елүй Даши кидандардын (кара кытайлардын) бир бөлүгү менен Енисей кыргыздарына кире качкан. Бирок кыргыздар аларды кууп чыккан. Елүй Даши качып отуруп, Эдил өзөнүнүн боюна орношот. Ал кытай качкындарынын башын кошуп, бир катар түрк уруулары менен шериктеш болгон. 1129-жылы ага 40 миң түтүн баш ийген. Елүй Даши өзүн Гурхан (Хандардын ханы) деп жарыялаган. Анан күчкө толуп алгандан кийин Си Ляо (Батыш Ляо) мамлекетин негиздеп, Баласагунду (кытайча Хосун Ордо) борбор кылып, Енисей дарыясынан Сыр дарыясына чейинки аймакты башкарган.

1208-жылы Чыңгыз хан Иртышта талкалаган найман жана меркит уруулары Елүй Дашинин жерине качып келиш-



кен. Найман падышасынын уулу Күчлүк гурханга кызматка кирип, өз элинин качкындарын чогултуп, Жети-Суудан орун алат.

Күчлүк 1210-жылы Өзгөнгө кол салып, гурхандын казынасын басып алган, бир жыл өткөндөн кийин кара кытайлардын падышасын туткунга алган.

Монголдордун боржегин уруусунан чыккан Темучин татарларды, найман, оңгут ж.б. бир нече түрк урууларын өзүнө баш ийдирип, 1206-жылы чоң курултайда Чыңгыз хан деп аталат.

1207-жылы кыргыздар Чыңгыз ханга уйгур менен карлуктар сыяктуу ыктыярдуу түрдө баш ийип беришет.

Найман падышасынын уулу Күчлүк Жети-Суудагы мусулмандарды буддизм же христиан динин кабыл алууга мажбурлаган. Ошондуктан алар Күчлүктү жек көрүшүп, монголдорду бошотуучу катары тосуп алышкан.

1218-жылы Жети-Суу менен Теңир-Тоо толугу менен монголдордун карамагына өткөн. 1219-жылы монголдор Хорезм шахы Мухаммедди багынткан.

1227-жылы Чыңгыз хан өлгөндөн кийин анын басып алган жерлери төрт уулуна бөлүнөт. Мурас бөлүштүргөндө Орто Азия менен Борбордук Азия Чыңгыз хандын экинчи уулу Чагатайга тиет.

1269-жылы Талас суусунун боюнда Өгөдөй жана Чагатай улустарынын биргелешкен курултайында көз карандысыз жаңы мамлекет түзүлөт. Ал мамлекеттин башында Өгөдөйдүн небереси Хайду хан (1269–1301) турган. Жаңы мамлекеттин чек арасы Алтайдан Аму дарыяга чейин созулган. Борбору Чүй өрөөнүндө, болжол менен Тарсакент (азыркы Бишкекке жакын Каражыгач кыштагы) шаары болгон. Хайду кыргыздардын бир тобун Теңир-Тоого көчүрүп келген.

Амир Темир (1336–1405) Жер Ортолук деңизинен Чыгыш Түркстанга созулган империя түзө алган. 1371-жылы Амир



Темир Моголстанга жортуул жасап, Ысык-Көлгө чейин келет. Бирок бул аймактын элинин бир бөлүгү Иленин ары жагына, бийик тоолорго көчүп кетишкен эле. 1375-жылы Амир Темир Моголстанга Сайрам жана Талас аркылуу келет. Ал Камар-ад-Диндин аскерлерин кубалап олтуруп, алардын Иле өрөөнүндөгү урууларынын мал-мүлкүн олжолоп, Самарканга жөнөтүшөт. Арасында согушчан кыргыздар көп болгон. Баскынчылар артка кайтып келатканда Камар-ад-Диндин колу Ысык-Көлдүн жээгинде катуу сокку урган. Жинденген Амир Темир ошол эле жылы Камар-ад-Динди Кочкордо талкалоого үмүттөнүп кайра келет. Бирок көчмөндөр бул мезгилде Иртышка көчүп кетишкен.

1377–1379-жылдары Амир Темир жортуулдарын уланткан. Моголдор Тарбагатайга өтө качышкан. 1383–1388-жылдары да жортуул жасаган. 1389-жылы Темир дагы көп аскер менен чыгып, элди тоноп, аларды туткунга алган, бир катар урууларды зордуктап көчүрүп кеткен.

1390-жылы дагы эки кошуун аскерин жөнөтөт. Алардын бири түндүк жактан – Ташкен, Талас, Чүй; экинчиси түштүктөн Анжияндан Яссы дарыясы жана Арпа жайлоосу аркылуу жүрүп отурушуп Ысык-Көлдө кошулушат да, чегинип бараткан Камар-ад-Диндин аскерлерин кубалаган бойдон Иртышка чейин барышкан. Ошентип Моголстан аймагы Амир Темирге каратылып, аны башкаруу небереси Улугбекке тапшырылган.

Амир Темир 1391- жана 1395-жылдары Алтын Ордонун ханы Токтомушту талкалаган. 1393-жылы Иракты, 1398–1399-жылдары Индиянын түндүк жагын, 1401-жылы Сириянын бир кыйла бөлүгүн ээлеген. 1405-жылы Кытайга жортуулга аттанып баратып, 18-февралда Отрар (азыркы Түркстан шаарына жакын) шаарында каза болгон.

Кыргыз элинин качан жана кантип түзүлгөнү боюнча бир нече божомолдор бар:





1. Кыргыз эли Теңир-Тоого Енисейдин жогорку жагынан көчүп келген.

2. Кыргыздар эч жактан келбестен, байыртадан эле Теңир-Тоодо жашаган уруулардан калыптанган.

3. Кыргыз эли Борбордук Азия жана жергиликтүү Орто Азиялык уруулардын байланышынан келип чыккан.

4. Кыргыз элинин теги шумерлерге байланышат. С.М.Абрамзон өзүнүн «Кыргыздар жана алардын этногенетикалык, тарыхый-маданий байланышы» деген эмгегинде төмөнкүдөй жыйынтыкка келген:

1. Кыргыз элинин калыптануу процесси негизинен чыгыш Теңир-Тоодо, ошондой эле Памир Алай (ага караштуу Алтай, Иртыш, Чыгыш Түркстан) тоолуу облустарында өткөн;

2. 14–17-кылымдарда калыптанган кыргыз элинин негизин:

а) түрк тилдүү жергиликтүү уруулар;

б) негизинен түрк тилдүү түштүк Сибирдик, Борбордук Азиялык уруулардын көчүп келген тобу;

в) Монгол жана казак-ногой урууларынан чыккандар түзгөн.

Көпчүлүк окумуштуулар азыркы кыргыз элинин курамында Енисей компоненти бар экендигин танбайт. Чындыгында, Енисей кыргыздары Теңир-Тоодогу кыргыз элинин калыптануу процессине катышкан.

15-кылымдан тартып Алатоо аймагындагы кыргыз уруу башчылары моголдорго баш ийбей, башкарууну өз колдорунан ала башташкан. Кыргыз урууларынын башын Мухаммед бириктирген. (Санжырада Тагай бий деп айтылат). Ал 1508-жылы ак кийизге салынып хан көтөрүлгөн. Ушундан кийин ага Мухаммед кыргыз деген ысым ыйгарылган. Түркстан шаарына жортуул убагында ал өзбектердин ханзаадасы, ошол убакта Самаркандда акимдик кылып турган Кучкунчи



хандын уулу Абдулланы колго түшүрүп алып, бирок бошотуп жиберген. Бул Султан Саид хан үчүн кыргыздарды чаап алууга шылтоо болгон. Моголдор кыргыздарды 1517-жылы басып кирген. Мухаммедди колго түшүрүп, Кашкарга алып кетишкен. Бирок аны абакта көпкө кармашпай, 1518-жылы бошотуп, 1522-жылы өзүнүн уулу Абд-ар-Рашид менен кошо мекенине жөнөтөт. 1524-жылы Кочкорго казактардын ханы Тахир келет. Моголдорго каршы Мухаммед аны менен ымала түзөт. Аны билип калып, Султан Саид 1525-жылы Мухаммедди карматып, Кашкарга айдап жиберет, ал жерде Мухаммед (1533-ж.) Султан Саид өлгөнгө чейин болот. (1:7–22)

Байыркы таш доорунан 16-кылымга чейинки өткөн болмуш окуялардын биздин тарыхыбызда кандай чагылдырылгандыгы менен өтө кыскача тааныштык. Эми ошол эле болмуш окуялар эл оозунан жазылып алынган кыргыз санжырасында, башка илимий тарыхый чыгармаларда кандайча баяндалганына көңүл буралы.

Кытайда жашаган 80 жаштагы Баймырза карыядан Үмөталиев Султаналы 1916-жылы алган санжыраны Укаев Арун көчүрүп алган. Анда кыргыздар Асман Тоо, Бермет-Туздуу көл, Сары Өзөн деген жерлерди жердеп жүргөн сак деген элден таралат. Сактар мал чарбачылыгы менен күн көргөн көчмөн эл болгон. «Сак» деген сөз куштун канаты деген маанини берет. Ошол элдин башчысы жана кол баштаган жоокерлери куштун канатын тагынып жүрүшкөн. Аны сырттагы элдер сактар – куштун канатын тагынгандар дешкен. Буларды биринчи жолу бириктирген Улус деген адам болгон. Улустун кадыры бүткүл элге тараганда сактын эли чогулуп, аны ак карлуу тоонун бийигине алып чыгып, ак кийизге салып ажо кылган дейт. Үйүнө алып келип түндүгүнө туу орнотот. Улустун өзүнө бүркүттүн сагын – канатын тагат. Ошентип Улусту ажо кылгандан кийин чоң той беришет. Той берген күндү «Улустун улуу күнү» деп аташат. Ал күн жалган куран айы-



нын он бирине туура келет. Кийинчерээк Улустун улуу күнүн жыл сайын той кылып тосуп турушкан экен. (2:6–7)

«Улустун улуу күнүнөн» кийин түрк урууларынын жаңы жыл саноосу башталат. Дал ушул күндөрү жети даамдан чоң көжө кылып, жыл айрылышы кылып чоң от жагып, «Алас-алас» ырын ырдашкан.

Улус картайганда өзүнөн кийин «элди ким башкара алат» деп сарсана болуп, элин чогултуп, 7 табышмак айтат. «Ушуну ким туура жандырса, хандыгымды ошого берем» дейт. Эч ким жандыра албай кызы Салыйман жандырат. Ага эки уулу «Жандырмагын ага атам өзү айтып койду» деп ишенбей чычалашып, кичүү уулу «төрт табышмак айтам, чечип берсин» дейт. Салыйман аны да туура чечип, сак элине Салыйман хан болот. Салыймандын бир туугандарынан тарагандар усундар деп аталып, кийин усун эли ошолордон таралат. (2:11–13)

Атактуу манасчы Балык акын «Оторкан» жомогун ыр менен айткан. Анда түрк урууларынын, кыргыздардын Сыр-Дайранын боюнда, Самаркандын тегерегинде мындан үч миң жыл мурда жашаган мезгилинен VIII кылымда арабдардын келиши менен Алтай тарапка сүрүлгөнүнө чейинки окуялар айтылган. Ал айткан «Манас» жомогунда кыргыздар Алтайдан кайра Ала-Тоого кайрылып келет.

Бул санжырада Оторкан хандыгында түрк урууларынын тогуз атага бөлүнгөнү жана алар батыш жагынан Аму-Дарыя, Каспий көлү, түндүк жагы Эдил, Жайык, Арал көлү, Чыгыш жагы Опол суусу, Котон калаасы, Үрүмчү, Манас болгондору айтылат.

Бул жерлерде Оторкан хандыгынан мурда Угузхан башкарган мамлекет болгон. Угузханга он тогуз уруу конурат, он эки уруу тайчыктар, катаган, кытай, жедигер, калча, кыргыз, кыпчак, курама, маңгыт, казак, кара калпак, ногой, башкырт, түркмөн, кыят, эштек, чуваш, он эки ата угуздар караган. Угуз мамлекетине ирандыктар басып кирген. Ошол учурда



тажиктер көчүп келип, Ферудон деген падышанын Салым деген уулу бийлик жүргүзгөн. Ошол учурда кыргыздан чыккан Ороз деген Ташкендин жогор жагына Сырдын боюна ордо салып куту койгон. Үстүнө үй салып куну деген. Ошол Ороздун уулу Оторкан жергиликтүү түрк урууларын бириктирип ирандыктарды айдап чыккан. (2:8-9)

Оторкандын уулу Барак хан болгондо мамлекет 9 хандыкка бөлүндү. Барак хандан кийин анын уулу Аланча хан болду. Андан Боруке хан. Боруке хандан аты чуулуу Атылакан. Ал Азия, Европанын көп өлкөлөрүн каратты. Анын уулу кан ичме Карач хандын тушунда элден ырк кетти.

Барак хандан калган Калыбай кыргыздарды ээрчитип келип Жети-Сууга бөлүп, өзүнүн ордосун Кара-Балта суусунун Чүйгө куйган жерине кураат. Ал жер кийин «Калы куту, капка таш» деп аталат. Калы бийден эки бала туулат. Бири – Сагын, экинчиси – Арашан. Сагын бышык чыгып, он экисинде Бала Сагын аталат. Бала Сагын шаарын салат. Анын уулу Ташы да баатыр чыгат. Бала Сагындын экинчи уулу – Талас. Ал Талас шаарын салат. Ташыдан кийин анын уулу Белеке хан болот. Ошол мезгилде арабдар Орто Азияга кирет. Белеке хан Самарканды камоого алганда курман болот. Анын уулу Култегин атасынын ордуна хан болуп, Отор шаарын коргойт, бирок жеңилип Алтай, Енисей тарапка качат. Култегин жолдо өлүп, анын уулу Какас хан болот. Какастан Алач, Талас деген эки уул туулат. Алач казактарга хан болуп, Талас кыргыздарды башкарат.

Мурда Алтай менен Енисейге оогон кыргыздарды Ала-Тоого Жанкороз баштап келет, урааны да Жанкороз болгон. Жанкороздон Чамас туулат. Чамас бий шайланат. Ал кыргыздардан жыйналган салыкты Чагатайга берип турууга милдеттүү болгон. Чамастан Ак уул, Куу уул туулат. Ак уул биринчи багышка бий болуп, Оң Багыш аталат. Куу уул экинчи багышка бий болуп Сол аталат. Ак уулдан Арстан бий туу-



лат. Куу уулдан Тооке бий туулат. Ошол учурда мурда Эдил, Нурадан келген ногойлорду баштап, Ормонбет хан кыргыз жерлери Жети-Суу, Теңир-Тоону таштап, өз жерине кетишет.

Жуучунун уулу Батый Алтын Ордону курат. Ага көп хан баш ийген. Анын бир ханы Бердибек ислам динин кабыл алган. Андан Өзбек туулат. Өзбек кийин Алтын Ордого хан болгон. Ошондо Алтын Ордого 92 багыш (аймак) карап турган экен. Ал өзүнө караган багыштан өкүлдөр чакырып чоң курултай кылат. Ошондо кыргыздан Арыстан бийдин уулу Домбул бий барган экен. (2: 28-37)

Тоголок Молдонун «Тарых, түпкү аталар» санжырасынан: ...Даражалуу атабыз Ноо пайгамбардын үчүнчү баласы Жапистин уулу – Түрк. Бул Түрктүн 28 уулу болгон...

Түрк, анын уулу Түтөк хан, анын уулу Элчикан, анын уулу Бокочан, анын уулу Кийиккан, анын уулу Алынчакан. Бул Алынчакандын эки уулу Татар, Монгол болгон...

Түрктүн сегизинчи муундагы тукуму Угузхан. Угузхан атактуу кан болгон. Угузхандын уулдары Бурут, Бурат, Кыргыз. Бураттын уулу Мок.

Моктун тукуму айтылуу каракалпактар. Буруттан эки уул: Оуйгур, Байгур. Оуйгурдан үч уул болгон: Аңгирия, Биңгирия, Чаниту. Аңгирия, Биңгирия Рум түркүнө жамынып кеткен. Бул кезде Биңгирия атак алып өзүнчө турат.

...Кыргызкандын ордун баскан өз насилинен атактуу кандары болгон. Соноркан, анын уулу Олчоңкан, анын уулу Жоокачты хан, анын уулу Басалгалуу Батыркан деген. (2: 38-39)

Осмоналы Сыдык уулунун «Кыргыз, Шабдан тарыхы» китебинен: Абалкы атабыз азирети Адам, экинчи атабыз азирети Нук. Үчүнчү аталарыбыз Каам, Саам, Жаппас.

Жаппас тукуму экиге бөлүнөт: арийлер, туранийлер. Арий дегенибиз: индилер, ирандыктар, сарттар, оогандар, юнандар, арнайуттар, француздар, англистер, немистер, орустар...

Туранийлер: костайлар, жапондор, финдер, осмондор, та-



тарлар, кыргыздар, казактар, калмактар, дунгандар.

Жаппастан сегиз уул болду, улууусу Түрк аталды. Түрк ата өзү баштап тогуз уулу падыша болду. Түрк ичинде тогузду ырасым тутмак ошондон калды.

Түрктөн кийин Түтүк падыша болду. Андан кийин Элчи-кан. Андан кийин Биб Баку хан болду. Андан кийин Күйүк хан болду. Андан кийин Аланча хан.

Тээ азирети Нук алейсаламдын заманынан баштап Аланча заманына чейин бардык Жаппас уулдары мусулман эле. Аланча заманында эли бай, калкы дөөлөттүү болду. «Ит семирсе ээсин кабаар» деген макал ошол күндөн калды. Дөөлөткө мас болуп, кудааны унутушту. Аланча хандан эки уул төрөлдү, ысымы Татар, Магул делди. Экөө эки падыша болуп, элди экиге бөлдү. Татар өзүнөн баштап жети уулуна чейин падышалык кылды, аттары бу: Бука хан, Жылаанча хан, Аттуу хан, Ордо хан, Байду хан, Сүйүнчү хан.

Магулдан Каракан ата ордун басып, падыша болду. Каракан заманында кудааны тааныган адам калбады. Эми уулу Угузхан хан болду. Угуз энесинин кардынан олуя туулган жан эле, андыктан кош миздүү кылыч болду, мусулман болбос ыктыярына койбоду. Бүтүн Азияны кол алдына каратты, бир жүз он алты жыл падышалык кылып, хак ыракматыга көчтү. Кытай, Жапан, Индостан, Стамбул, Мисир, Орусияга чейинки калк карады ага.

Угуздун алты уулу болду. Ар биринен төрттөн уул төрөлүп, бардыгы жыйырма төрт уул-небере көрдү. Ошонун бири – кыргыз. Казактын да асили кыргыз. Кийин Абулкайыр хан заманында казак аталды. Кыргыз дүйнөгө Мухаммед алейсаламдан 3400 жыл мурун келди. Эмкинин эсебинде 4700 жылга чамалап барат. Эми кыргыз дегенибиз эки түрлүү: бири – кыргыз, бири – казак. Кыргыздан Сапар шаа. Шаа дегени – кан дегени. Андан Алхак, андан Рашидилхак, андан Аналхак. Бу ысымдар арабдар менен жакындык кылып тур-



ганда коюлган. Андан Саршан бий, андан Эршен бий, андан соң Бууракан хан болгон. Андан Камбар хан, андан Пышак хан, андан Аргун хан, андан Алжан, андан Арстан хан, андан Байчоро, Жанчоро, Карачоро. Жанчородон Орто жүз кадагы, Карачородон Кичи жүз кадагы жана кыргыз тарап чыкты. Эми Байчородон Чомомбай, андан Кийикбай, андан Табу, андан Майкы, Когам, Кыйылдыр, Микраил. Майкыдан Албан, Субан, Дөөлөт, Кымыр, Ботбай, Жаныш, Чапырашты, Калыгул, Кыргыз. Кыйылдырдан кырк жүз казак, Микраилден миң жүз казак. Эми Когамдан Бараткан хан болгон. Андан Габыр хан, андан Галидин, андан Арслан, андан Кылмый бий, андан Шапур бий, андан Темиш бий, андан Арстан бий, андан Атан бий, андан Шүкүр бий, андан Сеңкиң бий, андан Сары бий, андан Муратай, андан Телкозу, андан Калмак, андан Домбул бий, андан Долон бий, андан Агуул, Куу уул. Эми Агуулдан болсо Адигине, Тагай, Мунгуш. Адигинеден он урук: Сатар, Баргы, Бөрү, Көкчө уулу, Олжоке, Тооке, Сабай, Жору, Ардай, Мөнөк.

Муңгуштан Анжиян кыргыздары. Муңгуш он үч урууга бөлүнөт: Эрке, Кашка, Төлөйкөн, Маңгыт, Көк жаңгак, Сокулук, Жапалак, Колдогочун, Жоош, Жылкелди, Сарала, Теке, Бөкөрү, Татар.

Тагайдан Богорстон, Койлон, Кылжыр. Богорстондон Солто. Койлондон Жедигер. Кылжырдан Сарбагыш. (2: 156-161)

Бала Айылчынын санжырасынан: Куреш тукумунан Абдулмуталифтин уулу Абдулладан Мухамбет деген бала 571-жылы 12-апрелде дүйнөгө келет. Ал 40 жашында пайгамбар болуп араб кафырларына каршы согуш ачып, ислам динин тараткан. Ал бай жесир аял Хадичага үйлөнгөн. Ал аялдын кербен тартып жүргөн 6000 төөсү болгон. Арабдын тең байлыгы ошол аялдын колунда болгон. Арабдар Мухамбетти куугунтукка ала баштаганда, ал Меккеден Мединага качып, Медина



тоосундагы Стам тукумунан чыккан Аке шаага барып ислам динине киргизет. Аке шаанын түпкү теги – Түрк. Ошол кезде үстөмдүк кылып турган Стам тукумунан. Аке шаа Амир Аиса баатырды башчы кылып көп аскерди Мухамбет пайгамбарга берип, ислам дини үчүн араб халифаты Абдужайылга каршы согушка жиберет. Медина шаарынын жанында түрк жана арабдардын ортосунда катуу согуш болуп, бул согушта Амир Аиса баатыр өлөт. Мухамбеттин тиши сынат. Согуш бир нече жылга созулат. Акыры Мухамбет жеңип чыгып, араб Мекке Мединаны бошотуп, Ислам халифатын орнотуп, өзү ага халиф болот.

...Аке шаа өлгөндөн кийин ордуна баласы Ырса шаа бийликке келгенде түрктүн Стам уруусу начарлай баштаган. Түрк менен арабдын ортосунда согуш токтогон эмес. Ырсанын ордуна Кабур хан болгон... Кабурхандан кийин анын уулу Аселхан арабдын кысымы менен Дарденел кысыгы аркылуу Чыгышка көчүп чыкты. Улам Чыгышка сүрүлдү. Узундун тукуму түштүк Европадан Батыш Сибирге чейинки аралыкты жердеген көп эл менен түрктөр батыша албай улам көчүп отуруп Енисей суусунун башкы агымына чейин жетет. Анан Чыңгыз хан чыкканда алар Енисейди таштап түштүк-батышка карай сүрүлөт...

Аселхандан – Дамил, Дамилден – Мааке, Маакеден – Шумтал, Шумталдан – Пашидил, Пашидилден – Аналхан, Аналхандан – Баргун, Баргундан – Кабурхан. Кабурхандан – Жетимиш. Жетимиштен – Атан бий. Атан бийден – Мары бий. Мары бийден – Каселдин бий. Каселдин бийден Арслан хан туулду...

Арслан хандан Абалкан, Асанхан, Кыпчак деген үч уул болот. Кыпчактын тукуму кыргыз-кыпчак аталып түштүк, Алай тарапты жердеп калган. Асанхандан – Жамгырчы тукуму. Булар кебез өлкөсү деп аталып, Орто Азиянын Чыгыш түштүгүндө туруп, кийин өзбектерге сиңип кеткен.





Абалкандан: Калы бий, Жаныбек хан, Манчети деген үч уулу болгон. Калы бийден – Сабыр. Сабырдан – Шекер. Шекерден – Сары. Сарыдан – Касы, Ак уул, Куу уул деген үч уул туулган.

Ак уулдан – Дамил. Дамилден – Дөлөн бий. Дөлөн бийден Адигине, Тагай, Мингуш деген үч уул, Наалы деген кызы болот.

...Койлондун уулу Жедигер Карачоро менен энчилеш болуп, Чоробайыр аталып кеткенине ич күйдүлүк кылып, аздан болсо да нааразылык чыгарып жүрдү. Чоро өз курбалдашы Кылжыр уулу Сарыбагыш менен жакшы мамиледе эле. Ал экөө дос болчу. Чатак уламдан-улам күчөй берип, иниси Жедигердин катуу сөзүнө намыс кылып Чоро Коконго кайра кетип калды. Эл арасында: «Эмчектеш Саяк менен Азык калып, аталаш Чоро кетти» деген лакап калды. Жедигер менен Чоронун ортосундагы чатакты басып, элдештирүү үчүн көп иш жүргүзүлгөн. Эл арага түшкөн. Бирок Жедигер өзүнүн «тентиген сарт» деген сөзү үчүн агасынан кечирим суроодон баш тарткан. Ошондуктан Чоро кетип калды. Эл оозунда: «Атаңдын көрү Жедигер, тил албай жүрүп Карачородон айрылып бокту жединер» деген лакап калган экен.

Карачоронун энеси баласы кетип калгандан кийин Кокон хандыгындагы белгилүү адам Көкүм-Сээр деген адамга тийген экен. Андан эркек төрөп Тууганбар деген ат койгон. Бул Карачоронун жатындашы, бир тууганы бар дегени. Карачоро 20 күн жол жүрүп, энесин, энелеш бир тууганын, өгөй атасын тапкан. Кокон эли Карачоронун келишине арнап чоң той берген. Ошол кезде Көкүм-Сээр уулу Тууганбар менен Карачоронун жардамы менен Кокон хандыгынан кол үзүп, Ташкенди бөлүп алып ага бек болгон. Ташкенди Жакып (Манастын атасы) курган деген кеп бар. Көкүм хандан Сейит, Куттук, Сулайман деген үч уул болгон. Карачоро менен Туугандын тукуму багыш аталып, бул кезде башы Намангенден



аягы Чаткалга чейин жердеп турушат.

Багыш тукуму үч башка болуп, Көкүмдүн тукуму – Чоң Багыш, Карачоронун тукуму – Сарыбагыш, Туугандын тукуму – Кара Багыш деп аталат. Карачоро өзүнүн тукумун сарыбагыш деп атаганы, өзүнүн курбалдаш жакшы көргөн досу Кылжырдын уулу Сарбагышты урматтаганы деп божомолдошот.

Койлондун тукуму Кара дарыянын күн чыгыш жагын ээлеп, Жедигер деген ат менен Адигине эли менен чектеш турат. Жедигер тил албай Чоронун кетип калышына себепчи болгону үчүн Тагайдын калган балдары аны жектешкен. Ошондуктан Адигине тукумуна жакындашып чектеш туруп калышты.

...Эштек бийге бир бала келди. Анын жөн-жайын сураштырса багыш уруусунан экен, аты Урмат болчу. Кайдоол баатыр «менин тууганым болот экен» деп колуна алып, атын Суумурун деп өзгөртүп койду. Мындай кылып өзгөртүүнүн себеби, ал кезде уруулар арасында «Биздин баланы алып койдунар, кайтарып бергиле, болбосо чабышабыз» деп чатак чыгаруучу.

Кайдоолдон Малтабар, Дүйшөн, Тогузак, Чымчык, Түлкүчөк деген балдар болгон. Алардын тукуму жалпы жонунан Суумурун аталып, оңго таандык болуп калды. (2: 182-185)

Белек Солтоноевдин «Кызыл Кыргыз тарыхынан: Тагай Кокон, Маргалан калаасынын тегерегиндеги Ийри Суу, Былпылдак деген жерде, бир кабарда Ош калаасынын тоосу Сары Бел деген жерде болжолу 1460–1470-жылдарда туулган...

Тагай орто жаштан өтүп калганда 60 жашында болжолу 1515–1525-жылдарда Эреше ханга ак үйлүккө барган. Анда 2–3 жыл туруп калып, Тагайдын кирип жууп, төшөгүн салып берсин деп ордо кыздан бир кыз алып берген...

Тагай болжолу 1535–1540-жылдары өлгөн. Кабыры кайсы жерде экени белгисиз...



Адигине, Тагайдын атасы ким экени талаш. Бири Жанкороз, бири Үйрүмчү, бири Сары, бири Долон дейт. Ормондун жоопнаамасында Агул деген, карыялардын сөзүндө да Агул, анын атасы Сатыке, Муратай, Телгозу, Эркалпак, Долон... Долондун атасы Домбул, Мары-Сары, Санбин, Шүгүр, Кылый. Мунун атасы кыргыз Аналак-Муналак олуядан деп токтошот... (3:86 88)

...Жанкороздун өзү менен биринчиде ээрчип чыккан Карачоро эле. Бирок түсү кара болгондуктан, Карачоро койгон. Бул кишинин тукуму суумурун аталып, көбүнчө уюткусу Фрунзе менен Токмок шаарынын арасында турат.

Эреше ханга ак үйлүү болуп Тагай барганда ордо кыздан туулган баланын аты Ороз. Таза кийинип, таза жүргөнү үчүн Жанкороз аталган.

... Жанкороз жоо бетинде өтө эр болуп, баатырлыкка чыккан. Олжо үлөшө келгенде Жанкорозго аз тийип калганда агаларына таарынып, Таласка кеткен. Мунун тукумунан айтылуу баатырлар Түлкү, Кантейиш, Аккочкор-Канкы, Көкөм, Күржү чыккан. ...Тагайдын тогуз уулу санай келсе он эки деген. Төмөндө жазылган Келдике, Баарын менен он эки болот, демек биринчи Коңурат, экинчи Черик, үчүнчү Моңодор, төртүнчү Азык, бешинчи Саяк, алтынчы Карачоро, жетинчи Богорстон, сегизинчи Койлон, тогузунчу Жедигер, онунчу Жанкороз, он биринчи Келдике, он экинчи Баарын.

Атактуу кан ичер Чыңгыз баарын уругунан болгон. (Бул баарын ал уруктан эмес).

Тагай кеткен соң Кашкарда калган ордо кыз катынды дагы бир эр алган. Өз аттарын башка издеп келген үчүн улуусунун атын Келдике койгон. Кичүүсүнүн атын кыргыз менен уйгурдан катышкан бала деп Баарын койгон. Шумкарлыгы аз болуп, ителги менен ылачындын ортосунан туулганды Баарын дейт. (3: 97-98)

...Ташкенде хан болуп турган Катагандын хан Турсуну келип, Талас менен Чүйдөн кыргызды чаап, малын талап,



кыз-катыны олжого кеткенде Иледе калмак менен согушуп жүргөн Эр Эшимге кабар бергенде, Эр Эшим калмактын бетине аскер коюп (кабарда ал аскердин баштыгы Манап болгон), өзү кайра тартып, Ысык-Көлдүн аягы Тору-Айгырда тору айгырын өлтүрүп, Сыртта үч сур атын өлтүрүп, Жоргонун белине жакын жерде жоргосун өлтүрүп, өзү саяк кыргызы Түгөлдөн алган Шарткула деген күлүк аты менен Сайрамда, бир кабарда Ташкенге жакын калганда, хан Турсундун аскерине жакын жетип калганда, аскердин артынан мал айдап бараткан олжого түшкөн кыргыздын катын-кыздарына жеткенде алардын ичинен жашы 12–13төгү кыргыздын кызы мындай деп ыйлап, зарлап үн салып ырдаган:

Кой айдаган биздин кыз,  
Уй айдаган биздин кыз.  
Эңчер бойлуу Эр Эшим,  
Эсен болуп, соо келсе  
Болор бекен Катаган  
Биздин кыздай сиздин кыз? –

деп айтканда Эшим хан угуп, «чечпегин» деп оң саамайын түйүп, «жоо канчалык жерде?» деп сураганда: «бизден азыр эле бөлүндү, көп узаган жок» дегенде, мал айдаган катын-кыздарды токтотуп коюп, аскеринин алды-артын жыйып, Эшим хан согушуп аскерин кырып, хан Турсунду өлтүрүп, Ташкенге Жанкороздун уулу Тагайдын небереси Көкүмдү улук кылып, канчалык кыз-катын, мал олжолоп кайткан.

Баягы ырдаган кызды Эшим өз кызы катары багып жүргөндө бир-эки жылдан соң Эшим хан өлүп, саяк кыргызынан Шарткуланы берген Түгөлдүн уулу Маңгыт барса, атыңдын колкосу деп баягы чачы түйүлгөн кызды өз кызы катарында жабдык, себи менен берген. Маңгыт алып, андан туулган саяк ичиндеги азыркы Катаган деген урук...

Эшим хан менен бирге жүрүп Турсунду жоологон саруу кыргызынан Муратаалы жана Төңтөрт деген кишилер. Ката-



гандан олжо болуп түшкөн төрт жашар бала Алакчын болгон, өзү Чемеидин баласы. Бул төрт жашар бала Алакчынды олжого Муратаалы алган. Колго түшкөн бир бооз катынды Төңтөрт алган. Анын тукуму колпоч деген эл.

Эр Эшим Иледе калмак менен урушканда жана хан Турсун менен согушканда бүткүл кыргыздын аскерин баштаган Көкүм болгон. Жанкороздун балдары Көкүм менен Корчу баатыр чыгып, бүтүн кыргызды бийлеген. Корчунун баласы Түлкү, анын баласы Кантейиш Эшим хандын карындашы, бир кабарда кызын алган. Андан туулган Аккочкорканкы. Көкүмдүн баласы Куттук Сейит жана Иман.

Эшим хан Турсунду өлтүрүп, Ташкенге Көкүмдү улук кылган. Кийин Көкүмдү казактар өлтүргөн соң кыргыздар казакты Ташкенден айдап чыгып, Бухардын ханынын уруксаты боюнча Күржүнүн небереси, Түлкүнүн баласы Тейишти хан көтөргөн. (3: 97-109)

Сайф ад-дин дамулло Шах Аббас Аксикентинин «Мажму атут-Таворих» («Тарыхтардын жыйнагы») китебинде кыргыздардын чыгышын мындайча түшүндүрөт: «Тарихи зубдатул башарда» айтылганына караганда күндөрдүн биринде Нух Алейхисалам уктап кетет, күн ысык. Башында турган Йафас желпип салкындатып атты. Нух Алейхисалам ойгонуп, Йафаска батасын берет: «Сенин балдарың падыша болсун!» – деди.

Йафас Карахан, Азархан, Күчихан деген үч уулдуу болду. Карахандан Огуз (Угуз) аттуу уулу болгон. Угуз Урумга барып орун-очок алган. Азархандан бир уул болот, аты Казанхан. Ал Түркстанга орношту. Казактар ошондон тараган. Угузхандан бир уул төрөлөт, атын Могол койгон. Моголдон эки уул болгон: Гызыддин, Лариддин. Гызыддин Урум тоолоруна жайгашты. Лариддин Мазандаран токоюна жайгашты. Гызыддин Урумга падыша болду. Лариддин Мазандаранга падыша болду. Бул экөө тең могол деп аталган.



...Гызыддиндин балдары үч топ эл болот: гыз, түрк, түркстан.

...Өзгөндүн султаны Санжар гыздарга согуш ачып кыра баштаганда «кырк гыз качып Хожент тоолоруна келишип туруп калышат. Кыргыздар ошол чилгыздын тукумдарынан. (4: 22,31)

Имам Ибрахим Хожентке келди. «Хожент тоолорунда жашаган кырк гыз (кыргыз) Имамды угуп келишти. Лархан, Ларбузуруктар Аналхактын балдары болгон. Имамга кол беришти.

Азирети Имам Ибрахим Касанга жетип келгенде Көрхан аскерлерин алып, майданга чыкты. Эки тарап беттешти. Имам Ибрахим Зарбагыш аскерлерин сапка тургуздуруп, оң жагындагы аскерге Ларханды, сол жагындагы аскерге Ларбузурукту башчы кылып койду...

...Имам барып Миңжубарды алды. Миңжубар Мусулманбад болду. Миңжубарды Имам Ибрахим Ларханга берди. Андигенди Ларбузурукка берди. Аскерлердин оң жагына Оң, сол жагына Сол деп ат берди. Кыргыздар Оң, Сол болуп аталып калды. Кыргыздар Урумдун тоо жагында жашаган эл болгон. Касанды Азирети Имам Ибрахим Малик (падыша) Зарбагыш 521-хиджа жылында алган.

...Андан кийин Имам Али Зарбагыш 22 жыл өмүр көрдү. Атасынын ордуна отуруп, элди жаман жолдон кайтарып, бардыгын тарихат илиминен пайдаланттырды. 552-жылында ражап айынан 2 күн өткөндө кайтыш болду, сөөгү Касанга коюлду. Андан кийин Касандын сайдиги Сүкай бахадурга берилди. Ал Ширкентке келип, ошол жерде турду. Ал 562-жылы кайтыш болду, сөөгү Касанга коюлду. Сүкай бахадурдун лакап аты Тугдар хан болгон.

Сүкай бахадур Баргандын уулу, ал филдин уулу, ал Туннай хандын уулу. Темирчин хан Сүкай бахадурдан 13 жашында калат. Сүкай бахадур кайтыш болгондон кийин жылдызчы-



лардын алдына барып, өзүнүн жылдызын көрсөтөт. Жылдызчылар Темирчиндин жылдызын көрүп, Чыңгыз хан деген лакап ат берген. Өзүнүн аты Темирчин болгон. Чыңгыз деп улуу падышаны айтышат. Чыңгыз кара кийик жылы төрөлгөн. Атасынын өлүмү да доңуз жылы болгон. Өзүнүн падыша болушу да доңуз жылы болгон. (4:33 35)

Оң хан ааламдан өтүп, ордуна Токтомуш хан болду. Аңгатөрө Токтомуштун амакиси (атасы менен бир тууганы) болгон. Ал Токтомуш ханга каршы болуп, моголдордон кол курап келип уруш кылды. Бахрин, оргун, кыпчак, байри элдери Токтомуш хан менен бирге эле. Алардын бардыгы урушта Токтомуш хан менен бирге болушту. Урушкан тараптардын эч кимиси жеңишке жетпеди. Бардыгы кеңеш кылып, Аңгатөрөгө элчи жибершти. Оргундан бир киши, бахринден бир киши, кыпчактан бир киши Аңгатөрөнүн алдына барышты. Алар айтты: «Оң хан – сиздин акеңиз ааламдан өттү. Оң хандан Токтомуш хан, Темир хан калды, кандай болсо да бахрин, оргун, кыпчакты Токтомуш ханга бериң! Ташкенге чейин Токтомуш хандын ыктыярында боло турган кылың! Биздин келишибиз мындай: Адил дарыясына чейин Токтомуш хан болсун. Кашкардан Могол тоосуна чейин сиз хан болуңуз!» Эки жакты жараштырып коюп, Токтомуш хан, Темир хан бахринден, оргундан, кыпчактан барган кишилер кайтышты. Аңгатөрө Могол тоосуна келди да Ат-Башы, Арпа, Базыга барды. Токтомуш хан Адил дарыясына кетти. (4: 46-47)

Куландан Актемир кыпчактын 7 уулу келип тарихатка киришти. Анын балдары: Давлетияр, Кудаяр, Бердалияр, Алияр, Мусаяр, Исаяр, Төлөяр эле. Алар Мавлона А»замга кол беришип, жети бир тууган жети сары кашка атка минишип, урушка бирге киришээр эле. Ошол себептен «Жети кашка» лакап атка конушкан. Каркара ошолордун тукумунан. Андан кийин Акуул эки уулу менен Отузуул, Салусбек Булгачы ке-



лип тарихатка кирип кол беришти: Бостон, Теит, Чүкүк, Жокесек, Дөөлөс, Каңды, Кыдырша. Андан кийин Отузуулдун балдары келишип кол беришип, тарихатка киришти: Адина, Муңкуш, Карабагыш, Тагай. Карауул алты уулу менен келип тарихатка кирди. Алар: Айбаш, Мундуз, Чоңбагыш, Саруу, Сүнчак, Катыйлар эле.

Акуул Базугландын баласы. Ал Аркукемиштин баласы, ал Долондун баласы, ал Дамбулдун баласы, ал Газыбийдин баласы, ал Сарыбийдин баласы, ал Сакинбийдин баласы, ал Кафланбийдин баласы, ал Шүкүрбийдин баласы, ал Марыбийдин баласы, ал Тайманбийдын баласы, ал Арсланбийдин баласы, ал Темишбийдин баласы, ал Шадгур бийдин баласы, ал Кулубийдин баласы, ал Арсланбийдин баласы, ал Ашырхандын баласы, ал Лархандын баласы, ал Аналхахтын баласы.

Солуул ал Сарбугу бийдин баласы, ал Лаглактын баласы, ал Аманбийдин баласы, ал Абыл бийдин баласы, ал Кабай бийдин баласы, ал Күңкайдын баласы, ал Н»астын баласы, ал Сары Махамматтын баласы, ал Сайдудуңка бийдин баласы, ал Назар бийдин баласы, ал Барман байдын баласы, ал Мехрамдын баласы, ал Каминбайдын баласы, ал Хүшак бийдин баласы, ал Дула бийдин баласы, ал Гызыддин Кылычтын баласы, ал Ларбузуруктун баласы, ал Аналхактын баласы. (4: 65-66).

Токтомуш хан Саид Мир Жалилге кат жиберди. Жиберген адамы катты Саид Мир Жалилдин колуна берди. Саид Мир Жалил катты окуду. Мазмуну мындай эле: «Камариддин сол жастадан кол курап, отуз миң калмак менен келди. Эгер Аңгатөрө биз менен бирге болсо, Мавлона А»замды алып келсин жана Акуул, Карауулдардын кошуундарын да ала келсин! Себеби бул Камариддин биздин динибиздин душманы болгон Жолойдун баласы. Эгер биз эки тарап биримдик болсок, калмактардын колунан эч нерсе келбейт...





...Салусбек Булгачы 6 уулу менен келди – Бостон, Тейит, Жоокесек, Дөөлөс, Каңды, Кыдырша миң адам менен келишти. Отузуул төрт уулу менен: Адина, Мункуш, Карабагыш, Тагай жүз адам менен келишти. Жетикашка – Кыпчак жыйырма эки адам менен келишти. Карауул 6 баласы менен келди: Басыз, Кушчу, Мундуз, Чоңбагыш, Саруу, Сүнчак келишти. (4:65-67)

Токтомуш хан жана Бахрин менен Каркаранын кошунун алып, Таластын жогор жагы менен өтүп кетишти. (4: 69)

...Уланчылык деген чөлдөгү Чыпар-Айгырга жетип түшүштү. Ал жерде Сыпо Аңгай болгон. Углан Буга, Данике Чика миң атчан менен келишти, Бахринди издеп жүргөн эле. (4: 73)

Сахибкыраан (Амир Темир) Улус Аңгатөрөнү басып алып, жүз үйлүү могол чоңдорун кармап алышып, Самарканга алып кетишти. 4 миңин Мозандаран токоюна жиберди. Моголдордон дагы миң үйлүүнү Ларстанга жиберди. Он миңи качып Булгар шаарына кетишти. Жетикашка кыпчак колго түштү. Кызыр кожо Чыгатай, Акмат кожо (Кызыр кожонун уулу), Дамбургуга колго түшүштү. Алус Ялгачыны Акуулга барууну буйруду. Ал барып уруш кылды. Салусбек Булгачы колго түштү. Кийикчи, бүркүтчү, кушчулар да колго түшүштү. Отузуулдун Адина, Муңгуш, Карабагыш, Тагай деген төрт уулу да колго түштү. Алардын бардыгын аскерге кошуп Самарканга жиберди. Аңгатөрө Давлатияр кыпчак менен Теңиз тоолоруна качты. (4: 75).

Жетикашка, Аңгатөрөнүн уулу Акматбек, Дамбургуга, Салусбек Булгачы, Кийикчи, Бүркүтчү, Кушчу, Отузуулдун балдары: Адина, Муңгуш, Карабагыш, Тагайларды туткундан азат кылып, Мавлона А» замга берди. Андан моголдорду талап кылды. Амир Темир Сахибкыраан аларды калтырууну Мавлона А» замдан суранды. Саид мындай деди: «Моголдор менин ата-бабаларымдын муруту болот. Мага алардан му-



рас калган. Аларды алмайынча мен Самаркандан кетпеймин. Акыры айла таппастан Мир Саид Жалилге аларды да берди. Саид 500 үйлүү моголду көчүрүп, Касанга жөнөп кетти. (4: 80)

Галча Марал калмактардын 45 миң колу менен Какшаалдын үстүнө келет.

...Саид Мир Жалил Мавлона А» зам Жетикашкага адам жиберет. Акчубакты болсо Акуулдун балдарына жиберет. Акчубак Акуул жана Отузуулдун балдарына жетип келип маалым кылат. Отузуулдун 4 уулу: Адина, Муңгуш, Карабагыш, Тагайларды алып 500 киши келет. Салусбек Булгачы 6 уулу менен Бостон, Тейит, Жоокесек, Дөөлөс, Кыдырша, Каңдыларды алып миң киши менен келет. Кувуул 6 уулу менен: Басыз Лалым Кушчу, Айбаш Мундуз, Чоңбагыш, Саруу, буга Кытай Актемирлерди (лакап аты Сунчак) алып, 400 адам менен келет. Жетикашка 7 уулу менен жана 40 киши менен келди: Давлетияр, Кудаяр, Бердияр, Алияр, Мусаяр, Исаяр, Төлөяр келди.

...7 күн уруш болду. Эч айла табылбады. Бардыгы Саид Мир Жалил Мавлона А» замдын алдына келишти. Саид Бурханиддин экөө Муракабага отурушуп, тагбир айтып, дуба кылышты. Мардону гайыптар келишип (кайыптан адамдар келишип) тагбир айтып киришти. Калмактардын назарына ааламды лашкар басып калгандай болуп көрүнүп, калмактар кача башташты. Шахзада Шахрах Бурахан Акуул, Кувуулдарды буйруду, алар калмактардын артынан кууп жөнөштү. (4: 83).

Чыңгыз хан көп урууларды каратып, күчкө толгон кезде кыргыздар Кэм, Анкара сууларынын өйүз-бүйүздөрүндө Ибир-Сибирге чектеш жайгашкан. Еди-Орун (Жети Орун) деген жерди жердеген кыргыздардын башында Орус-Инал турган. Хижра жыл санагы менен 603-коён жылында Алтан жана Букра деген эки өкүлүн кыргыздардын башчыларына



жиберип, багынуу керектигин айттырган. Алар ал экөөнө өздөрүнүн эмирлери Урүт-Утуджу, Элик-Тимур жана Аткиракты кошуп жибеишкен жана кичүүлөрдүн урматтоосун жана баш ийгендиктерин билдирип ак шумкар тартуу кылышкан.

Мындан он эки жыл өткөндөн кийин Жолборс жылы Баргуджин-Токумдагы Тумат урууларынын бири ханга каршы көтөрүлгөндө, алар кыргыздарга жакын турушат деп кыргыздардан черик (аскер) чыгарууну талап кылышкан. Кыргыздар ага болбой коюшканда хан аларга каршы уулу Жуучуну аскерлери менен жиберген. Кыргыздардын башчысы Курлун эле, хандын эмири Нока аскерлердин эң алдында болуп, кыргыздардын колу качып калат. Жуучу келген кезде Кэм-Кемжуит дарыясы тоңуп калган. Ал аскерлерин муздан өткөрүп, кыргыздарды багынтып келген. (5:150-151б.)

Баарын Наяка-нойон Чыңгыз хандын оң канаттагы кадырлуу, мыкты ноёндорунан болгон.

Чыңгыз хан тайжиуттар менен каршылашып, согушуп жүргөн кезде анын атасы Ширкира-Эбугэн тайжуит уруусунун арасында жашаган эле. Ал ыңгайлуу учурду күтүп, ал уруунун башчылары Хакучу менен Таргудай Кирилтукту өз уулдары Най жана Алактын көмөгү менен колго түшүрүп алышат. Анан алар Чыңгыз ханга кызмат кылышат.

Алак ноёндун уулу Баян Кубилай хандын карамагында болгон. Баян Субэдай баатырдын небереси Уфнуга нөкөр болуп, 30 түмөн монгол аскерлерин жана сексен түмөн кытай аскерлерин башкарып Нангяс өлкөсүн багындырышкан. Баяндын уулу Нокай.

Чыңгыз хандын убагында баарын уруусунан оң канаттын эмирлеринин бири Монгол Таркан. Анын туушканы Корчу ноён да оң канаттын миң башчыларынан болгон. Чыңгыз хан баарын уруусунан Йанги деген кишини онгон кылган. Онгон дайындалган кишиге эч ким тие алган эмес, ал эркин бол-



гон. Ал хан ордодо хандын оң жагына олтурган, анын минип жүргөн атын Чыңгыз хандын атынын жанына байлашкан. Ал абдан карыган чагында Чыңгыз хан Суканут уруусунун кишилери Йангинин алдына эңкейип тура калсын да, ал анын жонун тээп атка оңой минип алсын деген буйрук берген.

Чыңгыз хандын убагында баарын уруусунан Укар-Калжа жана Кудус-Калжа деген эки бир тууган сол канаттын миң башыларынан болгон.

Суканут уруусунан (булар да баарындар) Тамука-Ноён, Кара Ноён деген эки бир тууган эмир болгон. Тамуканын үч уулу бар эле – Женгун, Куту-Бука, Тэknэ. Тэknэнин уулдары: Яглаку, Муса, Карабаг, Сулайман, Эсен-Тимур, Абдал, Жеркытай. Жеркытайдын уулу – Абуктай. (5:188-189).

Алла Таала Адамды жаратарда Жабраил периштени Жер бетинен топурак алып кел деп жиберсе, Жер андан «Эмне кыласың?» деп сурайт экен. Жабраил максатын айтса, Жер: «Менден топурак ала көрбө, себеби Адам баласынын уругу көбөйгөндө алар кара мүртөз болуп, көп күнөөгө батышат; бул үчүн Алла Таала аларды жазалайт, Алла Тааланын ал жазаларын жана каарын көтөрүүгө менин күчүм жетпейт» – дейт. Жабраил топурак албастан Алла Таалага барып, Жердин сөзүн айтат. Алла Таала Микаил периштени жиберет. Ал да топурак албай барат, анан Исрафилди жиберет. Ал да топурак албай барат. Алла Таала Азраилди жиберет. Жер ага да баягы сөзүн кайталайт. Азраил: «Алланын буйругу сенин өтүнүчүндөн жогору» дейт да азыркы Кааба турган жерден топурак алып барат. Алла Таала адамдардын жанын алууну Азраилге тапшырат.

Алла Таала өзүнүн кудуреттүү сөзү менен топурактан жууруп адамды жаратып, аны Мекке менен Таифтин ортосуна коет. Отуз тогуз күн өтөт. Кыркынчы күнү Алла Таала ага жан киргизет.

Адам миң жаш жашап, дүйнөдөн өтөт. «Адам» деген арабдын сөзү. Арабдар жердин үстүңкү кыртышын «адим»



дейт. Азраил топуракты Жердин ичинен эмес адимин алганы үчүн Адам деп аталган. Анын Сафи-улла деп аталганы (Аллага чын жүрөгүнөн берилген деген мааниде). Адам өлгөндө анын урпактары кырк миңге жеткен. Ал өлүп баратканда ордуна уулу Сифти дайындаган. Адамдан кийин Алла Таала Сифти пайгамбар кылган. Ал тогуз жүз он эки жыл жашап өттү. Анын ордуна уулу Энос турду. Ал да тогуз жүз он эки жыл жашап көз жумду. «Энос» деген сөз чынчыл деген мааниде. Ал өлөрдө ордуна уулу Каинанды дайындады.

Каинан сегиз жүз кырк жыл жашап көз жумду. Анын ордуна уулу Малелеил турду.

Малелеилдин убагында адамзат өнүп-өстү. Малелеил Вавилон өлкөсүндө шаар салып, аны Сус деп атады. Ал үй салып, айыл курууну үйрөттү. Мурда үй салбай тоо арасындагы үңкүрлөрдө жашашкан. Ал кишилерге ыңгайлуу жерлерди таап жашагыла, үй тургузгула, эгин сепкиле деп үйрөткөн. Малелеил тогуз жүз жыйырма жыл жашап дүйнөдөн өттү. Анын ордун уулу Иаред басты. Ал тогуз жүз алтымыш жыл жашап, ордуна уулу Энохту калтырып кетти. «Энох» – сирия сөзү. Арабдар илим, билимди, өнөрдү «дарс» сөзү менен түшүндүрөт. Ошондуктан алар аны Идрис деп аташат (көптү билген деген мааниде). Алла Таала аны өз замандаштарына пайгамбар кылды: сексен эки жыл пайгамбарлык кылып, элди туура жолго чакырды. Анан Алла Тааланын буйругу менен Азраил Идристи канатынын үстүнө олтургузуп алып, бейишке алып кетет.

Идристен кийин анын уулу Мафусал болду, андан кийин анын уулу Ламех. Ал да узак жашап, ордуна Нухту калтырды.

Нух эки жүз элүү жашка чыкканда Алла Таала аны пайгамбарлыкка тандады. Ал адамдарды жети жүз жыл бою туура жолго үндөп, мусулман болууга чакырды: болгону сексен гана адам анын айтканын угуп динге кирди. Нух ишенбегендерге ачуусу келип, Алла Таалага жалынып, аларды жок



кылууну өтүнүп, дуба кылды. Жабраил периште Алла Таала анын дубасын кабыл алганын, жерде жашагандардын баары сууга чөгөөрүн кабарлады. Кудай ага кеме жасоону буйруп, аны кантип жасоону үйрөттү. Нух пайгамбар өзүнө ишенгендер менен биргелешип кемени курду. Анан жерден суулар атылып чыгып, асмандан жаан төктү. Нух канаттуу куштардан, айбанаттардан жуптары менен алып, динге ишенгендер менен кемеге кирди. Жердеги бардык жан-жаныбар чөгүп өлдү. Кийин Алла Тааланын амири менен сууну жер соруп алды да, кеме Сирия өлкөсүндөгү Жуду тоосуна Мосул шаарына жакын жерге токтоду. Алар алты ай он күн дегенде кемеден чыгышты. Тоо этегинде жашашты. Нух жана анын аялы, үч уулу жана анын аялдарынан башкалары ооруп, дүйнөдөн кайтышты.

Нух пайгамбар үч уулун дүйнөнүн ар тарабына жиберди: Хамды Индостанга, Симди Иранга, Иафасты түндүк өлкөлөрүнө жиберип аларга: «Адам урпагынан үчөөнөрдөн башка калбады. Ошондуктан силерди үч жакка бөлдүм, кийин көбөйгөнүнөрдө ар кимиңер ошол жерлерди ээлеп алгыла».

Иафасты кээ бирөөлөр пайгамбар болгон десе, башка бирөөлөрү пайгамбар болгон эмес дешет. Ал Эдил менен Жайыктын жээгинде эки жүз элүү жыл жашап көз жумду. Анын сегиз уулу болгон: Түрк, Хазар, Саклаб, Орус, Миң, Чин, Кеймари, Тарых. Иафас өзүнүн ордуна түрктү дайындап, башка уулдарына «Түрк башчыңар болот, ага баш ийгиле!» деген. Түрк абдан акылдуу, билимдүү болгон. Ал көп жерди кыдырып көрүп, Ысык-Көлдү жактырып, ошол жерди жердеп калды. Түрктүн төрт уулу болгон: Түтүк, Хакял, Персаджар, Амлак. Түрк өлөр алдында өз ордуна Түтүктү калтырды.

Түтүк абдан эстүү жана бай, жакшы башчы болду. Түрк турмушуна көп эрежелерди киргизди. Бир жолу ал ууга чы-



гып, бир кийик кармап алып, анын этин отко кактап жеп олтурганда, эттин бир үзүмү жерге түшүп кетти, аны жерден алып жеп көрүп, даамы сонун болуп калганын сизди, көрсө жанагы эт тузу бар жерге түшкөн экен. Ошондон баштап тамакка туз кошула турган болду. Түтүк эки жүз кырк жыл жашап, ордуна уулу Элчиканды калтырды. Андан кийин анын уулу Диб-Бакуй башчы болду. Андан кийин Кийиккан, андан кийин Аланча хан башчы болуп турду. Нухтан Аланча ханга чейинки Иафас урпактарынын бардыгы мусулман эле. Аланча хандын убагында эл бай жашады. «Ит кутурса ээсин кабат» дегендей, эл эсирип, жакын адамдары өлсө, ага окшоштуруп айкел жасашып, аны кадырлап үйдүн төрүнө коюп, өздөрү жеген жакшы тамактарын анын алдына алып барышып, аны өөп, ага жүгүнүп таазим кылышчу болду. Ушундан улам бутка сыйынуу чыкты.

Аланча хандын эгиз уулу болгон: улуусу Татар, кичүүсү Монгол. Аланча хан картайганда кол астындагыларды эки уулуна бөлүп берди. Монгол деген сөздүн уңгусу «Муң-уул», мундуу уул деген мааниде: Ал бара-бара монгол деп аталып кеткен. Монгол хандын төрт уулу болгон: Кара хан, Өз хан, Каз хан, Гүр хан. Монгол хан өз ордуна улуу уулу Кара ханды койду. Кара хан жайкысын Эр-Таг менен Гер-Тагда жашады, азыр ал Улуу Тоо жана Кичүү Тоо деп аталат. Кыш түшкөндө Каракумга келип Сыр дайранын боюнда кыштачу болду. Кара хандын убагында эл арасында бир да мусулман калбаган эле.

Кара хандын байбичеси Күндөн да, Айдан да көрктүү уул төрөдү. Үч күн бою энесинин эмчегин эмбеди. Күн сайын түндө бала энесинин түшүнө кирип: «Апаке! Мусулман бол, антпесең эмчегинди эмбей өлөм!» – деп айтчу болду. Апасы анын айтканына көнүп, жалгыз Аллага ишенди. Ошондо гана бала энесинин эмчегин эмди. Бирок ал мунусун жашырды. Себеби түрк эли Иафастан Аланча ханга чейин мусулман



болуп, анан Аланча хан болгондо байышып, байлыктын кулу болуп, кудайды унутуп коюшкан эле.

Ал убакта монголдор уулу бир жашка чыкканча ат коюшчу эмес. Кара хан уулуна ат коюу үчүн чоң той берип, бектерге «Менин уулум бир жашка толду, ага кандай ысым бересиңер?» дегенде, бектер жооп бергиче, бала: «Менин атым Угуз» деди. Тойго келгендер таң калышып, бала өзүнүн атын өзү койду, мындан да жакшы ат болмок беле» дешти.

Угуздун тили чыкканда чуркап жүрүп «Аллах, Аллах» деп тынбай айта берчү. Муну уккандар «бала түшүнбөй эле айтып жатат» дешти. Алла Таала ал баланы сүйүп, анын жүрөгүнө, тилине өз атын айттырып койгон.

Угуз бойго жеткенде ага Кара хан өзүнүн бир тууганы Гүр хандын кызын колукту кылып берди. Угуз колуктусуна «Ааламды жана бизди жараткан Аллага ишен, анын буйругун аткар» деди. Колуктусу анын айтканына макул болбой койгондуктан, анын койнуна жатпай койду. Уулунун колуктусун жактырбаганын угуп, Кара хан бир тууганы Каз хандын кызын алып берди. Угуз ага да мусулмандыкты кабыл ал десе болбогондуктан, анын койнуна да жатпады. Ортодон көп жыл өттү. Угуз бир жолу ууга чыгып, дарыянын боюнан кир жууп жаткан кыздарды көрдү. Алардын арасында атасынын бир тууганы Өз хандын кызы да бар эле. Угуз аны четке чакырып алып, «Атам мага эки кыз алып берди, бирок алар мусулман бол деген тилимди албагандыктан, аларды жактырбадым. Эгер сен мусулман болом десең, мен алам» – деди. Кыз «сен кайсы динге ишенсең, мен да ошого ишенем» деп жооп берди. Угуз хан атасына айтып, чоң той жасатып, ал кызга үйлөндү.

Дагы көп жылдар өттү. Бир күнү Угуз хан алыс жакка ууга чыкты. Кара хан өз жакындарын чакырып, сый тамак бердиртти да акырында аялынан Угуз мурдагы колуктуларын жактырбай, кийинкисин сүйгөнүнүн себебин сурады. Аялы





«Мен билбейм. Муну келиндерден сурап көр» дегенден кийин улуу келини «Сиздин уулуңуз мусулман. Ал экөөбүзгө тең мусулман бол дегенине макул болгон эмеспиз. Кийинки алганы мусулмандыкты кабыл кылды. Ошондуктан уулуңуз аны абдан жакшы көрөт» деп жооп берди.

Кара хан муну уккандан кийин, бектерин чакырып, алар менен кеңешип, Угузду ууда жүргөн жеринен кармап, өлтүрүүнү чечти. Угуз хандын кичүү аялы муну угуп, ага бир кишини жиберип айттырды. Угуз хан муну угуп «Атам мени өлтүрүү үчүн аскерлерин чогултуп жатат, ким мени жактаса мага кошулсун, атамды жактаса ага барсын» деп бир кишини жиберди. Элдин көбү Кара ханга, азы Угуз ханга келди. Кара хандын бир туугандарынын уулдары көп эле, алар Кара ханга барышат го дешкен эле, бирок андай болбой алардын баары Угуз ханга келишти. Угуз хан аларды Уйгур деп атады. «Уйгур» түрк сөзү. Айран уюган сыяктуу бирдиктүү болуу деген мааниде.

Кара хан менен Угуз хан аскерлерин бетме-бет коюшуп салгылаша башташты. Алла Таала жеңишти Угуз ханга ыйгарды. Кара хан качты. Уруш убагында Кара хандын башына жаанын жебеси кадалды. Ал ошонун жаратынан өлдү. Угуз хан такка отурду.

Угуз хан өзүнүн карамагындагы мусулмандарды колдоп, мусулман эместерди жок кыла баштады. Карыларын өлтүрдү, жаштарын кул кылды. Ал кезде татарлар Журджитте жашаган. Ал кытайдын түндүк жагы, индилер менен тажиктер аны Чин деп аташат. Угуз хан татарларга кол салып, көп олжо алды. Алардын баарын аттарга артууга мүмкүн эмес эле. Ошондо бир мыкты киши арабаны ойлоп чыгарды. Аны көрүп, баары жасап алышып, олжолорду салып жөнөштү. Аны «канг» деп аташты. Себеби аны айдап жөнөгөндө, «канг, канг» деген үн чыгат. Бул арабаны ойлоп тапкан кишини Кангли деп аташты да, андан тараган эл кангли делди.



Угуз хан татарлар менен тууган болсо да, жетимиш эки жыл согушту. Жетимиш үчүнчү жылы толук жеңип, баарын мусулман кылды.

Анан ал Кытайды, андан кийин Журджитти, тажиктер Тибет деп атачу Тунгутту каратты. Анан кара кытайларды багынтты.

Индостан менен Кытайдын ортосунда, океандын жээгинде көп эл жашаган. Алардын башчысын Ит-Барак деп аташкан. Угуз хандын аскерлери анын аскерлери менен согушканда жеңилип, Угуз хан артка чегинди. Ал кезде кол башчылар өздөрү менен кошо аялдарын да ала жүрүшкөн. Ошолордун бири курман болуп, боюнда бар аялы кайтып келатып, суук болгондуктан калкаланар жай жок, бир чоң дарактын чирип калган ич көңдөйүнө кирип, ошол жерге төрөп коёт. Муну Угуз ханга айтып келишкенде, ал баланы асырап алып, ага Кыпчак деген ат койду. Байыркы түрк тилинде түптүү теректи кыпчак деп аташчу. Азыр аны чапчак дешет.

Угуз хан Кыпчакты өстүрүп, кийин орус, авлак, мажар, башкурттар баш көтөргөндө Кыпчакка көп нөкөр, аскер берип, Дон менен Итилдин бойлоруна жиберген. Ал бул жерде үч жүз жыл падышалык кылды. Угуз хандан Чыңгыз ханга чейин Дон, Итил жана Жайык дарыяларынын бойлорунда кыпчактардан башка эл жашаган эмес.

Угуз хандын алты уулу болгон: Күн хан, Ай хан, Жылдыз хан, Көк хан, Тоо хан жана Деңиз хан. Алардын ар биринин төрттөн уулу бар эле.

Угуз хандан кийин Күн хан, андан кийин Ай хан, андан кийин Жылдыз хан, андан кийин Менгли хан, андан кийин Деңиз хан хандык кылышты.

Деңиз хандан кийин хандык анын уулу Элханга өттү. Бул кезде татарлардын ханы Сүйүнүч хан эле. Ал Элхан экөө дайыма согушуп, Элхан жеңип жүргөн. Анан Сүйүнүч хан кыргыз ханына көп тартуу менен келип аны шериктеш бо-



лууга көндүрдү. Анан Элхандын монголдору менен согушуп, тигилер күчтөнүп баратканда куулук кылып качып калышат. Монголдор татарлардын артынан кууп жөнөйт. Анан алар жетейин дегенде кайрылышып качыра салгылашып, жеңип чыгышат да монголдордун баарын кырат.

Сүйүнүч хан монголдордун баарын кырып жойгондо Элхандын кенже уулу Кыян жана анын кичүү бир тууганынын баласы Нугуз өз аялдары менен тоо арасына качып кетишет. Алар эч кимге жолукпайт, эч жакка чыгышпайт, көп жылдар бою жашап, көбөйүшөт. Ал жерди «Эркене-кон» деп аташат. Кыяндан тарагандар Кыят, Нугуздан тарагандар Нугуз жана Дурлигиндер деп аталды. Алар ал жерде төрт жүз жылдан ашык турушту. Темир кенин табышты. Ал тоодогу темир кенди эритүү үчүн териден жетимиш көрүк жасап, тоонун жетимиш жерине коюшуп, от жагып үйлөштү да, тоодогу темир кени ээрип, жол ачылды.

Ал кезде монголдордун башчысы Кыян уруусунан Бурге-Чино болгон. Татарлар менен согушуп, мурдагы жерлерин ээлешти. Көп элди каратты. Алар өздөрүн монголбуз деп атай башташты.

Угуз хандын Кыргыз деген небереси болгон. Кыргыздар мына ошондон тарайт. Кыргыздар Селенге жана Айкара-Мурган деген эки чоң дайранын жээктеринде турушат. Кыргыздар өздөрүнүн башчысын «Иналь» деп аташат. Чыңгыз хандын убагында кыргыздарды Урус-Иналь башкарган.



## БӨРТӨ ЧОНО ЖӨНҮНДӨГҮ УЛАМЫШ

Чыңгыз хандын чоң атасы Көкасмандын амири менен төрөлгөн Бөртө Чоно, анын аялы Хоомарал Тэнгес дарясын-кечип өтүп Онон суусу башталган Бурхан Халдун тоосунун атарабына отурукташат. Алар Батачи-Хан деген уулдуу болушат. Батачихандан Тамачу. Тамачудан Хоричар мэргэн. Хоричар мэргенден Ужим борохул. Ужим борохулдан Сали хачагу. Сали хачагудан Их нудэн. Их нудэнден Сэм сочи. Сем сочиден Харчу. Харчудан Боржигидай мэргэн. Боржигидай мэргэндин Монголжин Гоо деген сулуу аялы болгон. Алардан Торголжин баян деген уул туулат. Ал Торголжин бай деп аталган. Торголжин байдын Борогчин го деген аялы бар эле. Анын Боролдай Суяңби деген жаш кызматкери жана күлүк эки ак боз аты болгон. Торголжин бай эки уулдуу болот. Дувасокур жана Довунмэргэн.

Дувасокурдун мандайында жалгыз көзү болгон. Ал акылман жана көрөгөч киши экен.

Бир жолу Дувасокур иниси Довунмэргэн менен Бурхан Халдун тоосунда келатып Тунхэлиг Горхи суусун карай бараткан көчтү көрөт да инисине” Тиги көчтөгүлөрдүн арасында укмуштай сулуу кыз бар экен. Эгер анын башы бош болсо сага колукту кылып берсекпи?” Дейт да Довун мэргэнди барып көрүп кел деп жумшайт. Довун мэргэнге кыз жагып калат. Ал тектүү жердин кызы болуп чыгат. Башыда бош экен, ысымы Алан гоо . Алан гоонун атасы Тумэт уруусунун нойону Хорилардай мэргэн. Апасынын аты Баргужин гоо. Алан гоо Тумэттердин Арик ус деген жеринде туулат. Анын апасы Баргужин гоо Баргудай мэргэндин кызы. Баргудай мэргэн Баргужин уруусунун жол башчысы. Алардын жери алыста болгон. Алан гоо атасы Хорилардай мэргэндин кишилери менен келаткан. Алар жер талашуудан улам таарынышып,



Бурхан Халдун тоосу мергенчилик кылууга абдан ыңгайлуу деп көчүп жөнөшкөн. Булар кийин өз нойонунун аты менен Хорилар уруусу деп аталып калды.

Довун мэргэн Алан гоого үйлөнүп андан Бугунудэй жана Бергунудэй деген эки уулдуу болду.

Довул мэргэндин агасы Дувасокурдун төрт уулу бар эле. Дувасокур өлгөндөн кийин анын балдары Довул мэргэндин сөзүн укпай, аны тууган катары эсептешпей, өзүнчө бөлүнүп кетишти. Ошондон баштап ал төрт бир тууган Дурвун деп аталып, алар менен кошо жашагандар дурвуттар деген уруу болду.

Бир жолу Довун мэргэн Тогоцох тоосуна мергенчиликке чыгып токойдун арасынан урянхайлык мергенчиге жолукту. Ал үч жашар бугуну атып алып, кабыргасын отко кактап олтурган эле. Довун мэргэн андан соогат сураса ал бугунун башын кесип, жүрөгүн жана өпкөсүн алып калганын Довун мэргэнге берди.

Довун мэргэн бугунун этин атына артып алып келатса ага жолдон кийимдери самтырап, жүдөгөн киши жолугат. Ал өспүрүм баланы жетелеп алыптыр.

Довун мэргэн андан “Сен кайсы уруудан болосуң?” –деп сурады.

Ал байкуш “Мен өзүм Малигбаягудай уруусунанмын. Ачкалыктан өлө турган болдум. Тамак кылганга этинден бер, мен уулумду сага малайлыкка берейин”-деди.

Довун мэргэн макул болуп, бугунун бир санын кесип берет да өспүрүм баланы малайлыкка алып кетет.



## АЛАНГОО ЖӨНҮНДӨГҮ УЛАМЫШ

Көп күндөрдөн кийин Довун мэргэндин көзү өттү. Довул мэргэн өлгөндөн соң анын жесири Алан гоо үч уул тапты. Алардын ысымдары Бугу хатаги, Бугуту салжи жана Бодонча мунгах. Мунгах аңкоо деген мааниде.

Атасынын көзү барында туулган Бэлгунудэй жана Бугунудэй деген эки уулу апалары Алан гоо жокто мындай дешчү: “Биздин апабыз, атамдын туугандарысыз же башка бир күй-өөсүз бизге үч бир тууган төрөп берди, бирок биздин үйдө малай болсо да Малигбайагудай уруусунан бир эркек жүрөт мүмкүн балдар ошондон туулган чыгар.

Алан гоо анын улуу уулдары өздөрүнчө калганда андан жашырып сөз кылып жүрүшкөндөрүн байкап, жаздын бир күнү казанга сүрсүгөн эттен салып уулдары-Белгунудэй, Бугунудэй, Бугутусалжи жана Бодончар аңкоону тойгузду. Аларды өзүнүн алдына катар олтургузуп, ар бирине бирден жаанын жебесин карматып, “сындыргыла!” деди. Алар аны оңой эле сындырышты. Алан гоо жаанын жебелерин тобу менен байлап “эми сындырып көргүлөчү!” деди эле бири да сындыра албады.

Ошондо Алан гоо: “Бэлгунудэй, Бугунудэй уулдарым! Экөөңөр биздин апабыз үч бир тууган тууп берди. Булар кимден туулду экен деген күмөн ойлоруңар бар. Күмөндөнгөнүңөр туура бирок силерге белгисиз бир сыр бар. Силерге ыймандай сырымды айтам биздин боз үйгө ар бир түнү түндүктөн Көк асмандын элчиси кирип, тегерегин нурга бөлөйт ал ичимди сылаганда нуру сиңип кетет. Ай менен күн учурашып, кайра ажырашкан чакта куду сары дөбөттөй куйругун булгалап шашыла жөнөп, аркасынан жарык нур чубалып калат. Дагы эмнени айтып берейин экөөңөрдүн бир туугандарыңар Асмандын уулдары.



Кара таман, кара чачтуу элдерге  
Окшошконуңар жарабайт, уулдарым,  
Убагы келгенде менин уулдарым  
Баары жоктун ээси болуп чыкканын  
Көргөндө билет алар мунун сырларын.

Энеси Алан гоо балдарына насыят кылды “бешөөңөр тең менин жатынымдан чыктыңар, эгер силер бири бириңерден ажыраша турган болсоңор, кимиңер болсо да душманыңардан жаанын жалгыз жебесин сындыргандай оңой жеңилесиңер бирок туугандыгыңар, ынтымагыңар бек болсо жаанын боолганган жебелерин сындыра албай койгондой силерге эч кимдин алы жетпейт”.

Ошентип Алан гоонун көзү өткөнчө апасы менен бирге жашашты.



## БОДОНЧАР ЖӨНҮНДӨГҮ УЛАМЫШ

Алан гоонун көзү өткөндө Белгунудэй, Бугунудэй, Бугухатагий жана Бугутусалжи мал мүлктү төрткө бөлүшүп Бодончар аңкоого анын үлүшүн беришкен жок “бул биздин тууган эмес-дешти алар,-анткени ал келесоо жана аңкоо”.

Бир туугандары чанган Бодончар аңкоо туулган жеринде туулган жеринде калгысы келбеди, ал өзүнчө “турмуш жеңил желпи иш эмес, өлүмдөн да коркор алым жок” деп өзүнүн жаман боз байталын токуп алып, Онон дарясын көздөй жөнөдү. Ал Белжийн Аралга келип өзүнө алачык жасап алды. Бир жолу карчыга кармап алган каракурду тытмалап жеп жатканын көрүп, Бодончар аңкоо өзүнүн боз байталынын куйругунун кылын сууруп, кылтак жасап ошол карчыганы кармап алды. Жээр тамагы жок Бодончар аңкоо бөрүлөрдөн качып жарга коргологон эликтерге байкатпай келип жаасы менен атып алчу; Ал кээде бөрүлөрдөн калган тарпты жегенден да тартынчу эмес. Ал карчыгасын тойгузуп, таптай берди. Жыл өттү. Жаз келип, келгин куштар көбөйгөндө ал карчыгасын көпкө чейин ачка кармады; Анан коё берди эле карчыгасы өрдөк менен кыра баштады.

Ал ар кайсы бутакка  
Кармалган куштарды бирден илди  
Калганы дүмүрлөрдүн үстүндө жатты  
Көптүгүнөн сасып  
Жыттана да баштады

Дал ушул маалда токойлуу дөбөдөн өтүп, Тунхэлиг горхи суусуна ага чоочун уруунун кишилери көчүп келишти. Бодончар карчыгасын күндө салып, тиги кишилердикинен кымыз ичип, түнкүсүн алачыгына келип жатып жүрдү. Тиги кишилер анын карчыгасын “Бизге бер” деп сурашты. Бирок ал берген жок. Алар муну кимсин, кайдан болосуң деп су-





рашкан жок. Бодонча да алардын ким экендигин сурабады.

Көп өтпөй Бодончардын улуу агасы Бугу хатаги айтты: “Биздин аңкоо тууганыбыз Онон дарыясын көздөй кетти эле. Барып таап келейин” Ал Тунхэлиг суусунун жээгине көчүп келген кишилерден “Мындай байтал минген өңү түсү мындай кишини көрдүнөрбү” деп сурады эле, алар: “Бизге күн сайын бир киши келип кымыз ичет да кайра кетип калат”. Боз байтал бинген ошол кишини издеп жүрсөң керек. Анын алгыр карчыгасы бар түндө каерге жатаары бизге белгисиз бир билгенибиз, түндүк-батыштын шамалы сого баштаганда ошол замат кар жаагансып, өрдөк менен каздардын жүндөрү сапырыла баштайт. Анын карчыгасы куштарды эсепсиз кырып кирет. Демек анын жашаган жери анчалык ыраак эмес демейде ал ушул убакта келип калат, сен аны бираз күтө тур” дешти.

Көп өтпөй чапкан атчан көрүндү. Ал жакындап келгенде Бугу хатаги өзүнүн иниси Бодончар экенин билди да аны Онон дарыясын көздөй ээрчитип кетти.

Улуу агасынын артынан чаап баратып Бодончар: “Мени укчу тууганым! Чапанга жака керек болгондой, денеге баш керек!”-деди.

Бирок Бугу хатаги анын сөзүнө маани берген жок.

Ошондо Бодончар жана айткан сөзүн кайра кайталады. Бугу хатаги мурдагыдай эле унчукпай койду. Ал мурда айтканын үчүнчү жолу кайталап айтканда агасы Бугу хатаги:” Сен эмне бир айтканыңды кайта кайта айтып жатасың, Бодончар?”- деди. Ошондо иниси ага:”Тунхэлиг суусунун жээгиндеги кишилердин ээлери жок. Баш болгон кишиси жок. Алардын баары бирдей. Мен аныгын айтып жатам. Эгер бир туугандарыбыз менен аларга кол салчу болсок, оңой эле басып алабыз. Мындан ары алар бизге караштуу болсун”. Агасы Бугу хатаги:”Алардын ээлери болбосо анда колубузга алалы бирок эң алгач бир туугандарыбыз менен сүйлөшөлү



деди.

Бир туугандар макулдашып, ал кишилерди багынтып алууну чечишти Бодончарды аларды байкоого жибершти. Жолдо ага боюнда бар аял жолукту. “Кайсы уруу, кайсы уруктансың?”-деп сурады. “Мен Жарчуд аданхан уриянхайлыкмын”- деди аял.

Беш бир тууган ээлери жок кишилерди туткундап, мал мүлкүнүн баарын алышып, аларга ээ болуп алышты.

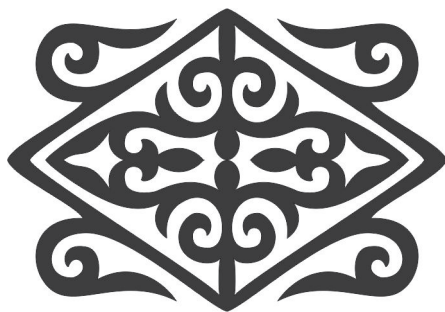



## БОДОНЧАРДЫН УРПАКТАРЫ ЖӨНҮНДӨ ЫЛАКАП

Бодончарга жолдон жоолуккан боюнда бар аял. Анын үй-үнө киргенден кийин уул төрөп анын атын чоочун уруудан төрөлдү деп Жажирадай коюшту. Жадаран уруусу ошондон башталат.

Жажирадайдан Тугудэй туулду. Тугудэйден Бугу булчир. Бугу булчирден Хархандан. Хархандандан Жамуха. Булардын баары Жадаран уруусунан.

Ошол аял Бодончардан да уул төрөдү. Анын атын туткун аялдан туулду дешип Баридай аташты. Андан Баарын уруусу башталды. Баридайдан Чидихул буха деген уул төрөлдү. Чидихул буха көп аял алгандыктан анын уулдары көп болду. Алар Мэнэн Баарын деп аталышты.

Бэлгунудэйден- Бэлгунуд уруусу тарады, Бугунудэйден- Бугунуд уруусу, Бугу хатагиден- Хатагин уруусу, Бугуту салжиден- Салжут уруусу, Бодончардан Боржигин уруусу таралды.

Бодончардын биринчи аялы Хабичи деген уулун төрөгөн, аны жоон буттуу деп аташты. Хабичи батордун апасынын кызматчы аялы бар эле Бодончар андан бир уулдуу болуп атын Жэгүрэдэй дешти. Бодончар тирүү кезинде Жэгүрэдэй уруунун бардык ырым жырымдарын аткарууга кошулуп жүрдү. Бодончар өлгөндөн кийин апасы аны Адамхан уриянхай уруусунун бир кишисинен төрөп алган деп айыпташып, кууп жиберешти. Жэгүрэдэйден Жэгүрэйд уруусу башталды.

Хабичи- батордон Мэнэн тудун туулду. Мэнэн тудундан жети уулдуу болду. Алар Хачи хулуг, Хачин, Хачигу, Хачула, Харалдай, Хачигун, Начин-батор. Хачи хулуга жана анын аялы Номулундан Хайуу деген уул туулду.

Хачинден Ноёгидай. Ал ноён болгонсуп менменсинип



жүргөндүктөн андан таралгандар ноён ноёхан деп аталып кетти.

Хачигудан Баруладай деген уул төрөлдү. Ал чоң денелүү жана соргок болгондуктан андан тарагандар тойбостор деп Барулас аталып кетти.

Хачуланын уулдары да тамакты көп жегендиктен алар Чоң Барулас жана Кичи Барулас деп аталып, алардын ини-лери Акылдуу Барулас жана Акылсыз Барулас деген аткан конуштуу. Булардын баары Барулас урууларынан.

Харалдайдын уулдары акталга таруу, арпадай чоң-кичи-неси билинбей аралашып жашагандыктан Будат уруусу деп аталды.

Хачигундан Адархидай туулду. Бир туугандардын арасында ал талашууну жакшы көргөн, урушчаак, чыр неме болгондуктан. Андан тарагандар урушчаактар-адархин деп аталып кетти.

Начин-батор Уругудай жана Мангудай деген эки уулдуу болду. Алардын уруусу Уругут жана Мангут аталды. Начин-батордун биринчи аялынан Шижудай жана Доголадай туулду.

Хайдудан Байшинхор туулуп, ал айбаттуу болгондуктан Догшин аталды. Экинчи уулу Чарахай линху, үчүнчүсү Чаужин ортэгэй.

Байшинхор догшинден Тумбинай сецен- Тумбинай акылман туулду.

Чарахай линхудан Сэнгул билгэ туулду. Андан Амбагайтан тайчуд уруусу тарады. Чарахай линху улуу келинин алып, андан туулган Бэсудэйдэн Жаңы Бесуд уруусу тарады.

Чужин ортэгэй алты уулдуу болду. Алардан Оронар, Ханхотадай, Арулад, Санид, Хабитурхас, Гэнигэс уруулары чыкты. Тубина эцэндэн Хабул хан жана Сем сечула. Сем сечуладан Бултэгу-батор туулду.

Хабул хандан жети уул төрөлдү Алардын эң улуусу Охин



бархат. Калгандары- Бартан батор, Хутугту мунгур, Хутула-хан, Хулан, Хадан, Тудугэн отчигин.

Охин бархаттан Хутутту турхи. Хутутту турхиден Сача бэхи жана тайчу. Алардан Журхи уруусу тарады.

Бартан-батордон Мэнгэту хиан, Нэхун тийши, Есухэй батор, Даридай отчигин туулду.

Хутутту мунгурдан Бури буха. Ал Онон дарыясынын жээгиндеги токойчодогу тойдо Чыңгыздын бир тууганы Бэлгүдэйдин ийнин жара чапкан.

Хутула хандан үч уул- Жочи, Чирмау жана Алтан.

Хуландан Их чэрэн. Их чэрэндин кызматчылары Бадай менен Хишилиг Чыңгыз хандын тушунда дархад коёндорунан болушту. Хадан менен Тудугэндэн туяк жок.

Ошол кезде Хамаг Монгол улусун Хабул хан бийлеп турган. Хабул хандын өзүнүн жети уулу болсо да ал өзүнөн кийин такка Сэнгум билгэнин уулу Амбагай ханды олтургузууну туяк кылган.

Буйр жана Хулун көлдөрүн ортосунан аккан Оршун суусунун боюнда татарлардын айрыгуд жана буйругуд уруулары жашап турушкан. Амбагай хан кызын татарга күйөөгө берип, аны татар жерине узатып барган. Ал жерден татарлар Амбагай ханды кармап алышып Ятан ханы Алтан ханга беришкен. Ошондо Амбагай хан Бэхүдэй уруусунан Балахачи дегенди чабарман кылып: "Сен Хабул хандын ортончу уулу Хутулага менин он уулумдун ортончусу Хамах тайшыга барып, мындан ары Хамах Монгол улусунун бийлөөчүлөрү өздөрүнүн кыздарын өздөрү узатып барышсын деп осуят айтат. Мени татарлар кармап алышты.

Өзүңөрдүн башчыңар үчүн

Бардык тырмагыңардан айрылсаңар да

Өч алгыла"- деп осуят кылган экен.

Есухэй батордун Огэлунду ала качканы жөнүндө аңгеме  
Онон суусунун боюнда куш салып жүргөн Есухэй батор



мэргэд уруусунан болгон Их Чиледуга жолугуп калды. Ал Олхунуд уруусуна өзүнүн колуктусун алып келатыптыр. Есүхэй батор үстү жабык арабанын ичин карап, анда укмуштай сулуу кыз отурганын көрдү. Ошол замат ал үйүн көздөй чаап улуу агасы Нэхун тайши менен кичүү иниси Даридай отчигинди ээрчитип үчөө Их чилэдунун артынан кууп жөнөштү.

Кууп келаткан атчандарды көрүп Их Чилэду кер атын камчылап тоо этектей качты. Аркасындагы куугунчулар аны дөбөнү айландыра кууду, Их Чилэду дөбөнү айланып колуктусуна келди Огэлун ужин ага “Сен ал үчөөнүн ниетин билдинби? Алардын түрү жаман, сенин көзүңдү тазалагысы келет. Андан көрө эсен-соонда башыңды кутказ. Аман болсоң өзүңө ылайыктуу аялды таап аласың.

Бизде ар бир арабада кыз бар

Кайсы арабаны карасаңда колукту табасың

Эгер жаңы алган колуктундун аты башка болсо, кайтадан Огэлун деп коюп ал. Эми өзүңдү ойло, менин жытымды жыттап ал да качып, жөнө. Огэлун ушул сөздү айтып, өзүнүн ич көйнөгүн чечип берди. Ал аттан энкейип ич көйнөктү алганда дөбөнүн этегинен аны кууган үчөө көрүндү Их Чилэду кер атын камчылап, Онон суусун жээктеп, өрдөп жөнөдү. Куугунчулар жети ашуу ашыра кууса да жете алышпады да, арабага кайрылып келишти. Алар Огэлунду алып жөнөштү. Есүхэй батор анын атын жетелеп алды. Улуу агасы Нехун тайши баарынын алдына түштү. Кичүү иниси Даридай отчигин капталдап келатты.

Ошондо Огэлун ужин ыйлап кирди.

Айтчы, айтчы Чилэдум

Кудай бизге кайсы шор тагдырды берди

Кең талаада тишимдин кирип соруп

Шамал менен куюндай тентип кеттиң

Мен эми чачымды кайдан өрөм

Сен жокто кантип жан сактайм



Деп ал катуу онтогондон  
Онон дайра нугунан ашып  
Токой шамал соккондой ыргалды.  
Даридай отчигин Огэлунга акыл айтты  
“Сен сылап-сыйпап кучактаган  
Жигитиң ашундан аша качты  
Солуктап ыйлаганың  
Суудан сууну кече качты  
Онтосоң да антасаң да  
Сени укпайт

Анын көлөкөсүн да, изин да таба албайсың. Андан көрө ыйлабай жашынды тый.”

Есугэй батор Огэлунду өзүнүн үйүнө алып келип үйлөндү. Есугэй батордун Огэлунду аялдыкка алган аңгеменин болгону ушул.

Ошол убакта Хамаг монгол жана Тайчуддар Онон дарыясынын жээгиндеги Хорхонах өрөөнүнө чогулуп, Хутулуну хан көтөрүштү. Татарлар туткундап алган Амбагай хан өзүнүн осуятын Хадан менен Хутулага айттырган болчу.

Монголдор тойду да, бийди да жакшы көрүшөт ошондуктан Хутулуну хан көтөрүшкөндө Хорхонахдагы бутактуу ыйык дарактын алдында.

Кабыргалары кайышканча,  
Буттары талыганча  
ырдап-бийлешти.

Хутула хан болгондо Хадан тайши менен бирге Амбагай хандын осуяты боюнча өч алуу үчүн татар жерине барып татарлар Хутун барах жана Жали бух менен 13 жолу беттешсе да

Өчөшүп өчү бүтпөйт  
Алышып алы жетпей тарап жүрүштү.

Есугэй батор жортуулдан Тэмужин Угэни, Хори буханы жана башкаларды туткундап келди. Анын аялы Огэлун ужан



Онон дарыясынын жээгиндеги Дэлун болдог жерде уул тапты.

Чыңгыз туулганда колунда чүкөдөй уюган канды мыкчып түштү, ага Темужин деген ат коюшту. Анткени ал татар Темужин уге туткунга түшүп келгенде төрөлгөн эле.

Огэлун Есүхэй батордон төрт уул төрөдү- Тэмужин, Хасар, Хачигун, жана Тэмугэ.

### Монгол урууларынын, анын ичинде баарын уруусунун жана Чыңгыз хандын санжырасы



Чыңгыз хан

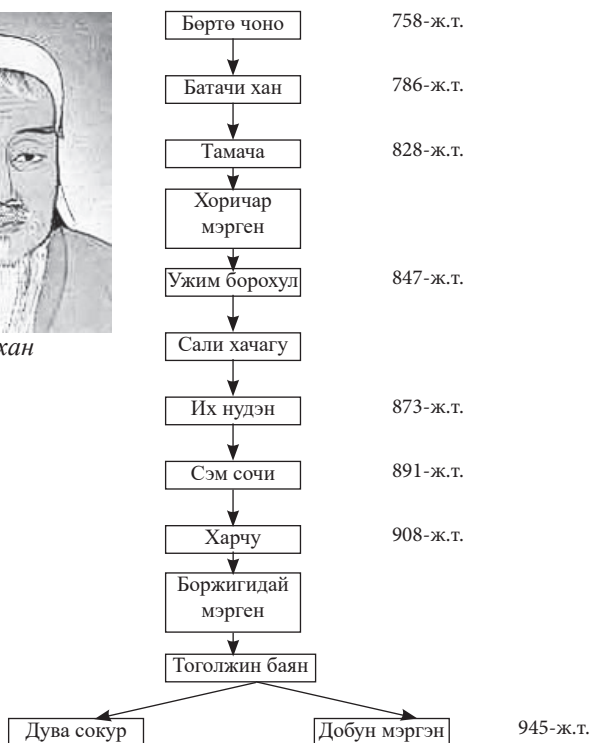



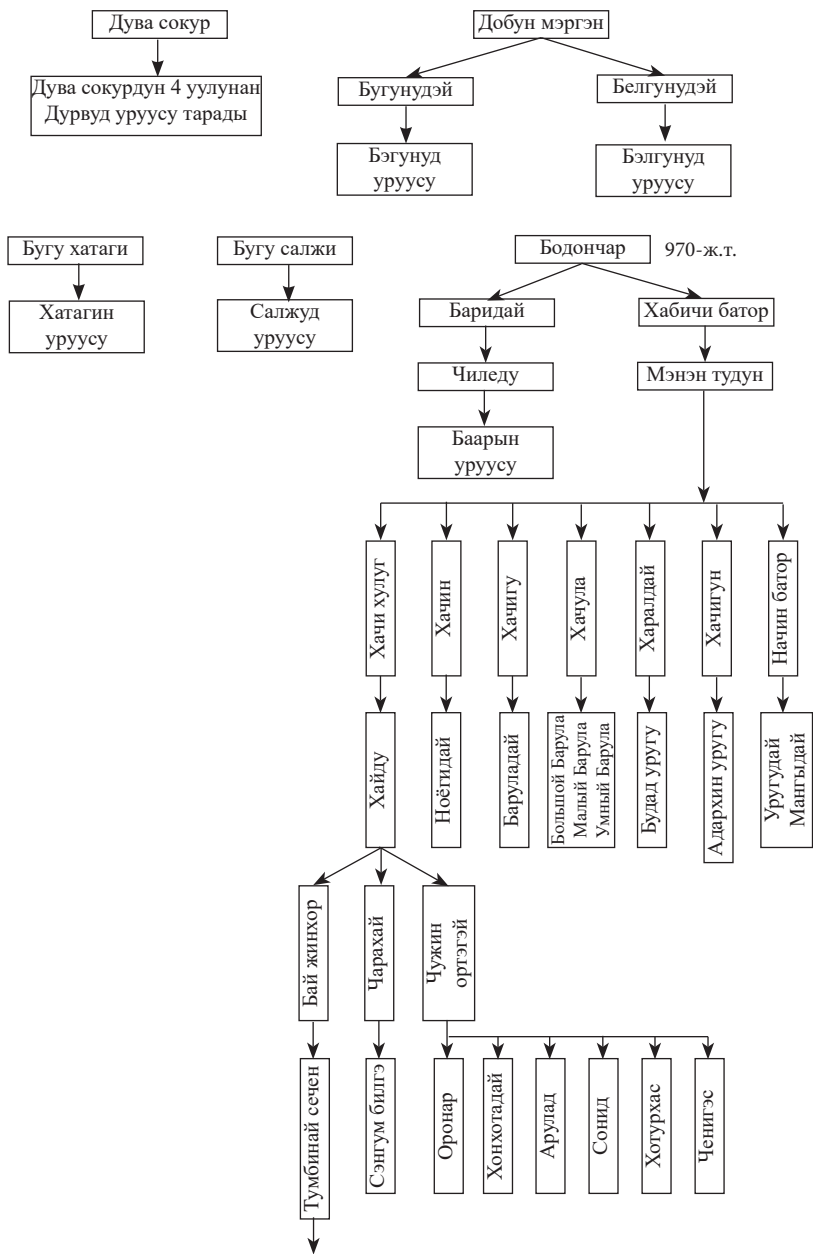

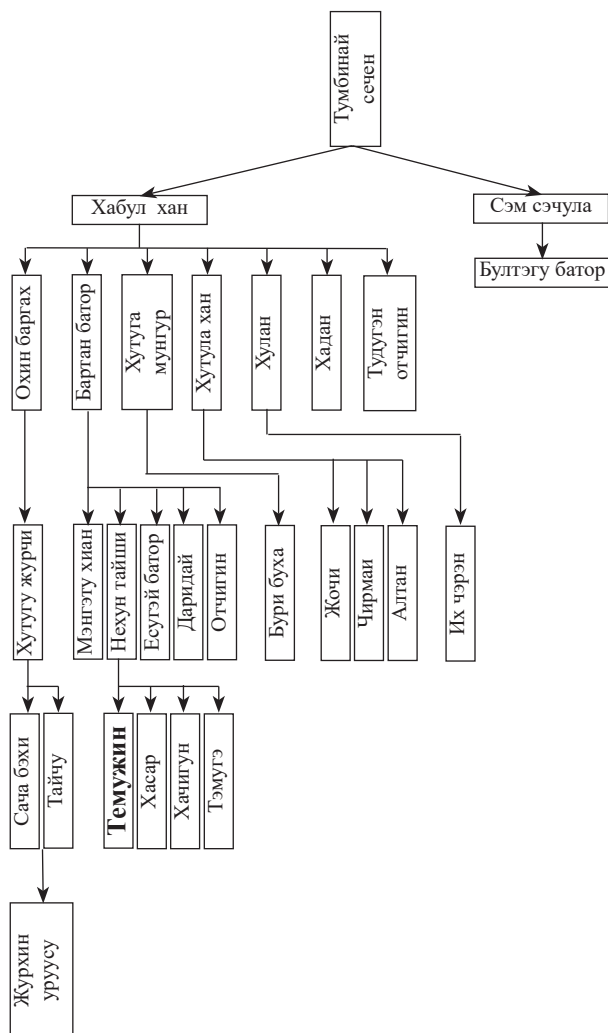



## Кыргыздын «Он» жана «Сол» канатынын таралышы

(XVI кылымда жазылган «Мажму ат-таварих» (Тарыхтардын жыйнагы) жана С.Аттокуровдун 1995-жылы чыккан «Кыргыз санжырасы» аттуу китептери боюнча)

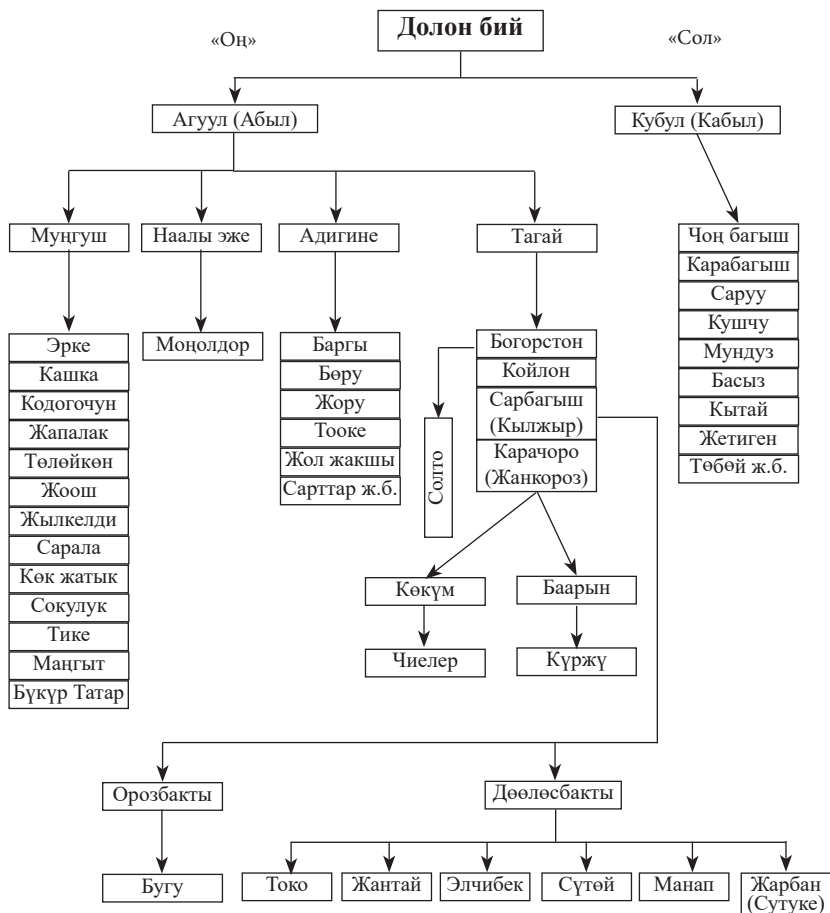

**Эскертүү:** Бул таблица Өскөн Осмоновдун «Көкүм Бий» китепчесинен.

Бишкек.2006-жыл. 61-бет.



Кыргыз элинин чыгышы, урууларынын таралышы жөнүндө өтө көп божомолдор айтылат. Алардын бири-бирине карама-каршы келген учурлары да көп. Бул боюнча өз оюбузду китептин корутунду бөлүгүндө кененирээк айтып, тарых бактарын аңтарып көрүүнү ылайык таптык.

Эми кыргыз санжырасында кийинки кездерде калыптанган вариантка токтолуп, баарын уруусунун таралышына токтололу.

Долон бийден эгиз уул – Ак уул жана Куу уул төрөлүп, алардан тараган урпактар оң жана сол деп бөлүндү. Ак уулдан Наалы эже, Адигине, Тагай жана Муңгуш. Тагайдан Богорстон, Койлон, Кылжыр, Карачоро. Богорстондон Солто уруусу, Койлондон Жедигер уруусу. Кылжырдан Сарбагыш уруусу. Карачоро Тагайдын Кашкардагы хан ордодо ак үйлүү болуп жүргөндө алган аялынын боюнда калып, кийин төрөлгөн уулу. Аны Жанкороз деп да айтышат. Себеби Карачоро Тагай бийге келгенден кийин энчи алып, үйлөнүп, жоого аттанып, эр сайышка түшүп, мыкты болуп чыгат. Анын таза кийинип, таза жүрүп башкалардан өзгөчөрөөк болгону жана эр мүнөзү үчүн ага Жанкороз деп ылакап ат коюлуп, кийин бул Тагайдан тараган уруулардын ураанына айланып кеткен. Алар жоого аттанса да, күлүк аттарын байгеге чапса да «Жанкороз! Жанкороз!» деп ураан чакырышчу болгон.

Карачородон Балта, Багыш, Келдике. Балтадан Нурмамбет (Суу мурун), Багыштан Куржун, Көкүм, Конок, Оржубек, Бадам, Кошбычак. Келдикеден Тулубай, Абийир. Кээ бир санжырачылар Карачородон Багыш. Багыштан Көкүм, Күржү дешет. Тарыхый жазмаларда Көкүм бий Карачоронун өзүнөн туулган деп көрсөтүлгөн.

Тарых илимдеринин доктору Өскөн Осмоновдун «Көкүм бий» деген очеркинин 29-бетинде «Бир күнү калмактар Көкүмдүн туугандарынын айылын чаап, бир кызды ала качышат. Ошондо колго түшкөн кыз жылкычы, чабарман жигитке кайрылып:



«Көрөңгөлүү Көкүмгө айт,  
Көп сарууда Эшимге айт.  
Чаар аттуу Кабайга айт,  
Жаман да болсо Жабайга айт.  
Күрөң аттуу Күржүгө айт,  
Согончогу сокудай,  
Солтон Сейит мырзага айт», – деген экен.

Элдин эсинде сакталып калган бул ырдагы тарыхый адамдар 1600-жылдарда жашаган жана ошол кездеги элге кеңири белгилүү уруу башчылары, баатырлары, бийлери болгон, алардын жаш курактары да тең чамалаш болгон болуу керек. Мына ушул ыр саптарында айтылган «Күрөң аттуу Күржү» Баарындын уулу, Карачоронун небереси. Күржүдөн Байкаркы жана Байбарпы. Молдо Үмөттүн санжырасында Карачоро Тагайга келгенде, Кашкарда калган апасы башка бир байга тийип, андан туулган Кара-Кожодон Байкаркы жана Байбарпы деп жазылган. Бирок көпчүлүк санжырачылар Баарынды Карачоронун өз уулу деп таанышат.

Байкаркы жана Байбарпы жигит болуп, үйлөнүп-жайланып энчи бөлүшкөндө атасы Күржү Байкаркынын малына төгөрөк тамга басып, Байбарпынын малына ача тамганы басып берген. Ошондон баштап баарындар төгөрөк жана ача деп экиге бөлүнөт. Саргашка, күчүк деген уруктар төгөрөккө кошулат.

### Баарындардын эн тамгасы.

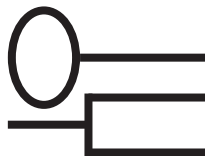

Төгөрөк

Ача

Бул тамгалар хакас, тува жана алтай элдеринин урууларында да жолугат.



## Баарындардын таралышы

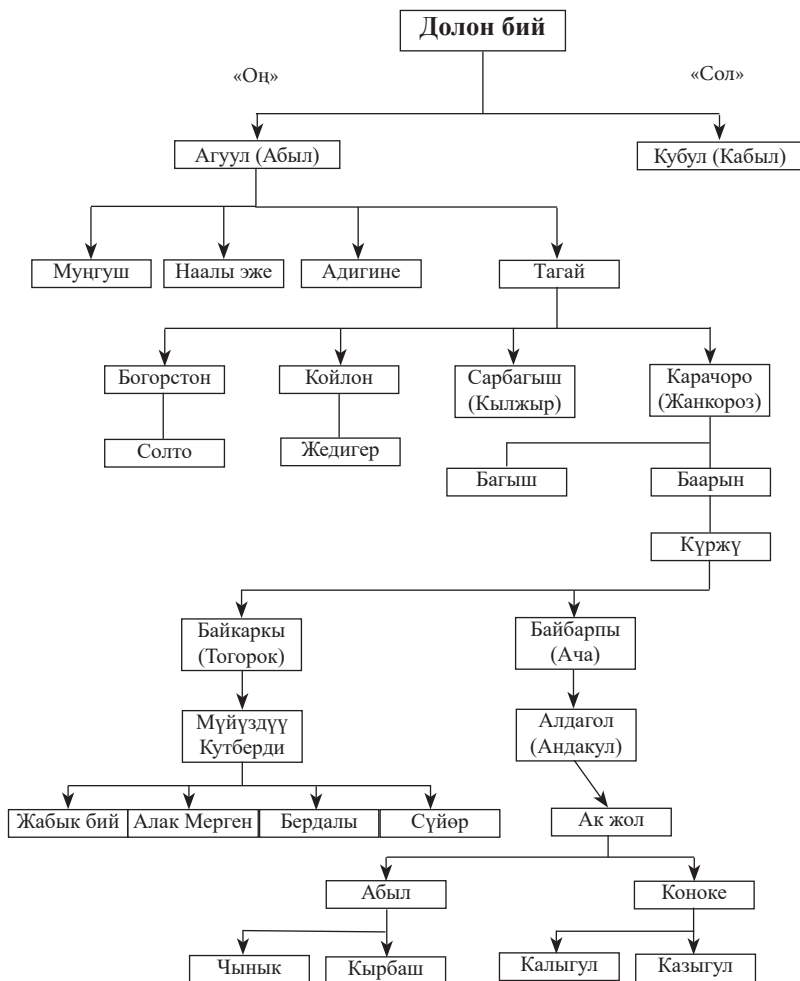



## ТАЛАС ОБЛУСУНУН КАРА-БУУРА РАЙОНУНДАГЫ ЧЫУКЕНТ АЙЫЛЫНДАГЫ АНАБААРЫНДАР

### Ак кийизден тараган урпактар

Төгөрөктөгү эң чоң урук, баарындын «уюткусу» деп аталган Анабаарындын таралышы:

**Байкаркыдан** – Мүйүздүү Кутберди.

**Мүйүздүү Кутбериден** – Жабык бий, Алак мерген, Бердалы. Сүйөр.

**Жабык** бийден Ак кийиз, Ороз.

Ак кийизден Сары. Сарыдан Таштанбай, Кайып, Ырысалы. Таштанбайдан Мусабай, Кошмамбет. Мусабайдан Койчубай, Жумагул. Койчубайдан Асанбек, Ашымбек, Касымбек, Басылбек, Асанбектен Меңдибек, Чыныбек, Ашырбек, Асылбек, Замирбек, Чыныбектен Руслан, Алмаз, Абас. Русландан Илимбек, Ислам, Калыйнур. Ашырбектен Рустам, Нурадин. Асылбектен Нурлан, Нурбек. Замирбектен Медер, Тилек. Касымбектен Данияр. Басылбектен Мирлан. Андан Мирзат, Нуржан, Нурмухамбет.

**Кошмамбеттен** Алтыбай. Андан Алымбай, Керимбай, Эркинбай. Алымбайдан Самаган. Андан Замирдин, Зайнудин. Эркинбайдан Улан, Замир, Закир. Замирден Темирлан. Закирден Айбек, Адилет, Канимет.

Таштанбай 1874–75-жылдары баарын айылында старчын болгон. Анын уулу Мусабай бай экен. Экинчи уулу Кошмамбет бий болуп шайланган. Мусабайдын уулу Койчубай Кеңеш өкмөтү чыкканда жаңы бийликтин орношуна иштиктүү киришип, бийлик кызматтарында жүргөн, кийин Чаткалга көчүп барып, ал жакта айыл кеңешин башкарып турган. Анын уулу Асанбек партиялык, советтик кызматтарда иштеп, колхоз, совхоздордо партиялык уюмдардын катчысы



болуп көп жылдар иштеди. Кийинки жылдары ДОСААФтын райондук бөлүмүн башкарып турду.

**Мусабай** уулу Жумагул Таласка аты чыккан мыкты ордо-чу болгон. Анын черткен чүкөлөрү алты баксалуу коргондон чыр-чыр этип учуп турчу экен. Баарындар ордо оюнун ойноп, көп жерлерден мөрөй алышкан.

**Кайыптан** Бегалы, Кочор. Бегалыдан Өскөнбай, Өтөнбай. Өтөнбайдан Жайлообек, Төлөбек. Жайлообектен Болот, Кубат. Болоттон Мирзат, Гамзат. Кубаттан Бекзат. Төлөбектен Мурат, Тилек, Жоомарт, Нурзат. Мураттан Нурбол. Тилектен Акназар.

**Ырысалыдан** Таке, Назаркул. Такеден Эшалы, Нармырза.

**Эшалыдан** Анарбек, Курманбек. Анарбектен Мурат, Талант.

**Курманбектен** Өмүрбек, Турдубек, Анаркул, Турус, Бактыбек, Рыстай. Өмүрбектен Рыспай, Каныбек, Макулбек. Турдубектен Канимет. Анаркулдан Дастан, Тыныстан. Турустан Данияр. Бактыбектен Атакан. Рыстайдан Кубаныч.

**Нармырзадан** Турат. Андан Жакшылык, Нурбек.

Назаркулдан Аскар. Андан Айтбек, Алмаз, Асылбек. Айтбектен Элебай, Эрлан, Нурлан. Алмаздан Жаныбек. Асылбектен Искендер.

**Тураптан** Өмүр. Өмүрдөн Садык. Садыктан Тууганбай, Сатылган. Сатылгандан Анаркул, Сагындык, Мурат, Болот. Болоттон Ильяс.

Садык балбан болгон. Кеңеш бийлигинин түптөлүшүнө өзүлүшүн кошуп, бийлик кызматтарында иштеген. Анын кызы Сыйнат Садыкова кыргыз кыздарынын алдыңкы сабында болуп, билим алууга умтулуп, Фрунзедеги педагогикалык окуу жайын бүтүрүп келип, мектептерде мугалим, директор болуп иштеген. Кийин партиялык, советтик кызматтарга көтөрүлүп партиянын Талас облустук комитетинде иштеген. Буденный районунда райкомдун катчысы болгон. 1956–1959-жылдары





Киров районунда райондук аткаруу комитетин жетектеп, ошол жылдардагы уюштуруучулук жана жетекчилик зор жөндөмдүүлүгү, тартипти бек кармагандыгы аркасында район республикада алдыңкы катарга чыккан. Бул эмгеги өкмөт жана партия тарабынан жогору бааланып ага 1957-жылы Социалисттик Эмгектин Баатыры деген наам берилген.



*Сыйнат Садык кызы*

Сыйнат эже чынында да даанышман, кемеңгер, адамкерчиликтүү мыкты адам эле. Анын бир тууган иниси Сатылган Садыков да партиялык кызматтарда көп жылы иштеди. Өмүрүнүн акыркы кездеринде партиянын Борбордук Комитетинде жооптуу кызматтарды аткарды.

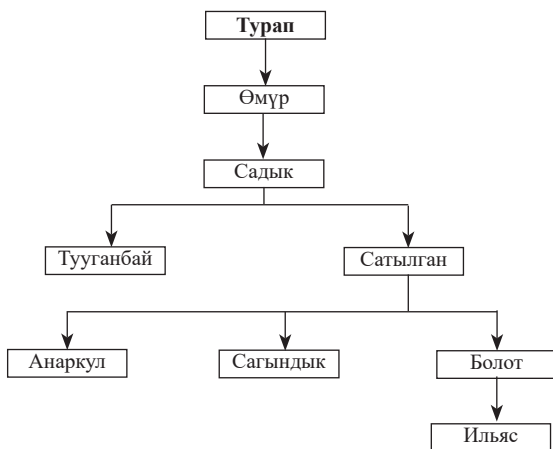

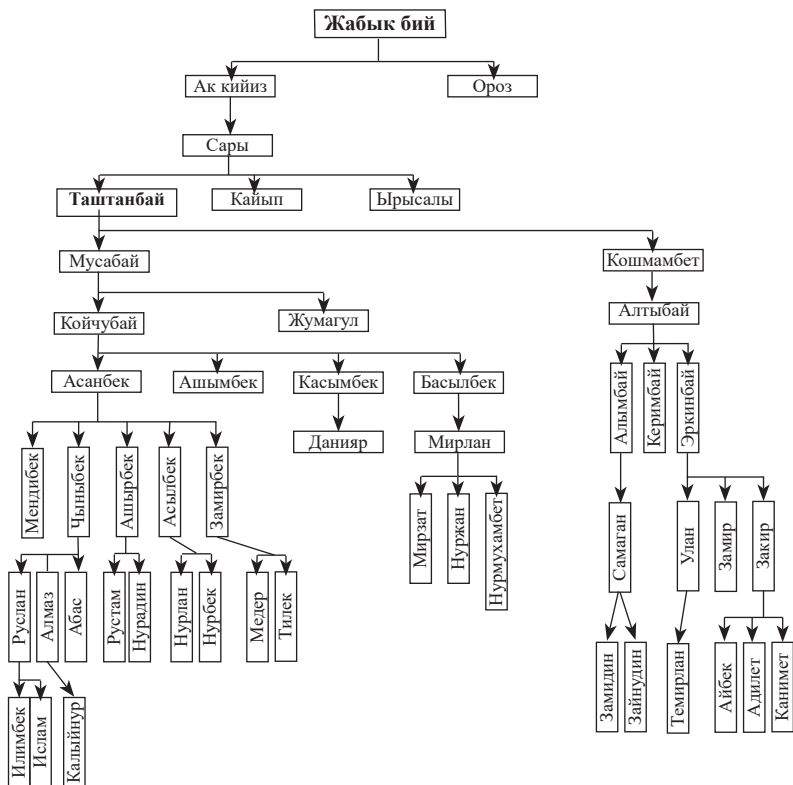

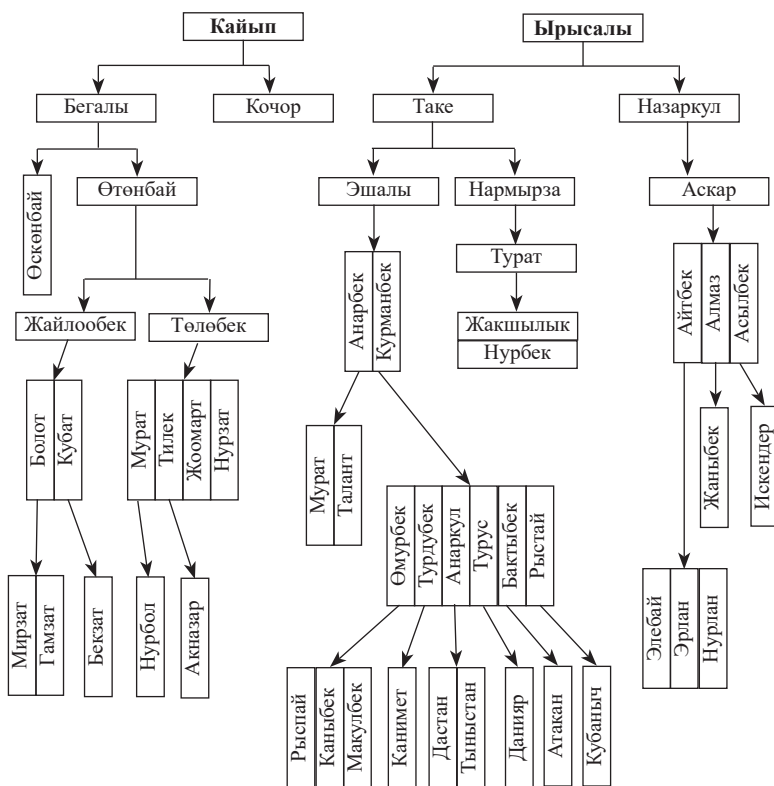



## АНАБААРЫНДЫН ОРОЗДОН ТАРАГАН УРПАКТАРЫ

**Ороздон** Кудайназар, Итийбас, Саты, Иле.

**Кудайназардан** Кожоберди, Жамангара, Кака.

**Кожобердиден** Жанбото, Эсенгелди, Токтогул, Койчуман, Араке, Мама.

**Жанботодон** Балтабай, Сарыбай, Мырзагул, Козубай.

**Балтабайдан** Жээналы, Канай, Эшкочо, Момун, Нурчек, Кенжетай.

**Жээналыдан** Кыдыралы, Кыял, Мураталы, Кыдыралыдан Батырбек, Садырбек. Кыялдан Барманбек, Асанбек. Асанбектен Абдыкерим, Бообек, Жанарбек, Атанбек. Абдыкеримден Арстан, Кубат. Арстандандан Улан, Усман. Кубаттан Кыял, Кадырбек, Уран, Ахмад. Бообектен Мээрбек, Мирбек, Сүйүнбек, Нур, Нурдин, Талас. Мээрбектен Багдад. Мирбектен Рамазан, Адилет, Билал. Сүйүнбектен Дастан. Жанарбектен Алмаз. Атанбектен Бек, Сагынбек, Бакберди. Мураталыдан Бектур, Сабатар. Бектурдан Муктарбек, Элчибек. Муктарбектен Искендер, Данияр, Темирбек, Сонунбек, Нажимудин, Бакыт. Искендерден Өмүрбек. Даниярдан Дастан. Элчибектен Дайырбек, Эламан.

**Канайдан** Бүркүтбай, Алыбай. Бүркүтбайдан Сетенбай, Сейдасим. Сетенбайдан Төлөгөн. Андан Бактыбек, Чолпон, Автандил, Руслан, Мирлан. Бактыбектен Разак, Медербек. Чолпондон Аскар, Айтмаг. Автандилден Эрмек, Эрлан. Русландан Илияс, Темирлан, Курманбек. Мирландан Элдияр, Адилет.

**Сейдасимден** Айтиш, Бекболсун. Айтиштен Кубанычбек.

**Алыбайдан** Шайлоо, Тыныстан, Үрүстөм, Рыскулбек. Шайлоодон Каныбек, Адылбек. Тыныстандан Сатылган, Жаныбек. Сатылгандан Хамза. Үрүстөмдөн Чыңгыз, Таалай,



Талгат, Кайрат. Чыңгыздан Бекзат, Шерзат, Аскат. Талгаттан Эмир, Данил, Иса. Рыскулбектен Максат, Талант.

**Эшкожодон** Турсунбек. Андан Абжалбек.

Жээналы бий болгон. Ал Балтабайдын уулдарынын улуусу болгондуктан атасынын көзү өткөндөн кийин баарына баш-көз болуп, кайрылышып турган. Өзү оокат-аштуу, келим-кетимдүү, сөзгө чечен, кеменгер экен. Ошондуктан ал элүү башы болуп, анан бий болуп шайланган. Төбөсүндө бир тутам ыйык чачы болгон дешет.

Карыган чагында Жээналы бий бир үйдө мейман болуп олтурса ага чай берип олтурган жаш келин жел чыгарып коюп, аным угулуп, уят болдум деп бети кызарып, башын көтөрө албай калат. Аны байкаган Жээналы бий, укмаксан-билмексен болуп, аны-муну сурайт. Келин жооп бере албай бөжөндөгөндө «Ой, балам, катуураак айт, кулак укпай калган» десе, келин сүйүнүп кетип: «Кулагыңдан айланайын, ата!» деп жибериптир.

Жээналы бий бир аялын Аксыдан алыптыр. Тоюн берип, себи менен жөнөтөрдө мурдагы сүйлөшүп, макулдашкан колуктунун ордуна башка кызды жөнөтүшүптүр. Алар көп киши менен Таласка келатышып, ээнирээк жерге туш болгондо белди капталдай ашып бараткан көп карышкырлар көрүнүптүр. Ошондо үлпүнчөк жоолук салынып, жеңелеринин жанында келаткан колукту «Ана кайасаң, бөйү, бөйү!» деп кыйкырып жибериптир. Ошондо бийдин туугандары колуктуну алмаштырып коюшканын билип, «кайра төркүнүнө алып барып таштайлы» десе бий «Бөрүдөй, бөрүдөй уул тууп берет экен, тим койгула» деп ачууланган туугандарын тыйып коюптур.

Жээналынын уулдарынан Кыял менен Кыдыралы старчын болгон. Кийин Кеңеш өкмөтү бай-кулактарга каршы күрөшкөндө Кыял Аксыга көчүп кеткен. Анын уулу Асанбек колу жөндөмдүү уста болуп чыкты. Атасын тартып сыйкор,



меймандос, ак көңүл эле.

Канайдын урпактарынан Сейдасим билимдүү болуп, мугалим болуп иштеген. Кийин согушка катышып, кайтыш болду. Анын уулу Айтиш Сейдасимов Ташкендеги аскердик окуу жайын бүтүрүп, көп жылдар бою армияда кызмат кылды. Подполковник чинин алды. Өмүрүнүн акыркы жылдарында түзөтүү колонияларынын бирин башкарды, университеттин юридикалык бөлүмүн сырттан окуп бүтүрүп, юрист болуп иштеп жүрдү.

Алыбай уулу Шайлоо Фрунзедеги сүрөт окуу жайын бүтүрүп, бир топ сүрөттөрдү тартып, республикалык көргөзмөлөрдө байгелүү орунга жетишкен.

Сетенбай уулу Төлөгөндүн кесиби машина айдоочу болгондуктан карыганча колхоз, совхоздо машина айдап жүк ташып, сүт ташып, кранчы болуп да иштеди. Ал шайырдыгы, жамакчылыгы менен элге таанылды. Совхоздун чарбакери Ормон уулу Асыран менен болгон бир тамашасы алигүнчө айтылып жүрөт. Кыштын бир күнү арак ичишип олтурган жерде Асыран «Сени жамакчы дейт, мени кошуп ырдачы» дейт. Төлөгөн аке макул болот да, анын атасы Ормондун сото менен өзүнүн жонун кашып олтурганы эсине түшө калып, дароо жамактатат:

Ормондун уулу Асыран,  
Белгилүү го башынан, – деп баштайт.

Асыран «Ии, ошентсең, албетте мени элдин баары билет» деп компоёт.

Төлөгөн ырын минтип улайт.  
Атасынын жону кычышса,  
Чоң сото менен кашыган! – деп бүтүрөт.

Олтурган эл дуу этип күлүп жиберешет. Асыран «Эмне дейт ыя, чоң сото менен кашыган дейби?» деп ачуусу келип, ура турган болуп жулунуп калат. Төлөгөн эшикке качып чыгат. Асыран аркасынан кубалап, калың карды кечип чарчат.



шат. Төлөгөн: «Ырчы менен элчиге өлүм жок» десе да Асыран болбой кубалай бериптир.

Кышында машиналарды гаражга коюп, ондошуп жатканда Төлөгөндүн таякеси, нары кесиптеши, бирге иштеп азилдешип жүргөн Тойгонбек Үмөтбеков эртең менен шашканынан өзүнүн тумагынын ордуна баласынын тумагын кийип барып калыптыр. Аны көргөн Төлөгөн:

Тойгон, детский тумак башында,

Атаң Үмөтбектен калдың жашында.

Эми көп кейип-кепчибе,

Кишим апаң отурат го кашында! –

деп ырдап жиберип, гараждагыларды күлдүрүп, көңүл-дөрүн шат кылган экен.

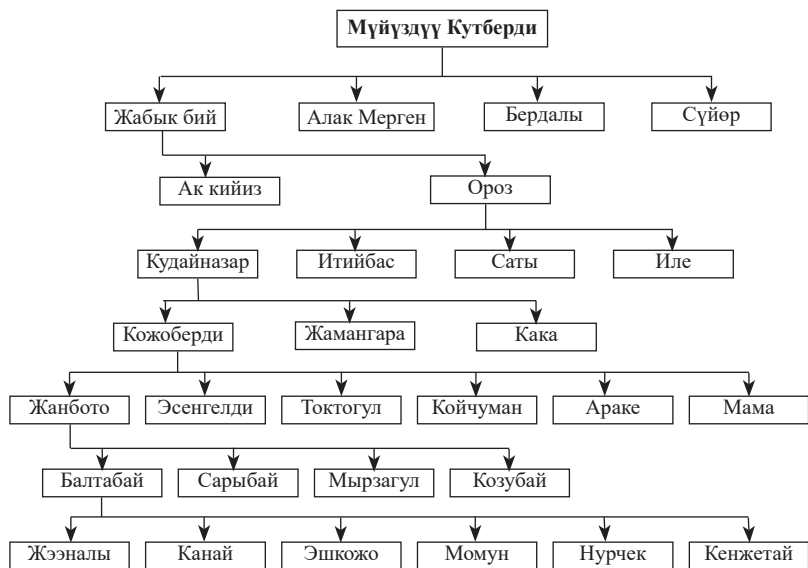

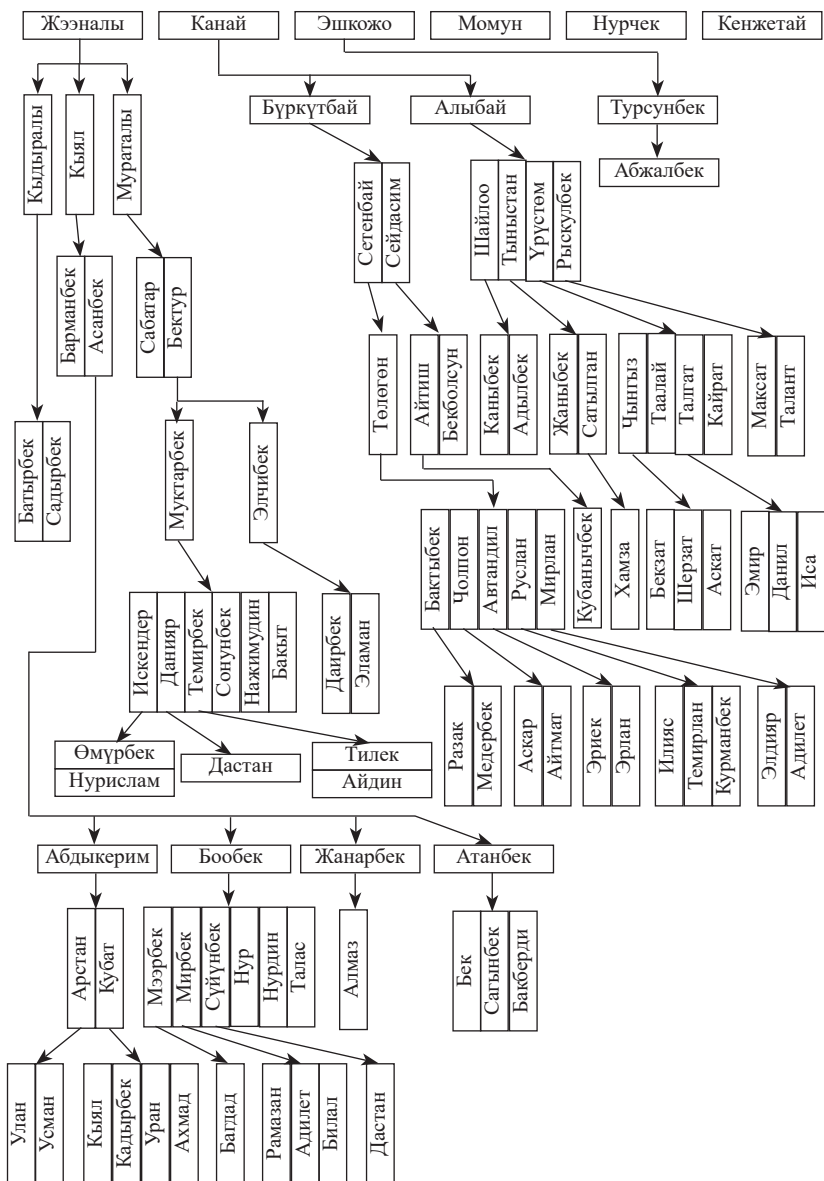





**Момундан** Отунчу, Термечик, Сарпек, Сатыбек, Соорбек.

**Отунчудан** Азамат, Элүүбай. Элүүбайдан Алмаз, Азамат, Манас, Чубак, Нуржигит. Азаматтан Гүлжигит, Байжигит. Манастан Арген, Барсбек, Умар. Чубактан Кадыр, Ажымурат, Султанмурат, Али. Нуржигиттен Эрасан, Нурислам. Термечиктен Сүйүнбек. Сүйүнбек Улуу Ата Мекендик согушка кетип, кайрылып келбеди. Сатыбектен Дүйшөнбек. Дүйшөнбектен Талант, Канат. Таланттан Манап, Марат. Канаттан Урмат, Кубат. Нурчектен Жалдыкбай. Жалдыкбайдан Эргешбай. Эргешбайдан Рамис, Марлис. Рамистен Нуркалый. Марлистен Кутберди, Нуралы.

**Токтоболоттон** Баймөнкө, Шамурза, Бегалы. Шамурздан Манасбай. Бегалыдан Камчыбек, Рысбек. Рысбектен Досан, Асан, Аскан, Эржан, Нуржан, Нурлан, Эркен. Досандан Дидар, Дархан. Асандан Талгат, Максат, Сагадат. Талгаттан Жанасыл. Аскандан Гани, Дэурен, Санжар. Эржандан Алмаз, Абзал, Алишер. Абзалдан Алдияр. Нуржандан Андос, Жандос. Нурландан Манас.

Балтабайдын алты уулунун эң кенжеси Кенжетай балбан болуптур. Бир жылы кургакчылыкта эгин талаасын чегиртке каптап, эл жабыла чыгып аң казып, өрт коюп чегирткени жок кылууга аракет кылышып эгиндерин сактап калышат. Ошондо балбан күрөш болуп, Кенжетай абабызга эч ким тең келбептир. Кенжетай балбан казактардын аш-тойлорунда да далай жолу байге алып, жеңилген эмес дешет.

Менин атам Момун уулу Отунчу чоң көкбөрүчү болгон дешет. Өзүнүн атасын өзү мактап жазыптыр дебейт чыгарсыздар. Анткени атамдан жашымда калып, ал кишинин сөздөрүн укпай калдым. Бирок элдеги «Атаң өлсө өлсүн, аны көргөн өлбөсүн» деген сөз чын экен. Эс тартып, эл аралагандан тартып карыялар «Кимдин улуусун?» деп сурап, анан



таанышкандан кийин «Оо, атаң өтө кайраттуу, чапчаң, мыкты киши эле. Атаң менен Асылбек көкбөрүгө чыкканда «эми баарындардан бизге көкбөрү тийбейт» деп башка тараптагылардын ындыны өчө түшчү» деп көп айтышаар эле. Ошол карыялардан укканыма караганда бир жолку аламан байгеде атам улакты кашка айгыр деген күлүк менен ала качып келатып, артынан куугандарга жеткирбей чоң аңдан секиртип кеткен экен. Кууп келаткандар аңдан коркуп, өтө албай калышыптыр. Ошондо кашка айгырдын бели мертинип, ээрдин кашы атамдын ичин оорутуптур.

Чоң Кара-Буура айылында жашаган Керимбай карыянын айткан бир окуясы эсимде: «Илгеректе Кара-Бууранын оозундагы бир тойдо багыштар менен саркулдардын ортосунда чатак чыгып, ал ырбап, чабышып кетишти. Саркулдар көптүк кылып, ошол тойго келген багыштарды бапыратып сабап жиберешкенде, багыштардын бирөө Отунчуга чаап барып, «Саркулдар бизди сабап таштады, жардам бериңиз» дейт. Отунчу Койчубайдын күрөң атын минип, учуна коргошун уютулган камчыны алып додого кирди. Ошондо өзү жалгыз отуздай саркулду тизеге чаап аттан кулатып, өзүнө бир да камчы тийгизген жок. Ушундай чапчаң, кайраттуу киши эле», – деп Керимбай аксакал тамшанып айтты эле.

Атам колхоздо бригадир болуп, согуш мезгилинде Магнитогорскиге жумушка барып, ал жактан келгенден кийин колхоздун жылкысын бакты.

Сатыбек уулу Дүйшөнбек көп жылдык өмүрүн журналистикада өткөрүп, райондук газетада иштеди, колхоздун партиялык уюмун башкарды, райондук кинофикацияда жетекчи болду. Өзү өткүр сөздүү, тамашакөй, шайыр эле. Анын уулу Канат сүрөтчүлөр окуу жайын бүтүрүп, Кара-Буура районундагы адабият жана маданият ишмерлеринин көбүнүн мыкты портреттерин тартты.

Нурчек уулу Жалдыкбай Ата Мекендик согушка катышып



келгенден кийин пенсияга чыккыча чарбанын жылкысын бакты, мыкты көкбөрүчү жана эңишчил балбан катары таанылды.

Токтоболоттун Баймөнкөсү мыкты багбан катары таанылып, Октябрь төңкөрүшүнө чейин эле бак өстүрүп таанылган экен. «Баймөнкө абамдын алмасынан далай жеген элек» деп айылдыктар али да аңыз кылышат. Токтоболоттун кичүү уулу Бегалынын уулу Рысбектин урпактары ушул кезде Жамбыл облусунун Байзак ооданынын Сарыкемер айылында жашап турушат. Рысбек Ата Мекендик согушка катышып келгенден кийин Алматыдагы жогорку партиялык мектепти бүтүрүп, көп жылдар бою мурдагы Свердлов, азыркы Байзак ооданында чарбанын төрагасы болуп, мыкты жетекчи катары таанылып, оодан элине кадыры жогору болгон.

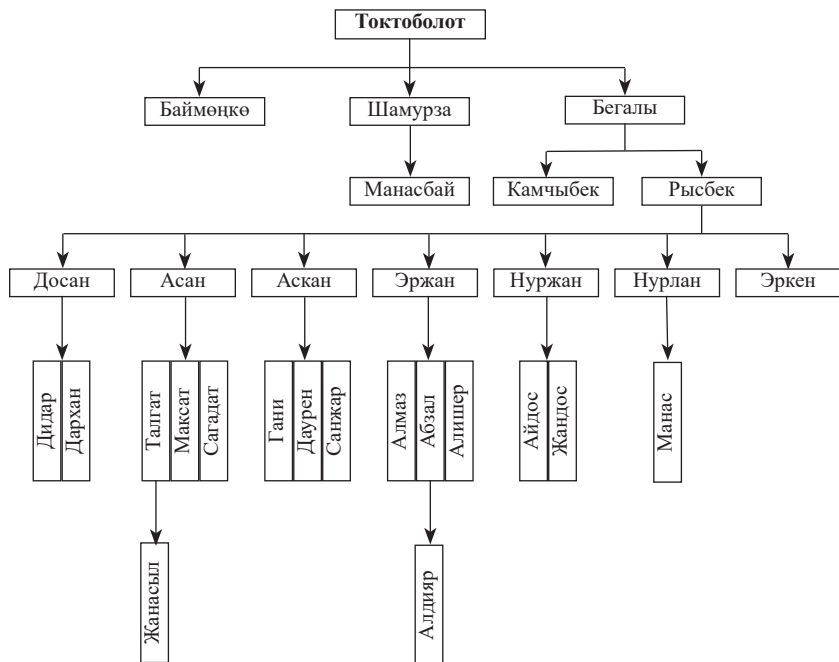

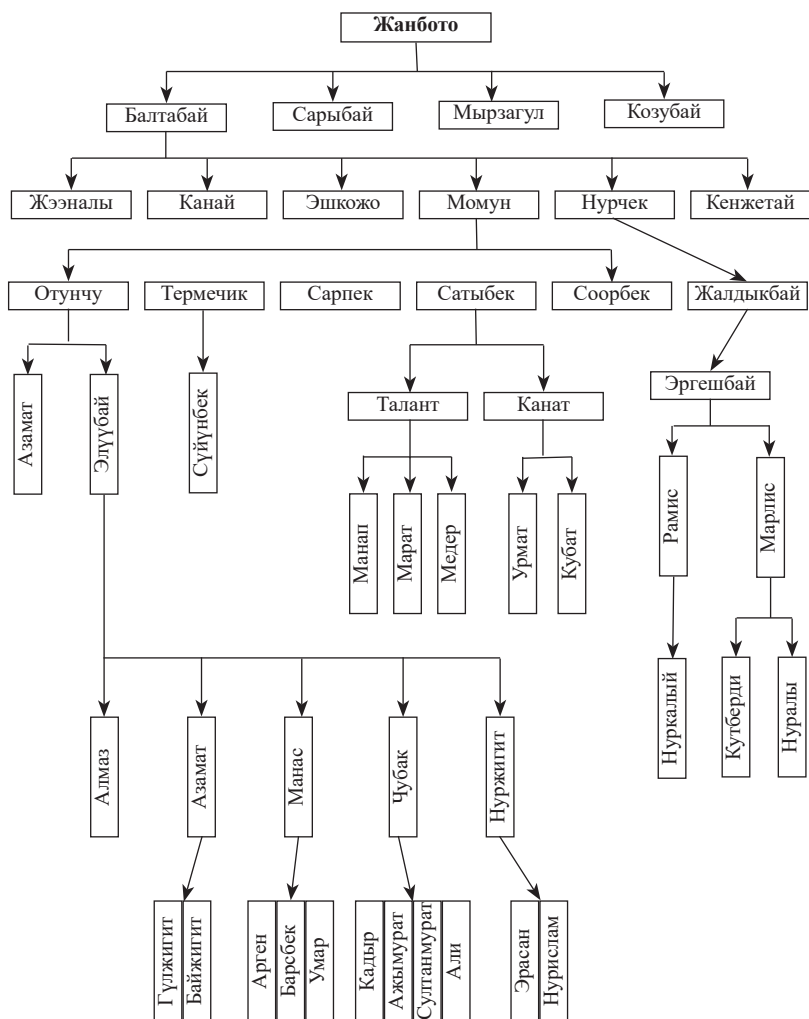



## БАЛАБААРЫНДАР

**Дубанадан** – Жумабай, Элчибек.

**Жумабайдан** – Бошкой, Үкүбай, Кудабай, Кулубек.

**Бошкойдон** Нурмамбет. Андан Курманкул, Өскөнбай, Анаркул, Токтогул. Токтогулдан Орозбек, Анатай, Турдубек. Орозбектен Эдилбек, Уланбек, Элдияр, Эрнис, Эрлан. Эдилбектен Султан, Юсуф. Уланбектен Нурислам. Элдиярдан Ибрахим. Анатайдан Дамир, Замир. Турдубектен Тимур, Өмүрбек, Эмир, Темир. Тимурдан Ырыскелди.

**Үкүбайдан** Тоялы. Андан Өмүралы, Жайчы, Тайтели. Жайчыдан Акжол, Абжал. Тайтелиден Базарбай. Андан Сагынбек, Сардарбек, Жакшылык. Сагынбектен Жылдызек, Тынчтыкбек, Ильгиз, Ислам. Сардарбектен Талантбек. Жакшылыктан Азизбек.

**Кудабайдан** Муратбек. Андан Абдыкерим. Андан Кадыр, Чолпон.

**Кулубектен** Жалгап. Андан Жумабек, Чыныбек, Тыныбек.

**Жумабектен** Шейшенбек. Андан Манатбек. Андан Кумарбек, Сыргак, Мурат. Кумарбектен Абдулазиз.

**Элчибектен** Тойчубек. Андан Сасыман, Нарбай. Нарбайдан Субанкул, Сүйөркул, Керимкул, Батыркул. Сүйөркулдан Төрөкул. Андан Сатымкул. Керимкулдан Токтосун, Токтоназар. Токтосундан Жолдошбек, Бактемир, Эмилбек. Жолдошбектен Улукбек, Нурбек. Бактемирден Булутбек, Айбек, Майрамбек. Эмилбектен Жанарбек, Таттуубек.



## Балабаарындар

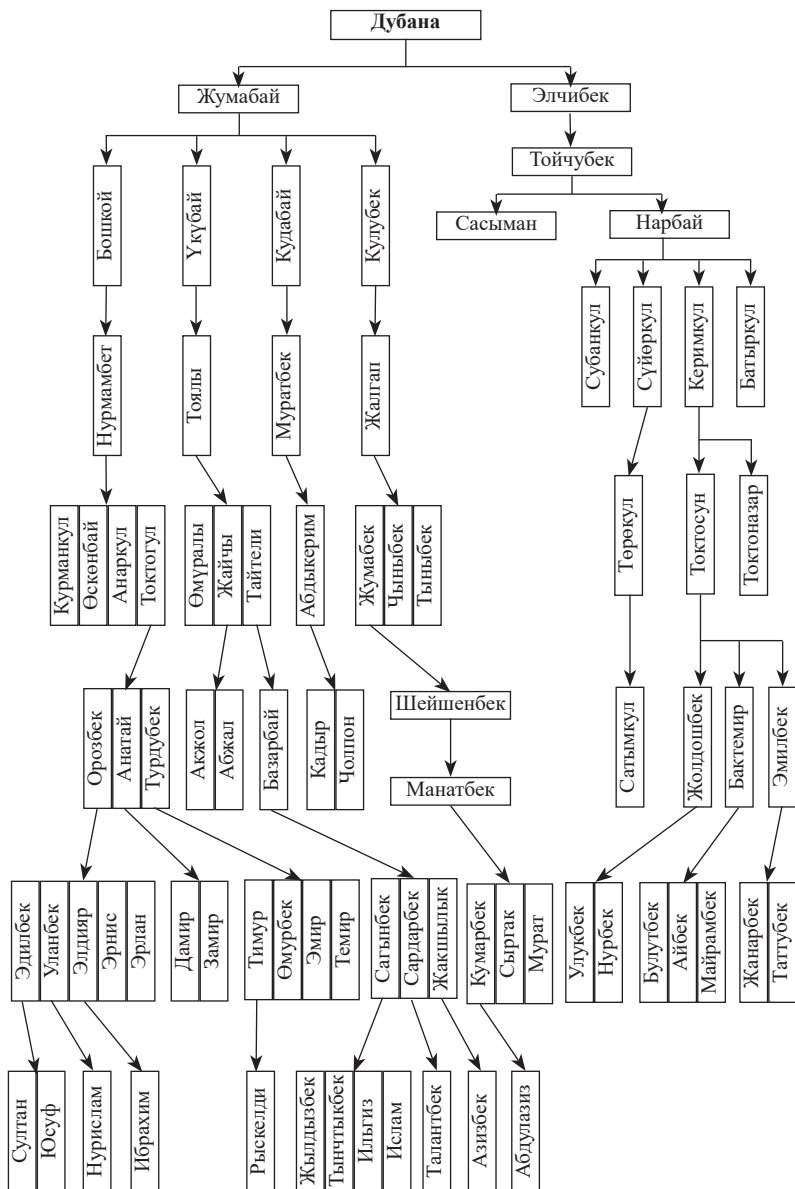



## БАЛАБААРЫНДАРДЫН ЧОБО ТОБУ

Атагулдан Султанкелди. Андан Эшенкул, Асыранкул, Станалы, Султаналы. Эшенкулдан Маткерим. Андан Кадырбек, Умар, Муратай. Кадырбектен Надырбек, Сатылган, Сатыбалды. Надырбектен Рашид. Андан Айдос. Сатылгандан Жанат, Канат, Изат. Жанаттан Айдин. Сатыбалдыдан Бектур, Нурсултан. Умардан Мейманкул, Турду, Турар, Райымкул. Мейманкулдан Азамат. Азаматтан Азирет. Турардан Жаныбек. Жаныбектен Турснубек. Муратайдан Алымкул, Чолпон, Нурзат. Алымкулдан Мирзат, Атагул, Акназар, Бакболот. Мирзаттан Байэл, Даниель. Акназардан Нурэл, Нуралы. Бакболоттон Умар. Чолпондон Ринат, Айбек, Бекназар, Бакберди. Айбектен Нургазы, Марлен. Нурзаттан Ырыскелди.

Токтогулдун Турдубеги мыкты үй куруучу болду. Азыр Бишкекте турат. Тайтелинин Базарбайы совхоздо көп жыл темир уста болуп иштеди. Муратбектин Абдыкерими жетим болуп чоңоюп, кийин Нарында сот болуп жүрдү.

Тойчубектин уулдары Сасыман, Нарбай мыкты темир уста болушкан. Нарбай тогуз жашында, 1863-жылы бала баарындардын бир тобу Чүйгө көчүшөт. Ал жакта үч жыл тургандан кийин агасы Сасыман уста калып, Нарбай Таласка кайрылып келиптир. Ал кезде Нарбайдын атасы Тойчубек Кулжабашыда турчу экен. Мергенчилик кылчу дешет. Нарбайдын уулу Сүйөркул көкбөрүчү, эңишчил балбан болгон. Ал киши сыныктарды таңып айыктырып, жылкылардын ооруларын да жакшы билүүчү. Анын иниси Керимкул көп жыл бою колхоздун дүкөнүндө темир уста болуп иштеген. Керимкулдун уулу Токтосун согушка катышып келгенден кийин Фрунзедеги партиялык-советтик мектепти бүтүрүп партиянын райондук комитетинде иштеди, совхоздун партиялык комитетинин катчысы болуп жүрдү. Анын уулдары Жолдошбек совхоздо



механик болуп иштеди. Экинчи уулу Бактемир райондук байланыш түйүнүн башкарды, үчүнчү уулу Эмилбек райондук аскер комиссариатында кызматта болду.

Маткерим абамдын уулдарынан Кадырбек машина айдоочу, Умар айылдык Кеңештин катчысы болуп, Муратай көп жыл бою чарбанын май куюучу жайында эмгек кылды. Муратай аке оокат-аштуу, келим-кетимдүү, динге бекем ишенген, беш маал намазын үзбөгөн ыймандуу адамдардан эле. Анын уулдарынан Алымкул жогорку билимдүү инженер-механик болуп, чарбада иштеди. Бул кезде бизнесин өркүндөтүүдө. Чолпон мыкты фермер, май чыгаруучу чакан цехтин ээси.

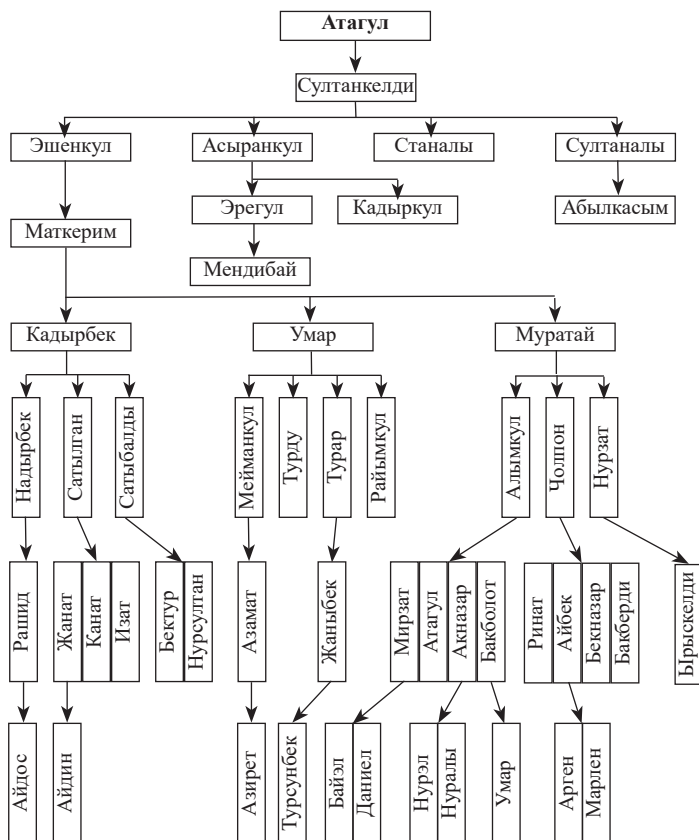





**КАРА-БУУРА РАЙОНУНУН ЧЫУКЕНТ  
АЙЫЛЫНДАГЫ БАЛАБААРЫНДАРДЫН  
БАЙБОТО ТОБУ**

**Байботодон** Бердикожо. Андан Дербишалы. Андан Эралы.

**Эралыдан** Осоке, Сасыке, Чомолок, Наке, Токтор.

**Осокеден** Ниязалы, Тургунбек. Ниязалыдан Ибраим, Жолдош. Тургунбектен Төлөбай. Андан Саадабек, Темирбек, Шекербек. Саадабектен Жакен, Эрмек, Артык. Темирбектен Талас. Шекербектен Кеки, Рома, Тынчтык, Айдарбек.

**Сасыкеден** Иманалы, Мамбеталы, Бөгөналы.

**Иманалыдан** Күчүкбай, Турсунбай, Карабай. Күчүкбайдан Нурлан, Мирлан, Тыныстан, Кутман. Нурландан Сулайман, Самидин, Зайнидин. Мирландан Улук. Тыныстандан Фархад. Кутмандан Тилек, Айбек.

**Турсунбайдан** Жанадил, Жумадил, Жаныбек, Анарбек, Аманбек, Алмазбек. Жанадилден Рысмамбет, Станбек. Жумадилден Асхат, Азат. Жаныбектен Уран, Рүстөм. Анарбектен Нурсултан, Бексултан. Аманбектен Нурлан, Нурак. Алмазбектен Айбек.

**Карабайдан** Эркинбек, Алтынбек. Эркинбектен Нурдин, Насирдин.

**Чомолоктон** Какабай. Андан Чонтой.

**Чонтойдон** Адыр, Курманбек, Шабданбек, Шақы, Көккөз, Шаршенбек.

**Шабданбектен** Нурадил, Жамалбек, Анаркул, Майрамбек, Абдыжапар, Капалбек. Нурадилден Рустам. Андан Медер. Жамалбектен Камалбек, Сухрат, Адырбек, Эрмекбай. Сухраттан Нуркалыс. Адырбектен Нуркыяз. Анаркулдан Курманбек, Муратбек, Акжол, Узак, Нурдан. Майрамбектен Жайнак, Багышбай, Жоломан. Абдыжапардан Сейит.

**Шақыдан** Анарбек, Алымбек, Канат. Анарбектен Бекбол-



сун, Нурпаис, Бексултан, Анар, Ильяс. Нурпаистен Нурнияс, Шернияз, Нурэл. Алымбектен Кайрат. Канаттан Рыскелди, Амангелди.

**Көккөздөн** Асылбек, Акан, Барктабас, Чолпон, Бакыт. Асылбектен Масалбек, Максимбек, Мелис. Акандан Улан. Барктабастан Нурбек, Таалайбек. Чолпондон Эрлан, Мирлан. Бакыттан Бекзат.

**Шаршенбектен** Кунанбай, Атай. Кунанбайдан Абай, Абылай. Атайдан Баатай, Бекназар.

**Накеден** Сатай. Андан Багышбек, Сулайман, Жанышбек, Бейшебек.

Сасыкенин Иманалысы табып болгон. Анын улуу уулу Күчүкбай өмүр бою газетада иштеп жүрүп пенсияга чыкты. Комуз чертип, Осмонкул, Сооронбек акындарга жакын болуп жүргөн. Анын өзү айтып берген бир окуясы эсимде. «Сооронбек акын экөөбүз Фрунзеге барып калдык, – дейт Күчүкбай аке. – Сооронбек мурда филармонияга кирип иштеп жүрүп, таарынып чыгып кеткен. Ошондо Осмонкул акын менен мамилеси жакшы экен. Анан экөөбүз Осмонкулдукуна бардык. Ал киши бизди жакшы тосуп алды. Ашкана тамына киргизип, баканда илинип турган этти көргөзүп, «кайсы эттен салып берейин?» деп сурады. Жылкы, уй, койдун эттери экен. Сооронбек «тигинден, мындан сал» деди эле. Айткандай эле казан толтура этти салдырып коюп, экөө илгерки сөздөргө кирди. Мен ал экөөн кантип айтыштырып, кызыгына батсам деп ойлоп, илинип турган комузду алып, бир-эки күү чертип, анан Осмонкулга карата тийиштик кылып бир-эки сап ырды жамактаттым эле, Осокем мен бүтөрүм менен комузумду алып:

«О, күчүгүм, күчүгүм,  
 Баласы баккан итимдин.  
 Осмонкулга тиш салган,  
 Мунун жүрөгүнүн бүтүнүн!» –



деп бир сап ыр менен эле согуп салды. Анан мен Сооронбекти капталга түртүп, «Ал эми, өзүң жооп бер!» дедим. Сооронбек комузду алып, өзүнүн согушка барып жарадар болуп келгенин, илгери филармонияда иштегенин, башка акындардан кем эместигин, Осмонкулду кадырлап атайын издеп келгенибизди айтып, атабыз кыргыз үйгө келген конокту сыйлап итине каптырчу эмес эле деп кыйытып, узак ырдады. Ошентип Осмонкул менен Сооронбекти айтыштырып, алардын кызыгына баткамын».

Какабай уулу Чонтой колхоздор жаңы уюшула баштаганда ТОЗго (товарищество по обработке земли – жер иштетүү шериктештиги) жетекчи болуптур. Аны кыргыздар «Дос колхоз болгонбуз» деп коюшат. Ал кезде чарба жүргүзүүнү, эсеп-кысапты жакшы билбегендиктен ортолуктагы мал, дүнүйө-мүлктөн жетишпестик болуп, Чонтой аке жоопко тартылып кетиптир. Анын уулдарынан Шабданбек мергенчи, Көккөз мыкты чабан болуп жүрдү. Шаршенбек колхоз, совхоздо көп жылдар бою тамекиге бригадир, совхоздун иш башкаруучусу болуп, өзүнүн иш билгилигин, уюштуруучулугун көрсөтө алды.

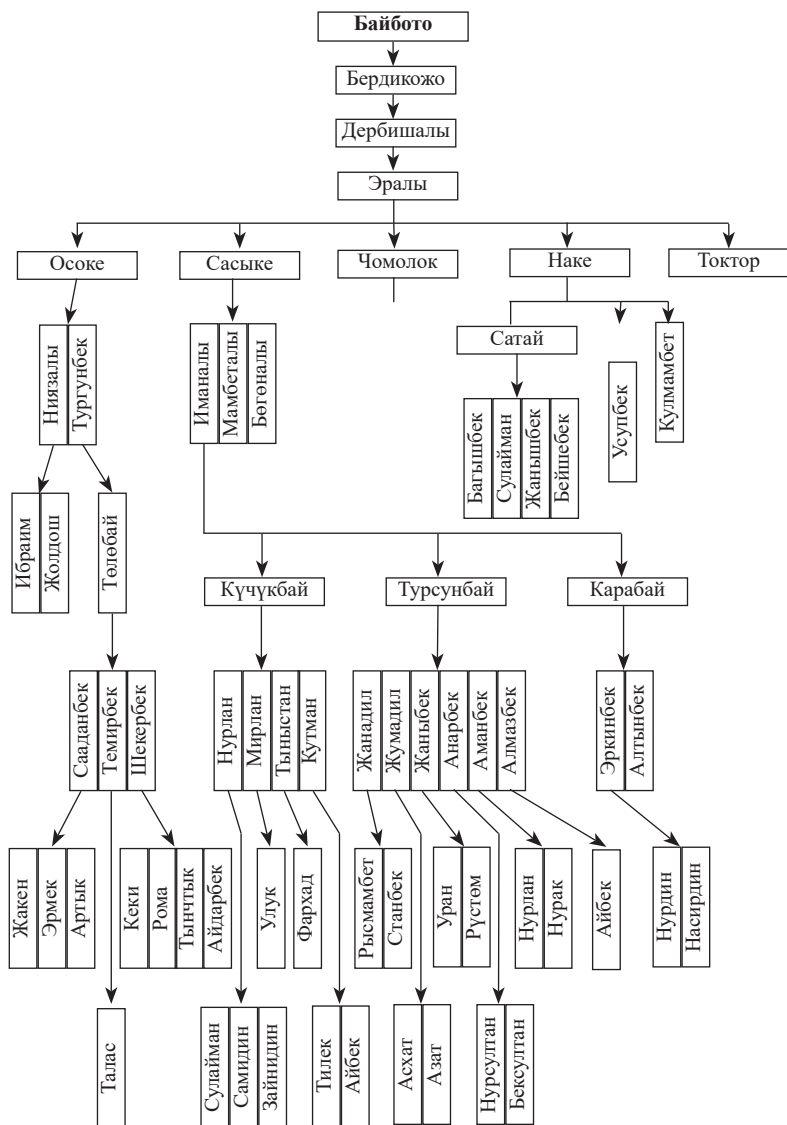

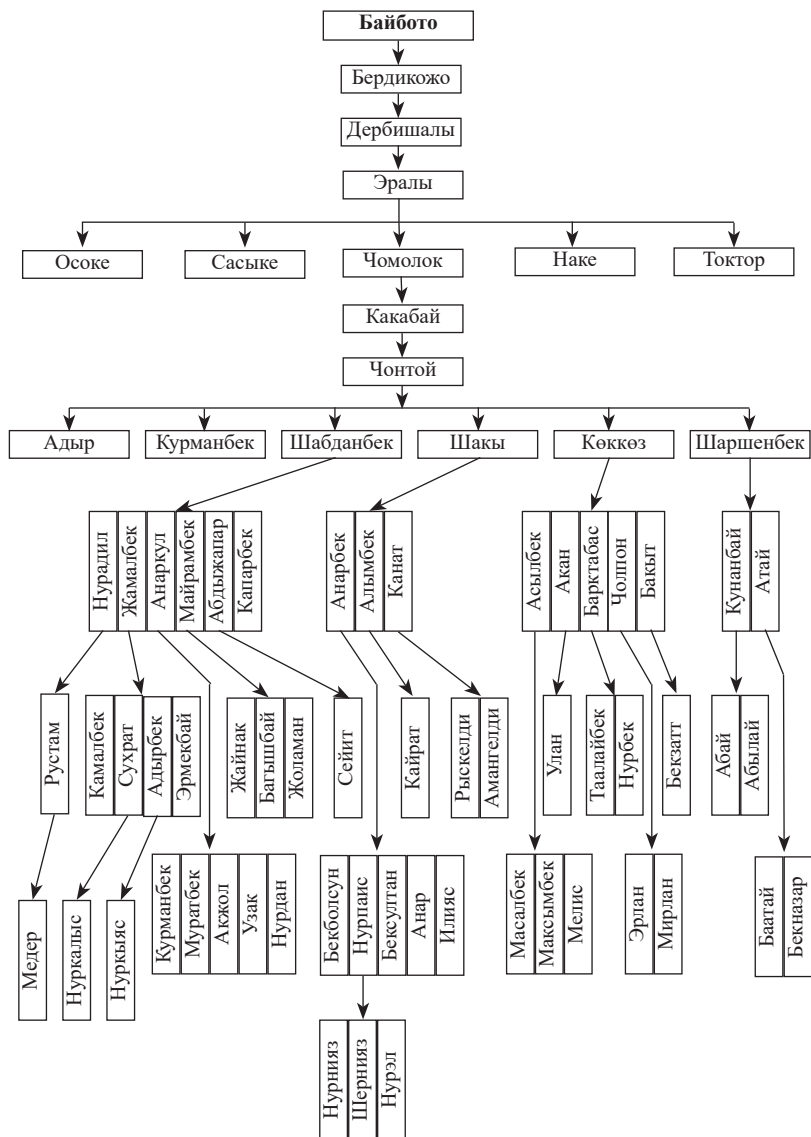



## БАЛАБААРЫНДЫН БАЙБОТО ТОБУ

**Токтордон** Үмөталы, Шералы, Мамбетжунус, Жамангыз, Жаманкул.

**Үмөталыдан** Сапарбек, Салымбек. Сапарбектен Аскарбек, Акылбек, Сақыбек. Аскарбектен, Замирбек, Анарбек, Нурадил, Мирадил, Рысбай, Расул. Замирбектен Чолпон. Анарбектен Элмар. Нурадилден Эрлан. Мирадилден Элдияр, Данияр, Адилет. Рысбайдан Нурсултан, Элхан, Бакберди. Расулдан Ислам, Дастан. Акылбектен Марлен, Чыңгыз, Азиз. Сақыбектен Насип, Бакыт, Көпжашар. Насиптен Алихан. Салымбектен Асанбек, Салкынбек, Тойчубек. Асанбектен Тураттан Бекназ, Бекбол. Салкынбектен Дуулат, Мурат. Дуулаттан Нурмухаммед. Тойчубектен Урмат, Нурмат, Казыбек.

**Мамбетжунустан** Максүт, Акмат, Мырзакан. Максүттөн Жуматай. Андан Тилек, Равил, Рашид. Тилектен Минур, Султан. Равилден Ильгиз. Мырзакандан Анаркул, Эшимбек, Маратбек. Анаркулдан Жылдызбек, Алибек, Нурлан, Бактыбек, Бактияр. Жылдызбектен Темирлан. Алибектен Акылбек. Нурландан Айбек. Бактыбектен Ырыскелди. Эшимбектен Азамат, Урмат. Азаматтан Куткелди. Урматтан Бакберди. Маратбектен Мурат.

**Жамангыздан** Умарбек, Айткул. Умарбектен Түлөкул. Андан Илимбек, Назарбек, Эрнист, Марлис, Биримкул, Билим, Кенжебек. Илимбектен Өмүрбек, Нурбек. Назарбектен Адилет. Эрнисттен Бекназар, Бекзат. Биримкулдан Съездбек. Кенжетайдан Алишер. Айткулдан Улан, Нурлан, Нурбек, Нургазы. Уландан Нуржан, Максат, Диаз. Нурландан Эржан Даниел.

Токтордун тобунан Сапарбек алгачкы мугалимдерден болуп, Ноокатка иштеп келген. Кийин айылда сопу болду. Анын уулу Аскарбек көп жылдар соода тармагында иште-



ди. Салымбектин Асанбегин эл Бапан дешчү. Балбан, мыкты жигит эле. Күрөштөрдө далай жолу мөрөй алган. Максүттүн Жуматайы согушка катышып келгенден кийин мектепте дене тарбиядан сабак берди. Кийин көп жылдарга чейин айылдык Кеңештин катчысы болуп иштеди. Иш билги, адамкерчиликтүү болучу.

Жамангыз жезде карыган чагында колхоздун уйларын багып, жайлоого чыгып жүрдү. Өзү балбан мүчөлүү, чоң киши эле. Комузду жакшы чертчү. Жаш кезинде уурулукка көп барып, атагы чыккан экен. Жүрсүн апамдын айтканы эсимде: «Биздин эшиктин алдында көп кишилер ордо ойношуп жаткан. Ошондо бир атчан чоочун киши «бир жакшы атымды жоготуп издеп жүрөм, көргөн-билгениңер барбы?» деп сурады эле, ордо ойногондор «көргөн жокпуз» деп коюшту. Чоочун киши кетип калды. Ошондон кийин короого кирсем бастырмада чүрөктөй сулуу ат турат. Аны тилинен аса байлап коюптур. Ошону Жамангыз алып келген экен». Бир жолу Жамангыз жезде, атам Отунчу, дагы бир топ баарын туугандар менен Кара-Буура ашуусун ашып, Аксыга баратышыптыр. Ашуунун түбүнө барганда түн кирип, караңгы болуп, түнөөгө туура келет. Жолго деп алган азыктары азыраак болсо керек. Алардын алдында ашуунун түбүнө барган үч-төрт соодагер айдап бараткан малын имерип коюшуп, казан асып, баары отту тегеректеп отурушуптур. Алардын эт бышырып жатканын жытынан билген баарындар «Ай, атаң көрү ай! деп шыпшынып эриндерин жалашат. Ошондо Жамангыз жезде «Азыр очоктогу казанды алып келем, силер койлорду үркүткүлө!» дептир. Экөө-үчөө барып жуушап жаткан койлорду үркүтүшкөндө, алар тоо таяна чачырай жөнөшүптүр. Аны көргөн соодагерлердин баары очоктун тегерегинен тура чуркашып, караңгыда койлорду кайрып жүргөндө Жамангыз жезде казанды көтөрүп, суунун берки жээгине өтүптүр. Соодагерлер койлорун кайрып, түгөлдөп келгиче, баарындар этке



*Уметалиев Акылбек  
Сапарбекович*

тоюп, шорпосун ичип алышыптыр.

Үмөталиев Акылбек Сапарбекович, Фрунзе политехникалык институтунун механика факультетин аяктап инженер-механик адистигине ээ болгон. Казакстандын тоо-кен иштетүү тармагында жөнөкөй инженерден баштап Жанатас кен башкармасынын жетекчи даражасына чейин көтөрүлгөн. Кыргыз Республикасында “Макмалалтын” комбинатынын директорунун орун басары жана директору, “Кыргызалтын” Мамконцерининин

сатып алуу, жабдуу жана унаа бөлүмүнүн башчысы кызматтарын аркалаган. Россия Федерациясынын өкмөтүнө караштуу Эл Чарба Академиясын аяктап, экономика илимдеринин кандидаты диссертациясын жактаган. Канада мамлекетинин Торонто шаарындагы Йорк Университетинде билим алган жана Канада, АКШ дагы кен иштетүү ишканаларында практикалык тажрыйба топтогон. Президенттин жарлыгы менен Кыргыз Республикасынын Ардак Грамотас жана “Манас-1000 жылдыгы” медалы менен сыйланган. Кыргыз Республикасынын мамлекеттик сатып алуулар тармагын уюштурууда Дүйнөлүк банктын Эл Аралык өркүндөтүү Ассоциясынын долбоорун жетектеп, Регионалдык Окуу Борборун негиздеген. Сатып алуулар тармагында Италиядагы Турин Эл Окуу борборунун консультат-эксперт дипломунун ээси. 2011-жылдан баштап И. Раззаков атындагы Кыргыз Мамлекеттик Технологиялык Университетинин “Логистика” кафедрасынын жетекчиси, профессору, 2013-жылы экономика илимдеринин доктору илимий наамына ээ болгон. Англис, немис, кытай тилдеринде эркин баарлашат. 2 монография, 2 лекция курстарын, 2 окуу куралдарын басмадан чыгарып, Россия, Казакстан, Чехия, Македония, Кипр, Туркия жана Кыргыз Республикасында 38 илимий макалаларын жарыялаган.



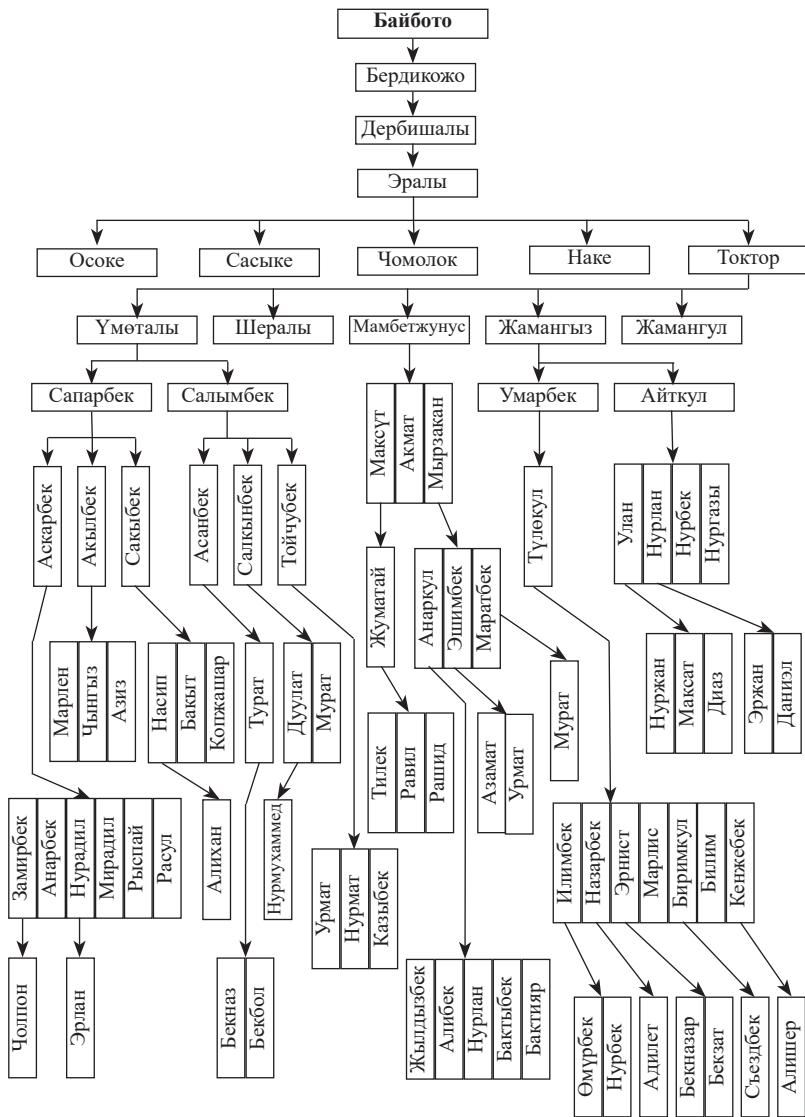

**БААРЫНДАРДЫН САРГАШКА ТОБУ**

**Аксакалдан** Атантай, Тайлакбай. Атантайдан Алымкул. Тайлакбайдан Ысмамбет. Алымкулдан Алдиярбек, Даниярбек.

**Алдиярбек**, Даниярбек эки бир тууган болжолу мындан 200–250 жыл мурда Кашкар тараптан жоокерчилик убагында келишиптир. Анын Даниярбегинен Кызыл Кол Камбар. Андан Токтор, Дордоке. Токтор Таластагы баарын туугандарга келет. Ага Дордокенин уулу Байсейит балбан кошулат. Дордокенин бир уулу Төлөбай Аксыда калат.

**Токтордон** Баркеч, Ормон, Борке, Курман, Бектен, Айталы, Бердибек.

**Баркечтен** Чоке, Качкымбай, Өмүралы. Качкымбайдан Турсунбай.

**Ормондон** Көкөтай, Султаналы, Сулайман, Алыбай.

**Боркеден** Осмоналы, Назаралы, Базарбай, Иманалы.

**Назаралыдан** Чондубай. Андан Куттубек, Медетбек.

**Базарбайдан** Сатыбек. Андан Камчыбек. Андан Сонунбек, Күлчоро.

**Иманалыдан** Боромбай. Андан Максат, Асхат.

**Ташмамбеттен** Ташыбек, Арыкбай. Ташыбектен Орозалы. Андан Чоокбай. Андан Эмилбек, Дилдебек.

**БААРЫНДАРДЫН КҮЧҮК ТОБУ**

**Солтонойдон** Орозалы, Үмөталы, Ибраим. Орозалыдан Ботобек, Момбек. Ботобектен Эсенбек. Андан Сүйүнбек, Алтынбек, Надырбек, Бактияр, Таалайбек, Кенжетай, Амангелди, Эсенгелди. Сүйүнбектен Рүстөм, Майрамбек, Атабек. Алтынбектен Искендер. Надырбектен Манас, Данияр, Мадияр. Бактыярдан Элдияр. Таалайбектен Эрлан, Темирлан. Кенжетайдан Эржан, Алмаз. Амангелдиден Мирлан.



**Момбектен** Максымбек, Макулбек. Максымбектен Мансур, Рамил, Рашид. Макулбектен Равил, Расул, Бактыбек.

**Үмөталыдан** Иманкул, Турсункул. Иманкулдан Эшенкул. Андан Азамат, Асхат, Бакыт, Тимур. Турсункулдан Эсиркеп. Андан Мээрбек.

**Ибраимден** Кулмамбет. Андан Касымбек, Жоробек, Төрөбек, Собур. Собурдан Айтбай. Андан Мартбек, Бактыбек. Мартбектен Ырыскелди.

**Токтомамбеттен** Сатыбалды. Андан Төрөкул, Кара. Төрөкулдан Жармамбет, Мусамамбет. Жармамбеттен Турдумамбет, Рысмамбет, Бакыт. Турдумамбеттен Нурбек. Рысмамбеттен Мелис. Бакыттан Талас, Манас. Мусамамбеттен Анаркул, Замиркул, Бакнуркул, Темирболот. Анаркулдан Радик. Замиркулдан Мирлан, Нурлан, Руслан. Бакнуркулдан Тимур, Жакшылык. Темирболоттон Эрбол.

Карадан Мады.

## БААРЫНДАРДЫН САРГАШКА ТОБУ

Менин таятам Качкымбайдын атасы Баркеч дыйканчылык менен күн көрүптүр. Жалгыз аты бар экен. Ал күлүк чыгып, байгеге кошчу экен. Байгеден аты чыгып келатса калпагын алып «Баркеч, Баркеч!» деп өзүнүн атын кыйкырып, күлүктөр менен тең чуркап келчү дешет.

Бир жолу Баркеч чоң таятам эгинин сугарып жүрсө атчан киши жол менен ат жетелеп каалгып коюп, үргүлөп уктап келатат дейт. Күн ысык: «Муну бир тамаша кылып көрөйүн» деп чечинип, жып-жылаңач болуп алып, кара баткакка оонап-оонап алып, атчанга чуркап жетип, жетелеген атын бошотуп айдап жиберип, жүгөндү өзү башына салып алып, ээрчип келе бериптир. Айдап жиберген аты көрүнбөй калганда, акырын-акырын тартынып коёт. Тиги киши карабай эле «чү-чү» деп коюп, үргүлөп кете берет. Анан катуураак тар-



тыныптыр. Ошондо тиги киши ойгоно түшүп артын караса, жетелеген аты жок, кара баткакка оонаган киши турат. Анан коркконунан эси чыгып тизгинди коё берип, атын чапкан бойдон артын карабай качыптыр.

Өз таятам Качкымбай да мыкты дыйкан болгон. Коон-дарбыз айдап, алма, шабдалысы да көп эле. Жаш кезинде жол жээгинде чайканасы болуп, өткөн-кеткендер чай ичип кетишчү дешет. Жалгыз уулу Турсунбай согушка кетип, кайрылбай калды.

Назаралынын Чондубайы көп жыл бою айылдык мектепте мугалим болуп иштеди. Базарбайдын Сатыбеги согушка катышып келди. Көп жылдар бою баарындар жашаган Сталин атындагы колхоздун төрагасы, кийин кой ферма башчысы болуп иштеди. Сатыбек таякем сөзгө чечен, илгерки өткөн окуяларды жакшы билген, эске тутуу сезими мыкты, тартипти бекем кармаган, чынчыл, иштерман, кемеңгер кишилерден эле. Ал колхозду башкарып турган жылдарда чарба райондогу алдыңкы катарда болуп, элибиз ток, жакшы жашаган.

Баарындардын күчүк тобунан Солтоной мыкты көкбөрүчү болгон дешет. Кийин анын урпактарынан Эсенбек уулу Сүйүнбек, Надырбек районго белгилүү балбандар болушту.

Иманкулдун Эшенкулу «Чолпон» бут кийим тигүүчү фабрикасында цех башчысы болуп жүрүп, оорудан каза болду. Уулу Азамат азыр Бишкекте. Техникалык кесип окуу жайларынын бирин жетектейт. Турсункулдун Эсиркеби Токмоктогу техникалык окуу жайын бүтүрүп чыккандан кийин көп жылдар бою Жалал-Абад облусунда иштеп, кийинчерээк Таласка келип, Жоон-Дөбөдөгү техникалык кесип окуу жайын башкарып, аны республикага таанытты. Ошондуктан ага педагогикалык ардак наам берилип, республикалык персоналдык пенсияга чыкты.

Кулмамбеттин Собоуру балбандыгы менен белгилүү болгон. Трактор айдады, темир уста болуп иштеди. Төрөкулдун



Жармамбети колхоздо төрага болду. Кийинчерээк тамеки кабыл алуу жайында иштеп жүрдү. Анын иниси Мусамамбет мектептин директору, география сабагынан берген мыкты мугалим катары таанылды. Анын уулу Замиркул көп жылы чарбада прораб болуп, кийин Чыкуент айыл өкмөтүн башкарды.

Момбектин уулу Максимбек чарбада экономист, кийин райондун банкын башкарды. Анын иниси Макулбек «Бакайыр» совхозунда башкы агроном болуп, ушул кезде райондук үрөн лабораториясынын башчысы.

Баяман, Эламан. Жээнмырзадан Азизбек, Сыргабек, Курманбек. Азизбектен Автандил. Тажимырзадан Алмамбет, Айбек. Жапарбектен Чубак, Эрнист. Алимырзадан Мирбек, Кебелбес, Кыялбек. Нурмырзадан Баястан. Назаркулдан Анвар, Жеңиш, Таалай. Анвардан Сейитбек. Жеңиштен Нургазы, Шергазы, Бекболсун. Таалайдан Талант, Талгат, Манас.

Ормоштон Орункул. Орункулдан Төрөкул, Чолпонкул, Стамкул. Төрөкулдан Кубаныч, Мирбек, Курманбек, Жалилбек. Чолпонкулдан Дуулатбек, Бактыбек, Толкунбек. Стамкулдан Равшанбек, Дооронбек.

Осмондон Камчыбек, Куба. Кубадан Сатымбай. Андан Тиленберди, Темирбек, Болотбек, Замирбек. Болотбектен Кутберди.

80 жаштагы анабаарын Ибраим айтат:

– Атам Байтик Таластан өгүздөрү, арабасы, койлору менен келген экен. Соодагерчилик кылган. 300 кой айдап келип, Заркенттеги базарда сатып жатса кызыл аскерлер талап алышыптыр. Анан атам Арстаналы Осмонбековго айтып, ал баарын алып берген экен.

Аксыдагы анабаарындардын, саргашкалардын ичинен элге белгилүү окумуштуулар, врачтар, учкучтар, белгилүү кызматчылар чыккан. Алардын айрымдарын атасак, Нарбаев Акбаралы тарых илимдеринин кандидаты. Ош мамлекеттик



университетинде көп жылдар бою декан, проректор болуп иштеген.

Иманбеков Байызбек – педагогика илимдеринин кандидаты, профессор. Бишкектеги улуттук университетте дарс окуйт. Бир нече педагогикалык китептерди чыгарган.

Ботобеков Арстаналы – экономикалык илимдердин кандидаты. Москвадагы кооператив институтун бүтүргөн. Англис тилинде эркин сүйлөйт.

Тойматов Самат Шакиевич – медицина илимдеринин кандидаты, хирург. Саламаттык сактоо министрлигинде хирургия бөлүмүн жетектейт.

Турсункулов Асан Аман уулу – республикага таанымал чоң сүрөтчү, портретчи. Республикада бир нече жеке көргөзмөлөрү болгон.

Мырзыраимов Сансызбек Эрназар уулу – белгилүү сүрөтчү. Г.Айтиев атындагы музейде сүрөт көргөзмөсүн уюштурган. Сүрөттөрү Франция, АКШ, Канада, Россиядагы көргөзмөлөргө коюлган.

Мадыраимов Сапарбек – педагогика илимдеринин кандидаты. Ош мамлекеттик университетинин педагогика факультетинин деканы.

Нарбаев Нуралы Акбаралы уулу – учкуч. Иордания, Суданда иштеп келген. Азыр «Эсен-Эйр» авиакомпаниясында.

Жандаров Айталы Дадабай уулу – «Правда» газетасында иштеген. Азыр пенсияда. Москвада жашайт.

Жоробаев Сүйөркул Салы уулу – белгилүү курулушчу. «Даңк» орденин алган. Өзгөчө кырдаалдар министрлигинде иштейт.



### Баарындардын Саргашка тобу

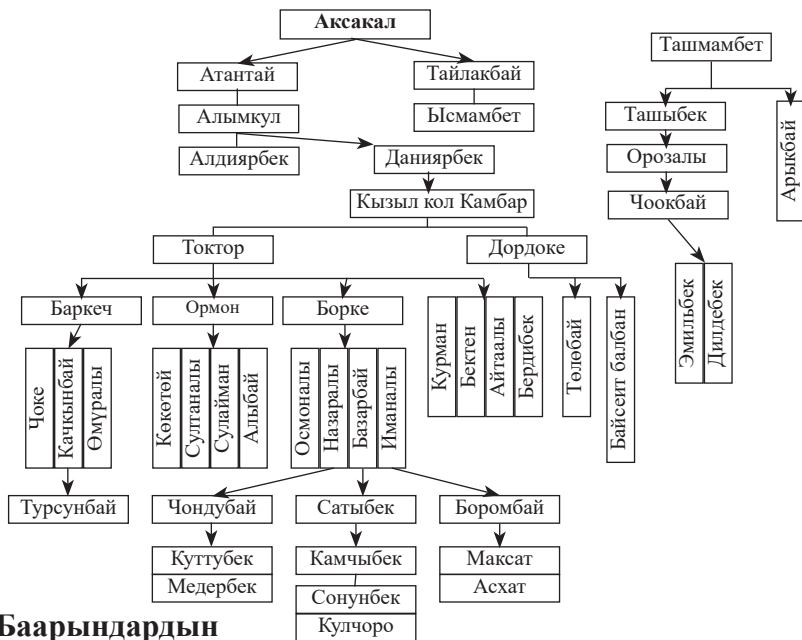

### Баарындардын Күчүк тобу

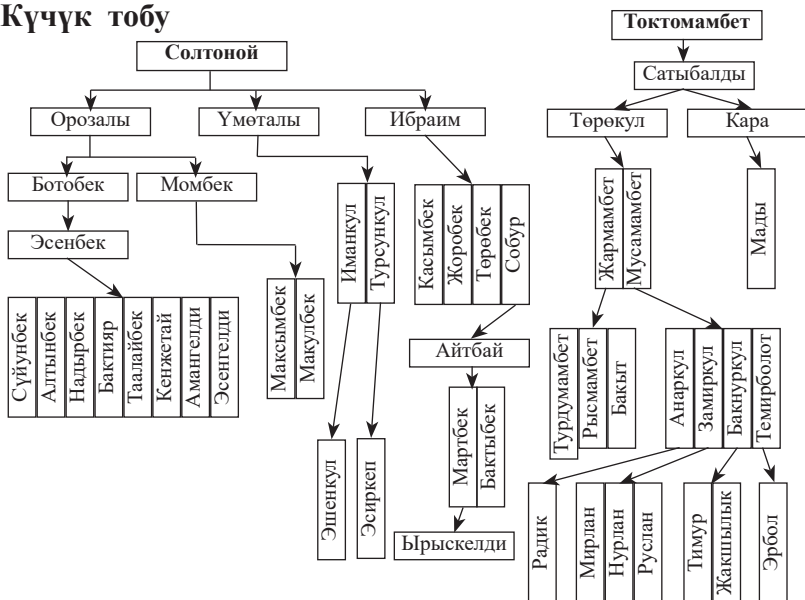



## БААРЫНДЫН АЧА ТАМГАСЫ

**Байбарпыдан** Андакул. Андан Акжол. Андан Абыл, Коноке.

**Абылдан** Чынык, Кырбаш.

**Чыныктан** Телибай, Шоорук, Карагул, Каработо.

**Телибайдан** Сейталы, Султан, Шапак. Сейталыдан Аалы, Жоробек.

**Султандан** Абдывали. Шапактан Өмүркул, Ашыркул. Ашыркулдан Анаркул. Андан Эркебай.

**Шооруктан** Таласбай, Стамбек. Таласбайдан Жолдош. Андан Сапаралы, Айткул. Айткулдан Бакир, Закир. Бакирден Байтур. Закирден Заркун.

**Стамбектен** Бөкөбүл, Өзбек. Бөкөбүлдөн Эмербек, Эркин, Өмүрбек. Эмербектен Бактыбек, Урматбек. Бактыбектен Мирлан. Урматбектен Руслан, Адилет. Эркинден Манас, Семетей, Рахым. Рахымдан Баяман. Өмүрбектен Азамат. Андан Нурамир, Алишер, Орозмамбет. Өзбектен Акмат.

**Карагулдан** Мусурман, Кайнар. Мусурмандан Райымкул. Андан Сыдыгалы, Умар. Сыдыгалыдан Сулайман. Андан Максат, Марат, Кубат. Умардан Адилкан, Мелис, Акылбек. Адилкандан Кутман, Темирлан, Нурлан. Мелистен Радик, Марлис. Акылбектен Рамис, Ринат. Кайнардан Текеш, Райымбек. Текештен Байызбек, Жанышбек, Анарбек. Байызбектен Орозбек, Масалбек. Орозбектен Мирхат, Мисирхат, Урмат, Мурат. Мисирхаттан Эмир, Эдил. Мисирхаттан Адилет, Акниет. Урматтан Эмил, Жалил. Масалбектен Асхат, Исхак, Ильяс. Асхаттан Медер, Алишер. Анарбектен Акимбек, Рахимбек, Эркин. Акимбектен Данияр. Рахимбектен Дастан. Райымбектен Калдымбай. Андан Табалды, Амангелди, Рыскул, Рысбек, Кенжебек. Табалдыдан Жумабек, Азамат, Адилет. Амангелдиден Ормонбек, Улукбек. Рыскулдан Өмүрбек, Нурбек, Жылдызбек, Чыңгыз, Чымырбек. Рысбектен Айбек, Тынчтык, Самарбек, Райымбек. Кенжебектен Темирлан.





**Каработодон** Үркүмбай, Кошой. Үркүмбайдан Байсаба, Байсал, Токсонбай. Байсалдан Мадымар. Андан Айтыкул. Андан Муктар, Рашид. Токсонбайдан Аманкул. Андан Кубат, Жыргал, Бексултан. Кубаттан Талант, Нурсултан, Кубандык. Жыргалдан Канат, Жанат, Жаныш, Байыш. Бексултандан Данияр, Калыйнур.

**Кошойдон** Токтоназар. Андан Кушубак, Шаршенбай. Кушубактан Молдобек, Акимбек, Акунжан, Акматжан. Молдобектен Мухамадали, Сейитбек, Мамытбек, Муратбек. Мухамадалиден Султанбек, Станбек, Алишер. Сейитбектен Бекзат. Мамытбектен Рахман. Акимбектен Абдимитал, Нурак, Жанболот, Нуркан, Нурболот. Абдимиталдан Бекболсун, Нурактан Бакберди. Акунжандан Нурман, Мирлан. Нурмандан Нургазы. Мирландан Нуржигит. Акматжандан Максат, Кайрат. Шаршенбайдан Ашырбек, Ашымбек, Рүстөмбек, Майрамбек, Куттубек, Сүйүтбек. Ашырбектен Асылбек, Равшан, Асан, Үсөн. Асылбектен Абдинаби, Адемир. Рүстөмбектен Абдиназар, Эржан. Майрамбектен Уланбек. Куттубектен Ырыскелди, Бактияр. Сүйүтбектен Бакдөөлөт, Данияр.

Стамбек уулу Бөкөбүл сөзгө чечен, сүйлөгөндө көздөрү күлүндөп, бети нурданып турчу. Киши менен азилдешкенди жакшы көрүүчү. Согуш жылдарында колхоздо бригадир болуп иштеди. Карыган чагында соода кылып Жамбылга, Аксыга каттап турду. Ал Тейиштин Мырзабеги менен коңшу жашады. Мырзабек айылга согуштан кийин көчүп келип, бөөт-чөөт там салган. Бөкөбүл айтат: «Бир күнү жамгыр жаап турат. Мырзабек эмне кылып олтурат болду экен. Эрмектешип келейин деп үйүнө келсем, комуздун дыңгыраган үнү чыгат. «Мырзабек комуз билчү эмес эле, кайдан үйрөнүп алган» деп үйүнө кирсем, Мырзабегим үйдүн бурчунда үңкүйүп отуруптур. Тамынын кире беришине дагырасын, анын бери жагына чылапчынын, анын жанына челегин, андан берирээк чарасын, анан табак, пиялаларын жайнатып коюптур. Тамдын шыбынан тамган тамчылар бирин кыңгыратып, бирин



дыңгыратып, бирин чопулдатып, дагы бирин топулдатып таамп өзүнчө эле бир күү чертилип жатыптыр. «Ээ, Мырзабек, мен сени комуз чертип олтурган экен десем, бүрүшүп үшүп калгансың го. Жүр, үйгө барып, жылынып чай ичип кел» деп ээрчитип кеттим». «Жайдын күнү Тайчынын үйүнө бардым. Чымындары семиз, тим эле манектей-манектей. Анан Мырзабектин үйүнө барсам чымындары арык, араң эле кыңылдап учат», – деп эл ичинде олтурганда Мырзабекти азилдесе, ал үн дей албай олтуруп берчү.

Бөкөбүл абамдын аялынын төркүндөрү төмөн тамгалык таялымыштар. Бир күнү кулагы кесик эшегин минип, райондун борборундагы базарга баратса Чоң Ойдо аркасынан үч-төрт кайниси ат минип шаракташып жете келишет. Арак, бозо ичишип, чечекейлери чеч. Жездеси Бөкөбүлдүн кулагы кесик эшегин көрүп, тийишип, шылдыңга алышат.

– Ээ, жезде, эшегиңиздин бир кулагы эмне үчүн кесилген?

– Ээ, кайнилерим! – деп күлүндөп, шашпай сүйлөйт. – Өгүнү кайнилеримдин бири эки-үч ортогу менен үйгө айылдап келип калыптыр. Кызуу экен. «Жезде, ичибиз ачышып, ысык куурдак жегибиз келип турганынан сиздикине кайрылдык дейт. «Мейли, отургула, Расия эжеңер куурдак жасап берсин дедим. Анан эт таба албай Расия эжеңер ушул эшегимдин бир кулагын кесип алып куурдак жасап берген, – дейт. Бул сөздү уккан кайнилеринин шарактаган күлкүлөрү дароо тыйылып, сөз таба алышпай, аттарын камчылап жүрүп кетишиптир. Бөкөбүл абам эшегин кыдыңдатып, ичинен кыңылдап коюп базарга өзүнчө жете барыптыр.

Ал кишинин дагы бир сөзү эсимде калыптыр. Бөкөм айтат: «Менин Расия байбичем аябай уста. Мага бир келишкен сары тон жасап берди. Жамбылга баргыча ырдап барат, келгиче ырдап келет. Ошентип эч эриктирбейт». Көрсө, Бөкөмдүн тону жакшы ийленбеген териден тигилгендиктен кийип басканда куудурап турчу экен.

Райымкул уулу Сыдыгалы согуш жылдарында колхоздун



төрагасы болду. Анын уулу Сулайман политехникалык институтту бүтүрүп, көп жылдар бою транспорт министрлигинде жооптуу кызматтарда иштеп пенсияга чыкты. Текеш уулу Жанышбек партиянын Покровка райондук комитетинин үчүнчү катчысы болуп иштеди. Байызбек уулу Орозбек Фрунзедеги айыл чарба институтун бүтүргөндөн кийин совхоздордо башкы зоотехник болуп жүрүп, кийин Көк-Сай совхозун башкарды. Анан партиянын Киров райкомунун экинчи катчысы, кийин Талас райкомунун биринчи катчысы болуп үзүрлүү иштеди. Партиялык ишмердүүлүктөн чарбага өтүп, Луцихин атындагы асыл тукум кой өстүрүү заводунда узак жылдар бою директорлук кызматты аткарды. Кыргыздын уяң жүндүү коюнун мекени болгон бул заводдун баркы анын тушунда бийик көтөрүлүп, Австралиядан келген кочкорлор менен кыргыз уяң жүндүү койлорун аргындаштыруу ийгиликтүү жүргүзүлгөн.



Орозбек Байызбек уулу

Анарбек уулу Акимбек Бишкектеги искусство институтун бүтүрүп, маданият министрлигинин жооптуу кызматтарын аткарып келатат. Анарбектин дагы бир уулу Рахимбек англис тилинде эркин сүйлөйт. Ал көп жылдардан бери Кумтөр алтын кенинде канадалыктар менен иштешүүдө.

Чынык уулу Каработо бий болгон. Кийин анын уулу Үркүмбай да бий болуп шайланган. Кошой уулу Токтосун (Токтоназар) бир нече жыл старчын болуп жүрүп, анан бий болду. Ошондуктан Кеңеш өкмөтү чыкканда куугунтукталып, үй-бүлөсү менен Аксы тарапка ооп, өзбектердин арасында жашап, анын уулдары кечээ жакында 1960-жылдары Таласка, баарын туугандардын арасына көчүп келишти.

Кушубак сөзмөр, ордону сүйгөн киши эле. Шаршенбай көп жыл чарбанын койлорун багып, алдыңкы чабандардын катарына кошулду. Кийин имам болду.

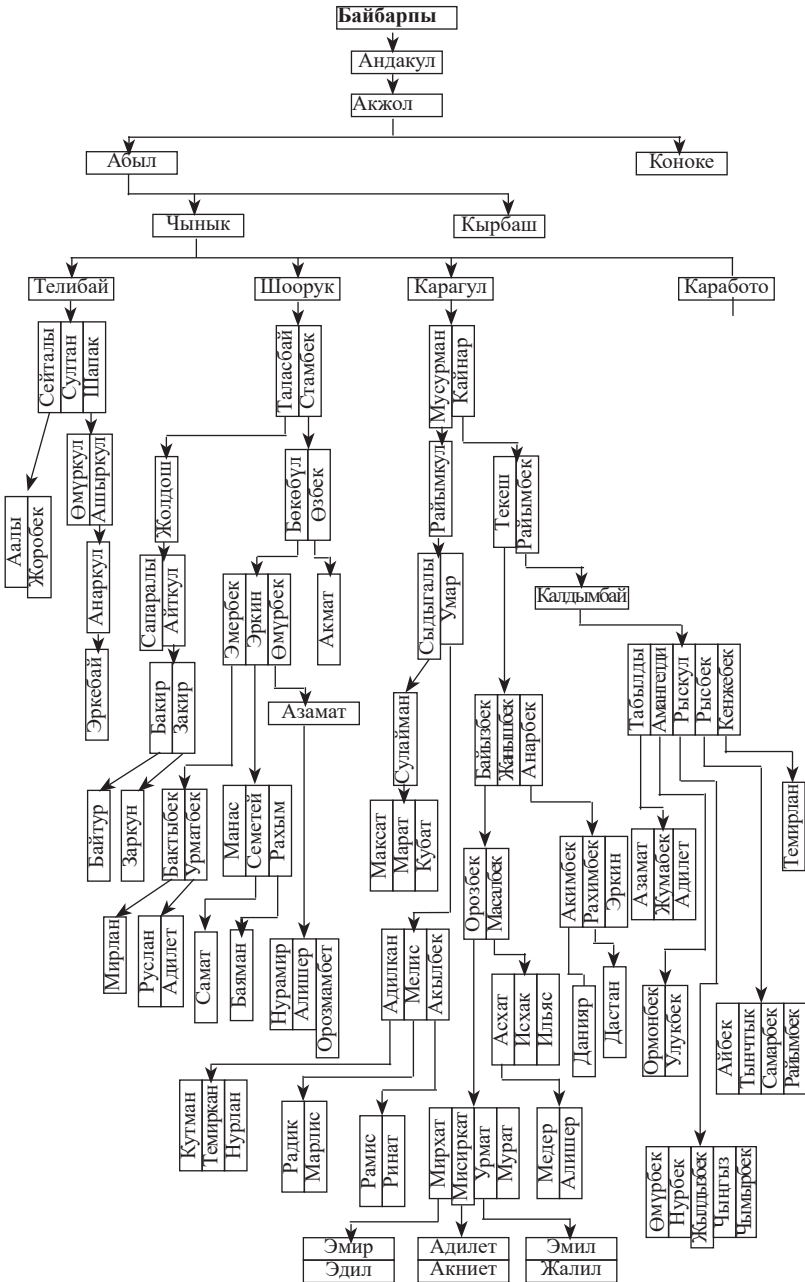



Уландысы

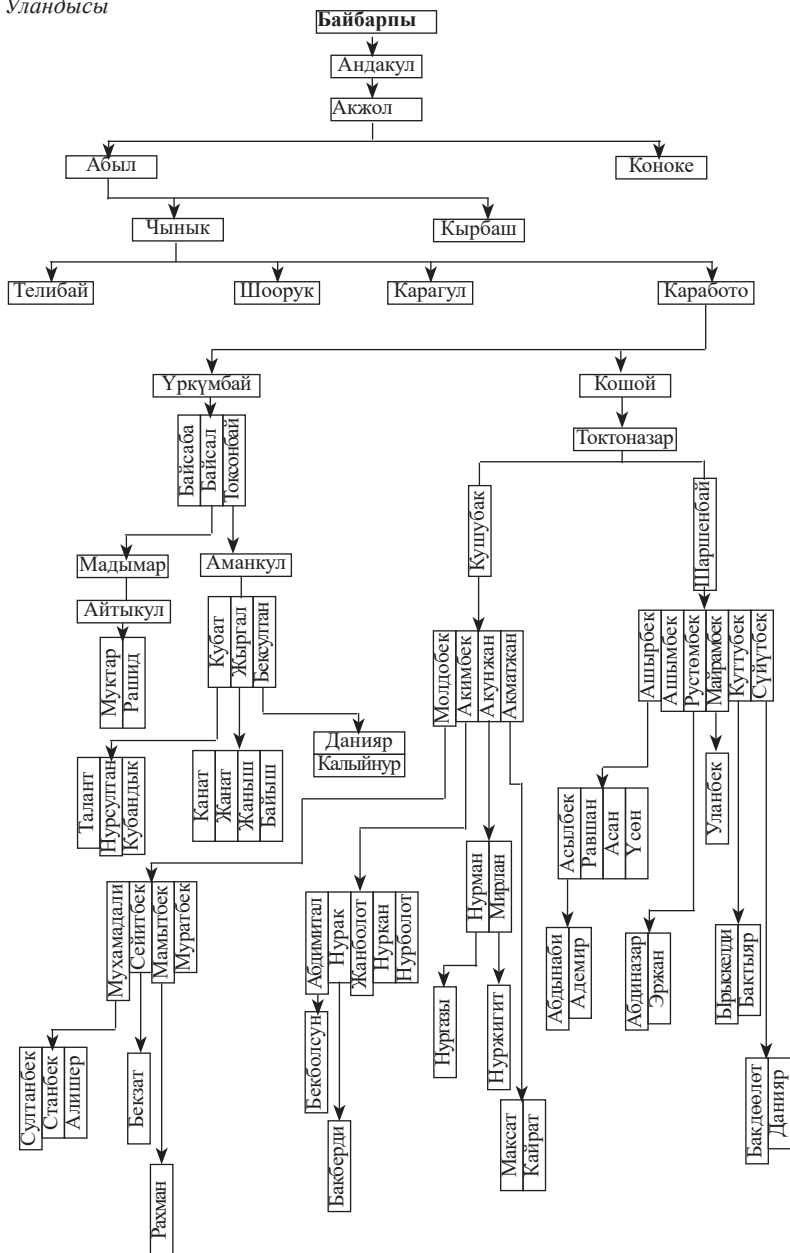



## АЧА ТАМГАНЫН КЫРБАШ АТАДАН ТАРАГАНДАРЫ

**Кырбаштан** Кожояр, Меңдияр.

**Кожоярдан** Тооке, Тейиш, Бекбоо.

**Тоокеден** Нуралы, Сары, Осоке.

**Нуралыдан** Кабылбек. Андан Базарбай. Андан Тууганбай, Курманбай, Чолпонбай, Рыскулбек, Таалай, Максат, Бактыбек. Курманбайдан Айбек, Жылдызбек. Рыскулбектен Нурсултан, Бексултан, Тариел. Максаттан Бообек. Бактыбектен Тилек.

**Сарыдан** Абакир, Сейдасим. Абакирден Кадыр, Адыл, Эмилбек, Замиш. Кадырдан Ахат, Махмут. Махмуттан Санжар. Адылдан Тахир, Захир, Бакир. Эмилбектен Нурмамбет, Нургазы, Нурсултан, Бактияр. Сейдасимден Бообек, Нуркалый, Нуржан, Нурбек, Мирбек. Бообектен Медербек. Нуркалыйдан Нурсейит, Нуржигит. Нуржандан Бектемир, Султан, Эржан. Нурбектен Чыңгыз, Илгиз. Мирбектен Азимбай.

**Осокеден** Тайчы. Андан Шаршенбек, Жумабек, Кенжегул. Шаршенбектен Нурдин, Мирлан. Нурдинден Рустам, Адилет, Арген. Мирландан Бакдөөлөт. Жумабектен Нурбек. Андан Айтеңир. Кенжегулдан Алмаз, Марлис.

**Тейиштен** Мырзабек, Жапак, Чымырбай. Мырзабектен Болотбек. Андан Ысмайыл, Абас, Өмүрбек. Абастан Фархад, Мирхат, Адилет. Өмүрбектен Мирлан. Жапактан Анарбек. Андан Мирбек, Нурбек, Нурлан. Мирбектен Адилет. Чымырбайдан Ызак.

**Бекбоодон** Тургунбай. Андан Ажыбай. Андан Ажыгул. Андан Бакыт, Турдубек, Токтосун. Бакыттан Улан. Турдубектен Бектур, Бабур.

**Меңдиярдан** Балбак. Андан Кошон. Андан Жамалбек, Айтиш. Андан Анатай, Анарбек, Рысбек, Жамалбек. Анатайдан Канат, Марат. Анарбектен Рустам. Рустамдан Камил. Рысбектен Казыбек.

**Жайылдан** Бердалы. Андан Айдаркул, Анаркул. Айдаркулдан Сүйүнбай. Андан Тынчтык, Азиз, Улук, Нургазы, Шергазы. Тынчтыктан Темирлан, Мирлан. Азизден Нурсултан, Ислам, Нурлан. Улуктан Элдар, Эйнар. Нургазыдан Диас. Шергазыдан Бекзат, Байэл, Нурэл. Анаркулдан Мелис.



Андан Айбек. Андан Нурсултан, Бекзада.

Кошон уулу Айтиш районго таанымал киночу болуп «Тарзан» деген кинону күрүлдөгөн моторду иштетип, клубду элге шыкап көрсөтүп, элге жакшы кызмат кылды. Райондун көп чарбаларын байма-бай кыдырып, көп сандаган кинофильмдерди көрсөткөн. Анын уулдарынын ичинен Анарбек Кошенов аскер кызматында иштеп, генерал-майор чинине ээ болду. Москвадан М.В. Фрунзе атындагы аскердик Академияны бүтүрүп чыкты.

Мотоаткычтар полкунун командиринин орунбасары-штабдын начальниги, Кыргыз Республикасынын ички иштер армиясынын командачысынын биринчи орунбасары, 1-бригаданын командири болуп иштеген. 1997–98-жылдары Россиянын Генералдык Штабынын аскердик Академиясын бүтүргөн. 1998-жылдан Кыргыз республикасынын Коргоо, спорт-техникалык уюмунун Борбордук комитетинин төрагасы. «Ардак белгиси» Россия федерациясынын «Эмгек сиңиргендиги үчүн» ордени, СНГнин «Эмгек сиңиргендиги үчүн» ордендери жана көптөгөн медалдар менен сыйланган.

Анын тушунда Талас, Ош жана башка облустарда ДОСААФтын азыркы заманга ылайыкталган эки кабаттуу кооз жана мыкты мектептери салынды.

Тайчынын уулу Шаршенбек колхоздо топоз бакты, чабан болду. Кийинки жылдары ширетүүчү болуп иштеди. Анан дин жолуна түшүп, айылга имам болуп, 2008-жылы Меккеге ажылыкка барып келди. Мырзабектин Болотбеги да малда иштеп, кийин механизатор болду. Жапактын Анарбеги мыкты механизатор болуп, Кыргыз ССРинин Жогорку Кеңешине бир жолу депутат болуп шайланган.

Ажыгулдун уулу Турдубек көп жылдардан бери өзгөчө кырдаалдар министрлигинин Ош облустук бөлүмүндө жооптуу кызматта иштейт.



*Анарбек Айтиш уулу  
Кошенов*



Акжол

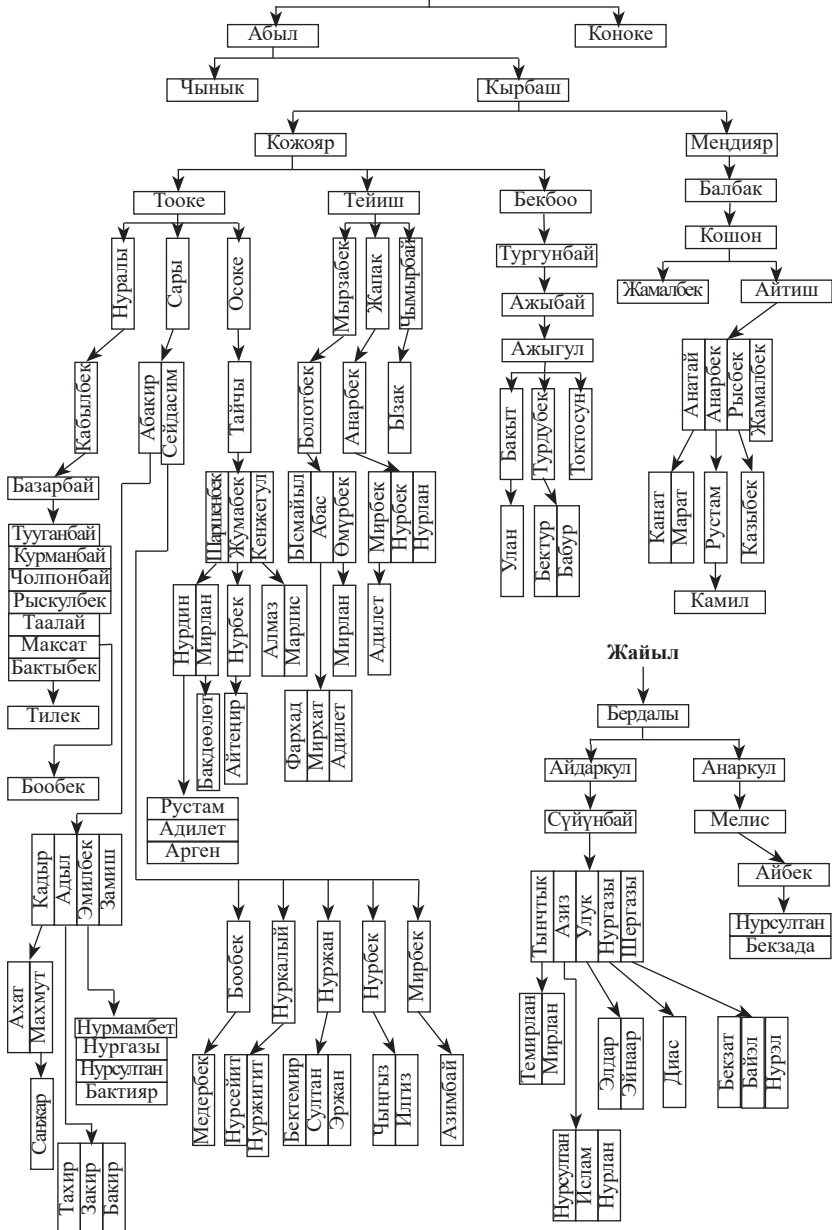





## АЧА ТАМГАНЫН КОНОКЕ ТОБУ

**Конокеден** Калыгул, Казыгул. Калыгулдан Чүңкөлөй. Андан Үмөтбек. Үмөтбектен Абасбек, Көчкөнбай, Асанбек, Койчуман, Тойгонбек. Абасбектен Бекей, Жолдошбек, Замир, Жоомарт. Жолдошбектен Жанарбек, Жоодарбек. Жанарбектен Алымбек. Замирден Иманбек, Султанбек, Ырыскелди. Султанбектен Искендер. Жоомарттан Ынтымак. Көчкөнбайдан Буудайбек, Суусарбек. Буудайбектен Барман, Мукабет, Союз, Талант, Мурат. Бармандан Айдин. Мукабеттен Жеңишбек, Жаныбек, Бекзат. Суусарбектен Канат, Марат. Асанбектен Сарпбек, Багышбек, Тимур, Алмаз, Таалайбек. Сарпбектен Талгат, Канат, Азамат. Багышбектен Ислам, Руслан, Рустам, Бек, Нурсултан, Бексултан. Исламдан Айтегин. Русландан Айтеңир. Рустамдан Айдин. Нурсултандан Адил. Алмаздан Бакыт, Мирлан. Таалайбектен Ирлан. Тойгонбектен Бактыбай, Жылдыз. Бактыбайдан Адилет, Канымет, Базарбай, Нуржигит. Жылдыздан Нурболот, Бакболот.

**Казыгулдан** Атансарт. Андан Мамат, Тоялы, Баян.

**Маматтан** Дегенбай, Дөнөн. Дегенбайдан Алтымыш. Андан Кубат.

**Дөнөндөн** Маман. Андан Чыныбек, Таалай, Кенжебек. Таалайдан Жакшыбек, Кадырбек. Кенжебектен Эрмек.

**Баяндан** Жалбы, Кулжабай, Дооронбай.

**Жалбыдан** Асылбек. Асылбектен Төрөбек, Зулпукор, Эркинбек, Дүйшөнбек. Төрөбектен Сүйүнбек, Дилдебек, Бакыт, Урмат, Медербек, Мирлан, Илич. Сүйүнбектен Нурдин, Алмаз, Улан. Нурдинден Нурмухаммед, Усман. Алмаздан Дастан, Ислам. Бакыттан Жакшылык. Урматтан Самат. Зулпукордон Молдобек, Раман, Руслан, Рүстөм, Орозбек. Рамандан Адыл. Русландан Темирлан. Дүйшөнбектен Курманбек, Нурлан, Мирбек.

**Кулжабайдан** Иманбек, Кемел, Чотон.

**Дооронбайдан** Аламан, Атамат, Абдрасул.



**Коондуктан** Малдыбай. Андан Төөчүбай. Андан Дербиш, Кожомкул, Алымкул, Батыркул. Дербиштен Марс, Ильяс. Кожомкулдан Нурзат, Мирзат. Нурзаттан Медер. Алымкулдан Калыс, Жолдош. Батыркулдан Кубаныч.

Чүңкөлөй уулу Үмөтбектин атасы жашында өлүп, анын апасын аталаш тууганы Тоялы алып, Үмөтбек Тоялынын үйүндө өсүп-өнүп, кийин айылдын мыктыларына кошулуптур. Үмөтбектин Абасбеги согуштан келгенден кийин көп жылдар бою мугалим болуп иштеди. Кара-Бууранын оозундагы жети жылдык мектепте мугалим болуп иштегенде биздин Чыукент айылынан жөө басып күнүн барып, күнү келип калчу дешет. Эки айылдын аралыгы бир жагы эле жыйырма чакырым. Ошондо Абас аке бир күндө 40 чакырымдан ашык жер басчу экен. Үмөтбектин Асанбеги атасына кошулуп колхоздун жылкысын бакты. Кийин бир катар колхоздордо бухгалтер болуп иштеди. Социалисттик Эмгектин Баатыры В.И.Улиско башкарган «Талас» колхозунда эле жыйырма жылга жакын башкы бухгалтер болуп эмгектенип, жакшы кадыр-сыйга ээ болгон.

Үмөтбек уулу Тойгонбек өмүр бою машина айдоочу, кийинчерээк гараж башчысы болуп жүрдү.

Казыгулдан тараган Дегенбай, Дөнөндүн урпактары ушул кезде Чоң Кара-Буура айылында жашашат. Жалбы уулу Асылбектин уулдары Ак-Жар, Аманбаев айылдарында жашайт.

Асылбек мыкты көкбөрүчү болуп, Кыргызстандын 25 жылдык тоюнда көкбөрү боюнча республикалык мелдешке катышып, өз чеберчилигин көрсөткөн. Анын уулдарынан Төрөбек көп жыл мугалим болуп иштеди.

Малдыбайдын төөсү көп болгон дешет. Ошондон уламбы жалгыз уулунун атын Төөчүбай коюптур. Төөчү акем согушка катышып келгенден кийин колхоздо актив болуп жүрдү, колхоздун малын бакты. Өзү сөзмөр, жомокчу, жакшы киши эле.

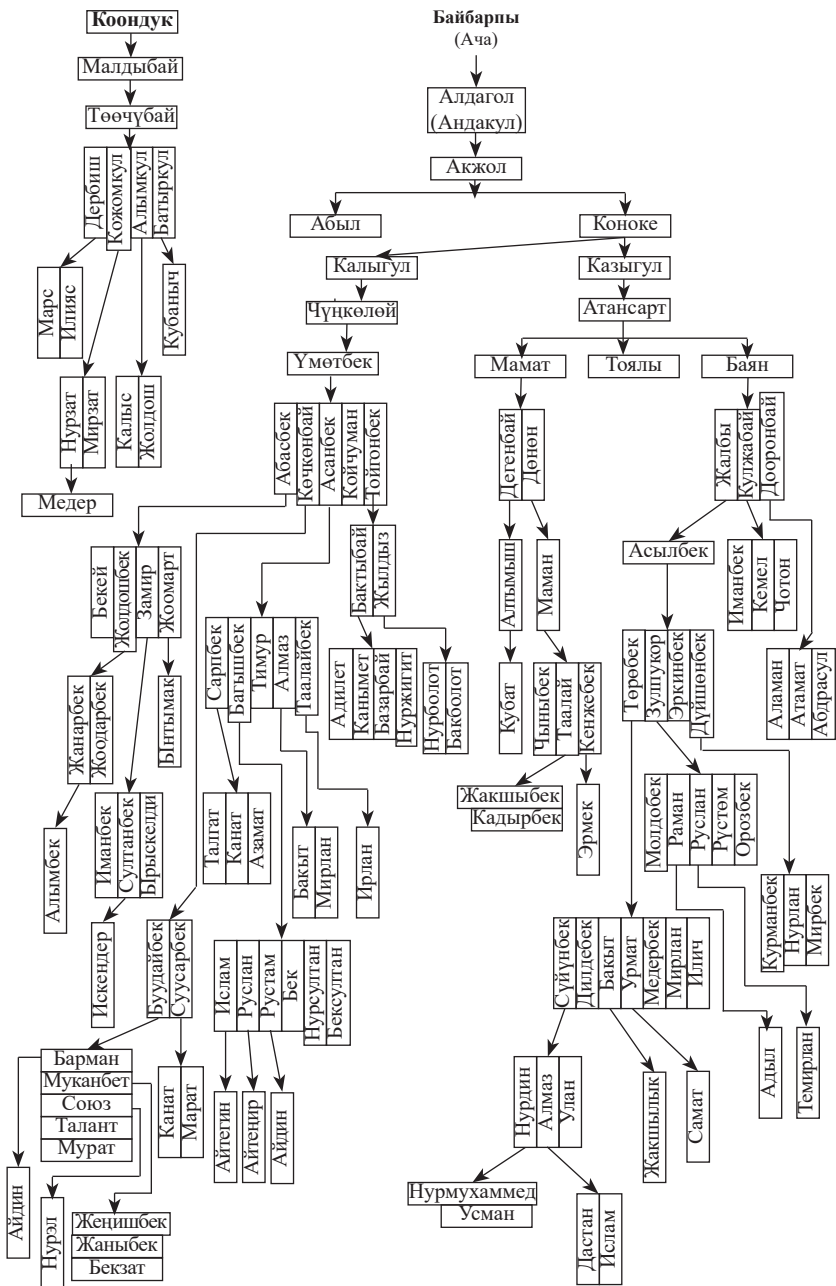

**АЧА ТАМГАНЫН КОТУРЛАР ТОБУ**

**Жээнкулдан** Атабек. Андан Асыран, Шермат. Асырандан Иманалы, Өмүралы. Иманалыдан Умар. Андан Рысбек. Андан Абдрасул, Жолдошбек, Жаныбек. Шерматтан Сейталы, Эрмамбет. Сейталыдан Болотбек. Андан Расылкан, Кубанычбек, Муқан, Раат, Рашид, Рахат. Расылкандан Кубатбек, Кынатбек, Бексултан. Кубанычбектен Айбек, Мирхат, Тынчтык, Бекназар. Муқандан Арзымат, Азат. Рааттан Адилет, Бактыгул. Рашидден Ариет, Азирет, Алихан. Рахаттан Диас. Эрмамбеттен Токтомат. Андан Кушубек, Куттубек, Бактыбек, Таалайбек. Кушубектен Махмуд. Куттубектен Адилет. Бактыбектен Мирлан, Нурлан, Эрлан. Таалайбектен Эрслан.

**Майлыбайдан** Арууке, Ашыр. Аруукеден Эшамат. Андан Алтымыш, Алпамыш. Алтымыштан Ырысбай, Турсунбай, Талгат. Ырысбайдан Майрамбек. Турсунбайдан Каныбек. Талгаттан Жаныбек. Алпамыштан Муратбек, Туратбек, Кылычбек, Алмаз, Алымкул. Муратбектен Туратбек, Жеңишбек. Кылычбектен Ынтымак, Эрмек. Алымкулдан Бекназ, Нуржан.

**Ашырдан** Анарбай. Андан Чоюн. Андан Малик, Алик, Талип. Маликтен Алик, Шернияз.

**Байжигиттен** Үмөталы. Андан Чыналы. Андан Абдылдабек. Андан Токтосун, Бекболот. Токтосундан Дастан, Рахат. Бекболоттон Адис.

**Каражигиттен** Жайлоо. Андан Төрөгелди, Молтой. Молтойдон Сагынбек, Аманбай. Сагынбектен Таалайбек, Жыргалбек, Жылдызбек. Аманбайдан Бексултан, Нурсултан, Бактыяр. Бексултандан Элмир.

**Иманкулдан** Барманкул. Андан Баялы. Андан Арзымат, Чонтой.

**Арзыматтан** Бердалы, Бегалы, Танабай. Бердалыдан Султанбай.



**Танабайдан** Абылкасым. Андан Арстан, Үрүстөм. Арстандан Мухаммедумар.

**Чонтойдон** Саты. Сатыдан Айталы, Сапаралы. Сапаралыдан Турусбек, Сүйүналы, Садыралы. Турусбектен Эрболсун. Сүйүналыдан Кутмидин. Садыралыдан Алихан, Алишер

**Кудайбердиден** Сары. Сарыдан Андаш, Жүсүпбек. Андаштан Сатканкул. Андан Канат, Кайрат.

Жээнкулдун Атабеги бий болгон. Анын тушунда азыркы Чыукент айылы отурукташкан жерге арык салынып ал «Атабек арык» деп аталып калган. Анын урпагынан Шермат уулу Эрмамбет узак жылдар бою чарбанын тамекичилик жагын башкарды.

Иманалы уулу Умар согуштан жарадар болуп келгенден кийин райондук сактык кассада иштеди. Түз жүргөн, адамгерчилиги жогору, мыкты адам эле.

Үмөталынын Чыналысы райондун жол курулуш бөлүмүндө иштеп, райондун борборунан Чыукент айылына чейинки жолду салдырып, ошол ишке башчылык кылыптыр. Жайлоо уулу Молтой чоң комузчу, кыл кыякчы, жамакчы, ырчы эле. Тактекени жакшы ойнотуучу. Көп жыл Чаткалда актив болуп жүрүп, айылга 60-жылдары келди. Кой бакты. Райондук, облустук, республикалык фестивалдарга катышып, алдыңкы орундарды ээлеп жүрдү.

Арзымат уулу Танабай молдо такыба киши эле. Айылдагы чачы өскөн жаш балдарды чогултуп алып, далай жолу чачыбызды алып берген.

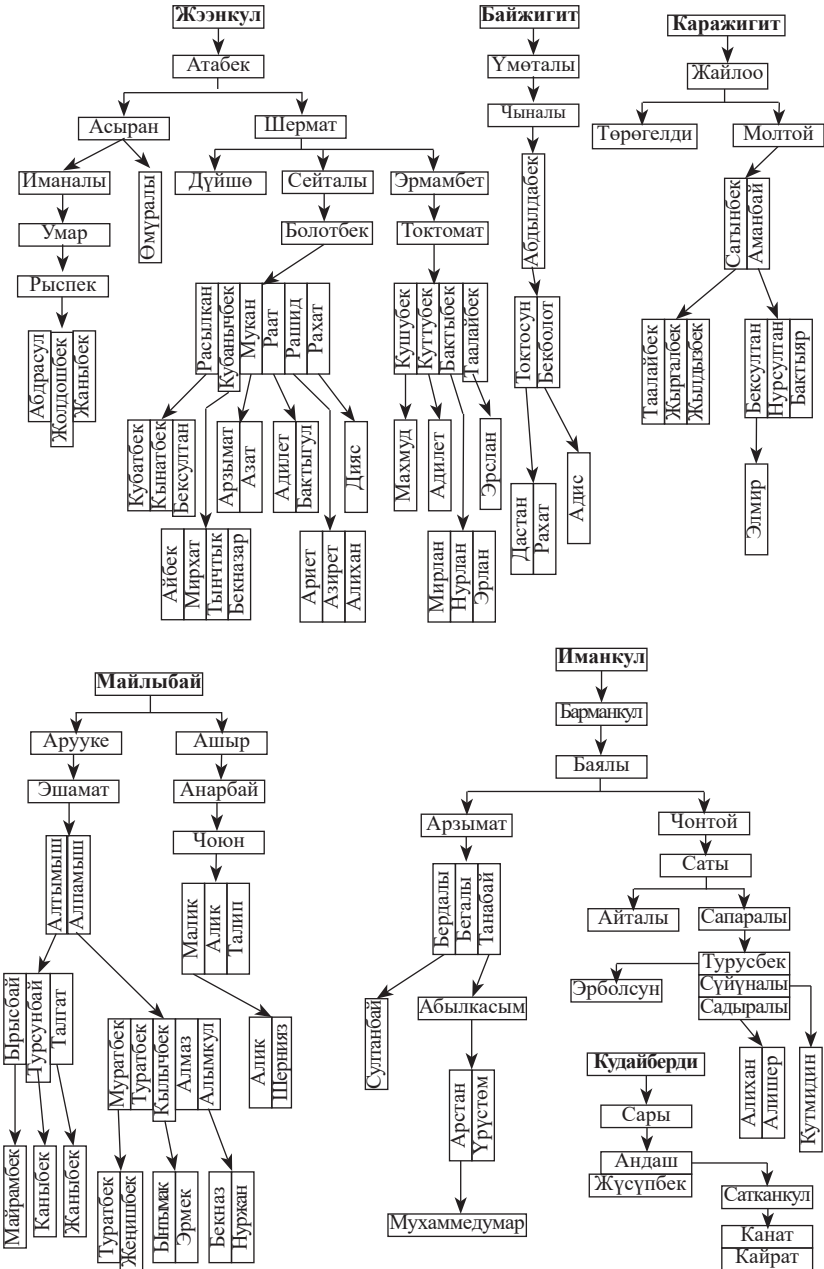



---

**АЧА ТАМГАНЫН КОТУРЛАР ТОБУ**

**Оңгонбайдан** Таранчы. Андан Баймырза. Баймырзадан Малай, Токторалы. Малайдан Жумабай. Андан Козубак. Андан Мамыш, Нурбек. Мамыштан Фархад, Майрамбек, Мекен, Айдар, Мирбек. Фархаддан Нурдөөлөт. Айдардан Нурэмир, Алихан. Нурбектен Мирхат, Дуулат, Тынат. Токторалыдан Абдылда. Андан Мейманбек, Иманбек, Мүзүрөтбек, Сүйгөнбек. Мейманбектен Досбек, Бактияр. Досбектен Ызат, Асхат, Мырзаш. Бактиярдан Рыскелди. Иманбектен Миртемир, Мирлан. Миртемирден Нурсултан. Мирландан Нурдөөлөт. Мүзүрөтбектен Эрнисбек. Андан Бакай, Акай. Сүйгөнбектен Элдияр, Эралкан, Иса.

**Ашырдан** Садыралы, Сандыбай, Дөөлөталы. Садыралыдан Кенжебай, Көчөрбай. Дөөлөталыдан Барпыбек, Акылбек.

**Эрмектен** Кыдыралы, Самсаалы, Мүсүралы. Кыдыралыдан Байзак. Андан Сулайман. Андан Султанбек. Бөлөкбайдан Акмат. Андан Жеңишбек. Андан Нуркан, Нурлан, Нурдин, Нурбек. Таласбайдан Качкынбай. Мүсүралыдан Жумаш, Токсоба. Токсобадан Абдыжапар, Асан, Собон. Асандан Кубандык, Сагындык, Сүйүндүк, Мурат. Собондон Бекболот, Үмөталы, Рамил. Рамилден Жылдызбек, Жалалбек, Айдарбек.

**Шадыдан** Карбоз, Кудайберген. Карбоздон Бешкемпир, Осмон. Бешкемпирден Жүнүсбай, Тойгонбай, Талыкбай. Жүнүсбайдан Мамбет. Андан Мирзат, Жаныш. Осмондон Мыраис, Мырзан. Мырзандан Кеңешбек, Жанузак. Кеңешбектен Жапар, Капар. Жанузактан Самат, Канат.

Малай жаш кезинде Кокондогу хан ордодо жөнөкөй кызматтарда жүрүп, кийинчерээк келиптир. Анын уулу Жумабай шамдагай, балбан жигит болуп өсөт. Малай уулуна «келин алар убагың болду» деп айта берип жадатат. Анан бир күнү күтүлбөгөн эле жерден «Эртең келин алып келем» дейт да



көзү түшүп жүргөн Нур деген бийдин кызын алмак болот. Ал кыз кечкисин жеңелери менен сыртка чыкканда андып жаткан Жумабай күлүк аты менен чаап келип, кызды билектен алып өңөрүп ала качып кетет. Бийдин айылы чаңып, ким алып кетти экен деп издеп калышат. Өңөрүп качканда кыздын эки тиши сыныптыр. Бий кызын ала качып кеткен жигит баарындан экенин билип Ниязбек болушка арызданып барыптыр. Ошондо Ниязбек болуш айтыптыр: «Кызыңды Жумабайга окшогон жигитке бербегенде кимге бермесиң?» деп бийдин «баарындарды чабабыз» деген дымагын басып коюптур. Анткени Жумабай Ниязбек болуштун жигиттеринин биринен экен. Ошондо тиши сынган узун бойлуу, сымбаттуу кыз Ашыркүл эне болуп, өзү төрөбөсө да Токторалынын Абдылдасын чоңойтуп өстүрдү.

Жумабай эр жетип, кайрат-күчкө толгон кезинде казактардын бир чоң тоюнда эр сайышка кыргыздардан эч ким чыкпай койгондо Ниязбек болуш Жумабайды «Сен бир ишке жарап бер!» деп сураныптыр. Казактын баатыры алп денелүү, зор жигит экен. «Мейли!» деп Жумабай макул болот. Ага бир көк айгырды мингизмек болушат. Ошондо кушчулардан бир сынчы киши көк айгырдын куйругун сылап-сылап, анан эки колдоп өйдө кайрып жиберсе айгырдын бели кайкалай түшүптүр. «Бул айгырдын бели жарабайт, мен башка ат таап келип берем деп эл аралап жүрүп бир тору айгырды алып келиптир. Анан ошону токушту. Казактын балбанын кандай даярдап жатышканын көргөн саруулук жигит чаап келип «Айланайын Жумаке, тиги баатырдын киндигин мээле, ал жерге тердик жетпей ачылып калды» деп кабарлады. Биринчи кезек казак баатырыныкы болуп, анын найзасы Жумабайдын көкүрөгүн муштап өткөндө ал чалкалай түшүп, ээрдин кашын кармап араң калды. Башы айланкөчөк болуп, эси эңгиреди. Оо, бир топто барып эс алып, анан кайрат-күчүн жыйнап, намыстанып тору айгырдын этин ачыта камчыны





шыбап-шыбап алып чымын-куюн болуп казак баатырын качырып кирди. Найзанын түбүн ээрдин кашына такап, анын киндигин мээледи да чымырканып эки колдоп найзаны бек кармап жалтанбай тик карады. Бир маалда найза анын ээринин кашын жандай өтүп, киндикке күп эткенде тиги калдаң эте ала салып кетти... Ошондон кыргыздардын сүйүнгөндөн кыйкырган дабыштары анын кулагына өмүр өткөнчө сиңип калды...

Илгерки заман билеги жоондордун, куулардын, алдуулардын заманы эле. Анда алыс жактардан – казактарданбы, калмактарданбы жылкы тийип келип элин бакмай эрдик катары саналып, андай жигиттер баатыр аталган. Бир жылдары кургакчылык болуп, элдин турмушу кыйындап ачкачылык өкүм сүрөт. Ошондо Жумабай Боз теке деген мыкты атын минип, «тырмагыма бирдеме илинер» деп жоо-жарагын алып, жалгыз чыккан экен. Казактын ээн чөлүн кыдырып, сөксөөлдөрдүн арасынан бир да караан таппай жер кезип кете берип күн батарга жакын эс алайын деп атынын басмайылын бошотуп, бош коё берип өзү бир чоңураак сөксөөлгө сүйөнүп отурат. Бир аздан кийин кишенеген айгырдын үнү угулду. «Жылкынын үйүрү бар болсо керек» деген ой жылт этти. Бир аздан кийин жанагы айгыр дагы кишенеди. Ошондо анын үйүрүн чакырып кишенегенин, ал бир жерде жалгыз байланып турганын билди. Атын дароо кармап минип, дөңсөрөөк жерге чаап чыгып, эки жакты серептеп карап, обочороок жердеги боз үйдү, анын жанында кермеде байланып турган жылкыны көрдү. Бирөө-жарым байкап калбасын үчүн ал сай менен бастырып, үйгө жакындаганда атынан түшүп, анын буттарына кийиз байпактарды кийгизе койду да жетелеп алды. Кермеде байланган жалгыз жылкы келишкен сары кашка айгыр экен. Аңгыча үйдөн үч-төрт киши чыгып, аркы сайга түшүштү. Артынан бир ала дөбөт ээрчий кетти. Үйдөн көпкө чейин эч ким чыккан жок. Ошондо Жумабай сары кашка айгырга барып, анын кишенин чыгаруу менен алек боло баштады. Жарагын



оң колу жакка койду. Ошол учурда арка жагынан акырын баскан дабышты сизди. Ал аял кишинин басыгы экенин да баамдады. Бирок кылчайып койбостон өз ишин иштей берди. Бирок, жарагы менен бурула калып «чапсамбы-чаппасамбы» деп эки анжы ойго кептелди. «Ой, баягы Жумабай бир аялды чаап салыптыр» деген кепке калбайын деп намыстана түшүп, чабуудан айныды.

Ошондо «Арбаңыз, баатыр! Үйгө кирип, конок болуңуз!» деген назик үн угулду. Жумабай артын жалт карады. Ай чырайлуу, сымбаты келишкен сулуу кызды көрдү. Жумабай эмне дээрин билбей апкаарый түшүп, сулууну ээрчип үйгө кирди. Жоо жарагын таштабай, оң тизесине сүйөдү.

«Ээн жерден коркпой, жападан-жалгыз жүргөн анык көкжал кыргыз экен» деп Жумабайдын жүрөктүүлүгүн баалай билген кыз: «Бүгүн менин коногум болуңуз, төргө өтүңүз!» деп дасторконун жайнатып, кымыз куюп, жаңы эле бышкан эттен берип сыйлады. Аңгыча сырттан жылкычы жигит кирип, «Ойбой, бул жалгыз жүргөн ууру адам гой!» деп Жумабайды чоочуй карады.

Кыз «Андай сөзүңдү кой, бул менин кыргыз нагашым. Атайын издеп келиптир. Андан көрө бир токтуну алып келип сой. Конок кылабыз» деди. Жумабай жылкычыга «Алыс жолдо жеке жүргөн адам куралсыз жүрсө минген атынан ажырабайбы?! Ошон үчүн алып жүрөм» деп койду.

Ошентип Жумабай ал күнү конок болуп, эртеси жолго аттанар алдында кыз жылкычы жигитке, «Эки жыл туу калган кара бээни жетелеп кел!» деп буюрду.

Бээни алып келгенде аны Жумабайга жетелетип, кыз бир топ жерге чейин узатып чыкты.

– Баатыр, кечээ сиз алып кетейин деген сары кашка айгыр менин бир тууган агамдын аты. Кечээ жакында каза болду. Аны агамдын көзүндөй кылып, маңдайыма байлап багып отурум. Ал да сиздей эр жүрөк азамат эле – дейт кыз.



– Оо, асыл карындашым! Пейилиңе кулдук! – дептир анда Жумабай.

Жумабай абабызды көрүп калдык. Карыган чагында көкбөрү чаап, ошондон белин кокустатып алып, керебетинде жатчу. Сакалы жайкалган, кабагы карыш, колдору шадылуу киши эле. Башынан көп нерсени өткөргөндүктөн, не бир мыкты азаматтар менен үзөңгү жолдош болгондуктан эски сөздөрдү, санжыраны жакшы билер эле. Ушул аңгемелерди айылдагы баарындардын көбү билет. Аны Жумабай абамдын неберелери Мейманбек менен Мүзүрөтбек өтө тамшануу менен көркөмдөп, узартып айтышат.

Жумабай абамдын токолу Сейне апамдан уккан бир аңгемени айта кетейин. Сейне апа Кара-Бууранын оозундагы чычарлардын кызы. Өзү албеттүү, узун бойлуу, ден соолугу мыкты, колунан көөрү төгүлгөн уз эле. Жашы сексенге келгиче ийнеси колунан түшкөн жок. Шырдак шырып олтурганын далай көргөн элем. «Мен алгач төмөн тамга кытайларга келин болуп түштүм. Алардын айылында аккан суу жок, ооут дегенге суу толтуруп коюп, аты да, ити да, эшеги да ошондон ичишет экен. Андан суу алайын деп барсам курту быжылдайт. Аны казы илекиге сүзүп алып, оокат кылабыз. Өзүм Кара-Бууранын кашка суусун ичип көнүп калган жаным, тиги суудан жийиркенип, тамагым ооруп жатып калдым. Үйдү ойлоп, куса болом. Бир күнү качайын деп түнкүсүн жалгыз чыгып, ээн жол менен айылды көздөй жөнөдүм. Аралыгы алыс болгондуктан түн бир убак болгондо талаадагы ээн чөмөлөнү пааналап, ошол жерге эс алып, эртеси күнү үйгө барып калдым. Ошондо ээн талаада карышкыр жеп кетет деп коркуу оюма да келбептир. Оюм эле качып, үйгө жетүү эле. Ошентип кытайларга барбай коюп, анан мени Жумабай алган» деп күлүп койчу эле жарыктык. Сейне апам Козубак аттуу уулдуу болду. Ал согушка катышып, кийин кой ферма, тамеки бригадири болуп узак иштеп жүрдү.



Жумабай жаш кезинде багып алган кичинекей иниси Абдылда кийин мыкты чыгып, колхоздорду уюштурууга катышты. Фрунзеден окуп «Ленинчил жаш» гезитинде Жомарт Бөкөнбаев, Темиркул Үмөталиевдер менен иштешти. Согуштан жарадар болуп келип, Суулуу Маймак, Бакыян, Бала-Саруу жети жылдык, Тельман башталгыч мектептеринде директор болуп иштеген. Кийин Чыукент жети жылдык мектебинде кыргыз тили жана адабиятынан сабак берип, көркөм адабияттын алгачкы алиппесин үйрөткөн, адабият ийримин уюштурган, биздин шыгыбызды ойготкон агайыбыз Токторалы уулу Абдылда болгон!

Бөлөкбай уулу Акмат да илгерки мугалимдерден эле. Бакылдап сүйлөгөн, мергенчиликти жакшы көргөн, мыкты адамдардын бири болучу. Осмондун Мырзаны чарбанын эң күжүрмөн, талыкпас трактористи эле. Жердин көбүн Мырзан аке айдачу. Өзү көп сүйлөбөгөн, түз жүргөн, карапайым адам эле.



Ача тамганын ичинен котурлар тобу

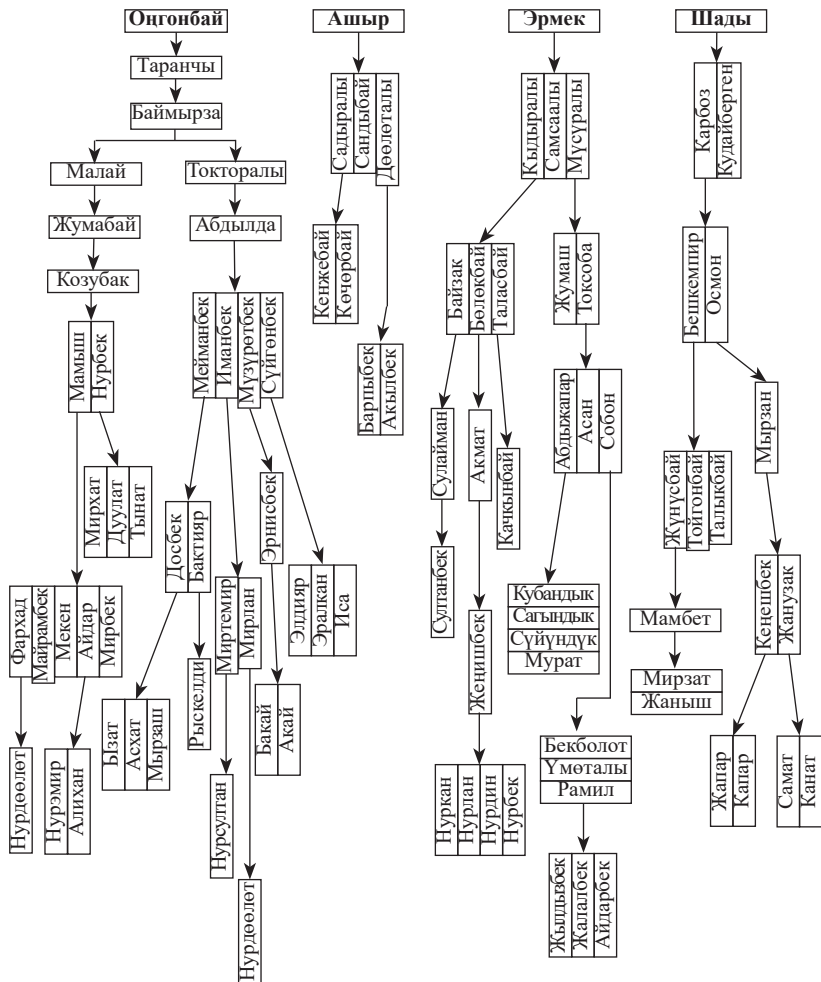



## КАРА-БУУРА РАЙОНУНДАГЫ ЧОҢ КАРА-БУУРА АЙЫЛЫНДАГЫ БААРЫН САРГАШКАЛАР

**Аксакал.** Андан Атантай, Тайлакбай. Атантайдан Алымкул. Тайлакбайдан Ысмамбет.

**Алымкулдан** Алдиярбек, Даниярбек. Даниярбектен Кызыл кол Камбар. Андан Токтор, Дордоке. Дордокенин Төлөбайы Аксыда калып, Токтор менен Дордокенин бир уулу Байсейит балбан Таластагы баарын туугандарына баса бериптир.

**Токтордон** Баркеч, Ормон, Борке. Ормондон Көкөтай, Султаналы, Сулайман, Алыбай. Сулаймандан Сатыбалды, Аттокур. Аттокурдан Руслан, Чолпон, Чыңгызбек. Русландан Аккайың, Баяс. Чолпондон Илгиз.

**Байсейит** балбандан Курманалы, Сейталы, Боромбай. Курманалыдан Турдумамбет. Андан Барпыбек, Мүзүра. Барпыбектен Жээнбек. Мүзүрадан Кудайберген, Бейшен. Кудайбергенден Төлөгөн. Бейшенден Жакшылык, Каныбек, Чыңгыз, Бакыт, Максат. Жакшылыктан Эрбол.

**Сейталыдан** Керимкул, Сатимбай, Салимбай. Керимкулдан Алыкул, Алыбек. Алыкулдан Мавлютбек, Үсөнбай, Кайрат, Төлөбай. Мавлютбектен Кадыркул. Төлөбайдан Шабдан. Алыбектен Эсен, Анарбек, Нурбек, Канатбек, Абдыкадыр. Эсенден Адилет, Канымет, Азирет. Сатимбайдан Шайлоо, Токтогул, Нурдин, Арзымат, Арзыкул. Шайлоодон Жанатбек, Талантбек. Жанатбектен Чыңгыз, Аман. Талантбектен Руслан, Султан. Токтогулдан Канатбек, Бактыгул, Сүймөнкул, Нурдинден Самат. Талгат, Бакыт. Саматтан Мырза. Талгаттан Жетиген. Арзыматтан Мирлан, Арген. Арзыкулдан Мадияр. Салимбайдан Маматкерим, Мамырбек. Маматкеримден Максат, Нурзат, Нурлан. Максаттан Айбек. Нурзаттан Актан. Мамырбектен Талант, Азиз. Боромбайдан Ташкара. Андан



Төкөн, Зарылбек. Зарылбектен Азамат.

Байсейит балбан чоң тойдо бир төөнү бийик дөңдүн үстүнө көтөрүп барган экен. Ошондо катуу күч келип, көтөн чучугу чыгып жерге олтуруп калганда эл ороп-чулгап, көтөрүп кетишкен дешет. Анын урпактарынан Мүзүра мыкты болуп, колхоздун тегирменин кармап, меймандостугу, марттыгы, калыстыгы менен барктуу болду. Сейталы уулу Керимкул көп жылдар бою чарбаны башкарып, адилеттүүлүгү, иш билгилиги менен элге жакты. Анын уулу Алыкул агроном, бригадир болуп узак жылдар бою чарбада иштеди. Алыбек зоотехник болуп жүрүп, жаңы заман келгенде бизнеске өтүп, ушул кезде чоң азык-түлүк дүкөнүнүн ээси. Меккеге ажылыкка барып келди.

**Сулаймандын уулдары** Сатыбалды менен Аттокур жетим болуп жетилип, кийин чарбанын белдүү адамдарынан болду. Аттокур механизатор, мугалим болуп иштеди. Азыр пенсияда.

**Сатимбай уулу Шайлоо** 1947-жылы 16-февралда азыркы Чоң Кара Буура айылында туулган. Ташкенттен окуп, Таластагы алгачкы геологдордон. Макмал, Сары жаз, Чаткал, Күмүштөк, Жер үйдөгү ири кендерди изилдөөгө катышкан.

**Сатимбай уулу Нурдиндин** уулдары Самат, Талгат Бишкектеги Сүймөнкул Чокморов атындагы окуу жайын бүтүрүп, азыр мыкты зергерчи болушкан. Кызыл-Адырда, Чоң Кара-Буурада зергерчилик устананалары бар. Кыргыздын байыркы зергерлеринин салтын улантышып алтындан, күмүштөн билерик, шакек, сырга жана башка асем буюмдарды жогорку сапатта, көркөм жасашат.

**Боромбай уулу** Ташкара да өз убагында эл кишиси болуп, мыкты доор сүрдү.

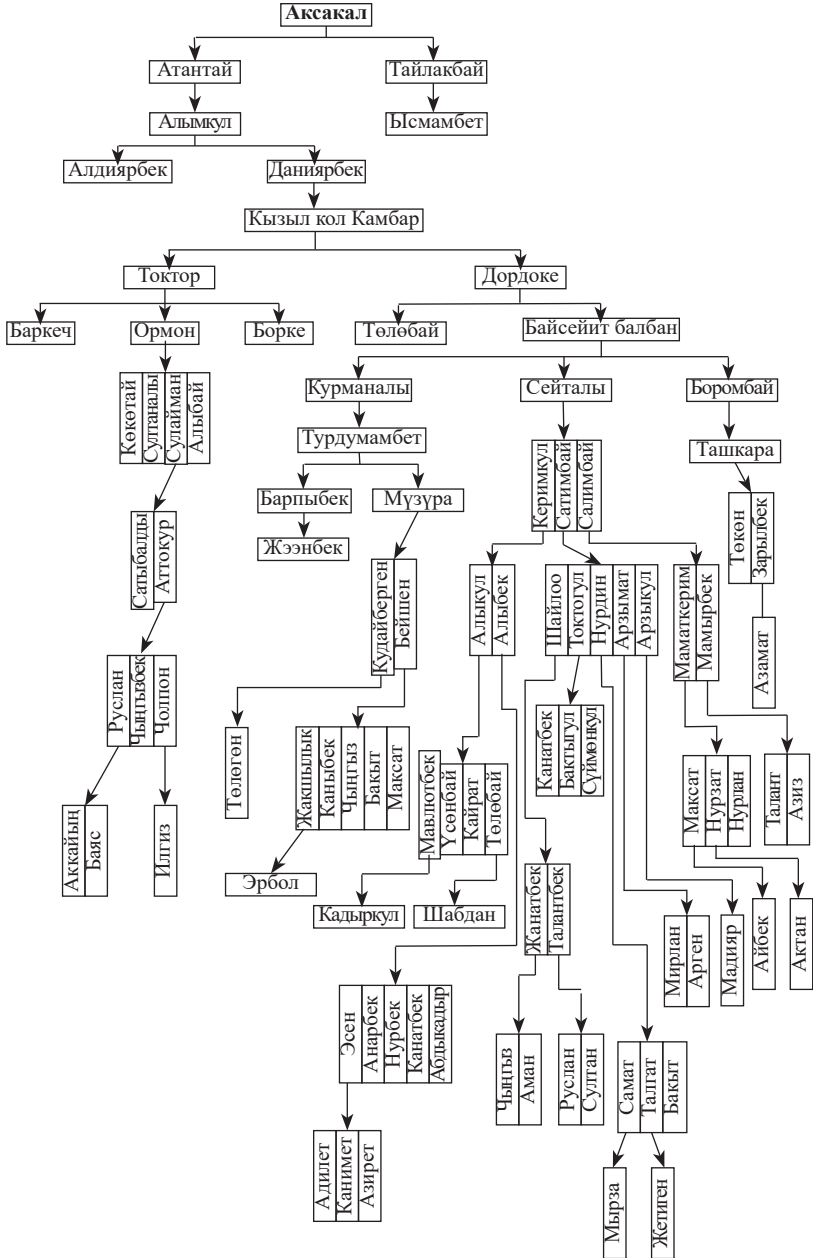





## ЧОҢ КАРА-БУУРА АЙЫЛЫНДАГЫ БААРЫНДАРДЫН КҮЧҮК ТОБУ

**Рысалыдан** Тажибай, Кудайберди. Тажибайдан Дүйшөнбек.

**Дүйшөнбектен** Мавлютбек, Жанышбек, Байыш, Дайырбек, Шайырбек, Кенжебек. Мавлютбектен Нурлан, Эрлан, Байсултан. Нурландан Нурсултан, Бексултан. Жанышбектен Мирлан, Руслан, Рустам. Байыштан Мирдан. Дайырбектен Улан. Шайырбектен Кубаныч, Бактыбек.

**Тажибай уулу Дүйшөнбектин** тун уулу Мавлютбек көп жылдардан бери Манас районундагы айылдык кесиптик окуу жайын башкарып көп сандаган адистерди даярдап чыгарды. Ишине тыкан, бүйрө жигит.

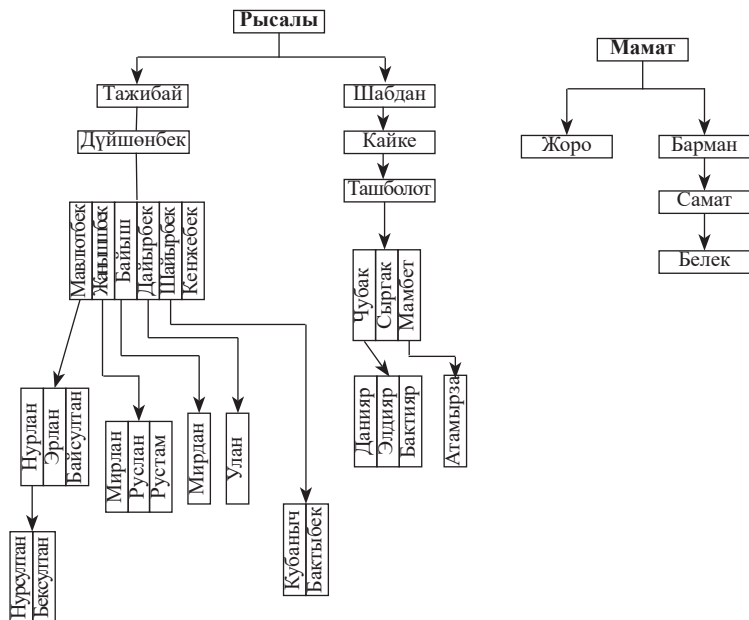



## АКСЫ РАЙОНУНУН ИРИНЖИТ ӨРӨӨНҮНДӨГҮ АНАБААРЫНДАР

Аксылык анабаарындардын айтымында бул жакка Таластан ооп келишкен. Жашы сексендерден өтүп калган карыя Ташкул уулу Рахманбердинин айткандарынан:

– Биз Таластан келген экенбиз. Биринчи жолу келгенде Улук деген жерге конуп, бир нече жыл турушкан экен. Ал жерде Баарын Булак деген жер азыр да бар. Кийин Бозбу тоонун этегине ушул азыр отурукташкан жерибизден өйдөрөөк жашаппыз.

Мама байдын жылкысы көп болгондуктан сууга айдап түшкөндө Иринжиттин суусу түгөнүп акпай калчу экен. Ал киши 110 жашка чыккан. Касиеттүү болгон дешет. Азоо аттарды үйрөткөндө ал киши ошол азоого колун тийгизип, анан бир аз жерге минип барса жоошуп калчу дешет.

– Ал эми мине бергиле! – дечү экен.

Жумабай деген мыкты, жоомарт аталарыбыз жашап өткөн. Илгери согуштан кийинки ачарчылык убакта, 46–47-жылдары күбүнү бышып, бышмасын элге таратып бүт элди баккан. Эшмеде отурчу. Элге саан берген. Элдин салыгы үчүн өкмөткө май өткөргөн.

Карабек абабыз абдан балбан киши болуптур. Өзү узун бойлуу, каруулуу экен. Таластагы баарын туугандарга баратат. Куржунунун эки көзү толо мата-кече. Ал кезде жалгыз-жарым жол жүрүү опурталдуу болгон. Капчыгайларда, буйтка жерлерде каракчылар өткөн-кеткенди тоноп турушкан.

Жолдо Карабек балбанга үч киши жолугат. Анан алардын жаман ойлору бар экенин каш-кабагынан байкайт. Суу жээгине тамактанганы олтурушуп, от жагышат. Анан Каракем «даарат алып келейин» деп суу жээктеп барып, суу талдан келтек кесип келип оттун жанына таштап коет. Тигилер да



балбан жигиттер болсо керек. Суу талды сыга кармашып отко тосушса суусу тып-тып таамп от кичине гана тыз-тыз этет. Анан Карабек балбан кармаганда суу шорголоп, оттун жалыны өчүп калыптыр. Анын балбандыгын көргөн каракчылар унчукпай тим болушуптур.

Карабек балбан Таластагы тууганы Жээналы бий менен бир үйгө конокко барат. Анын багылуу беш ириги бар экен. Сөздөн-сөз чыгып, «бир койдун этин бүт жешке болобу» деп талашып мелдеше кетишет. Анан ирик союлуп, эти бүт бойдон казанга асылат. Эки жигит этти сөөгүнөн шылып алып турушат. Карабек эки колун артына алып турат. Эки жигит сугунтат... Ошентип Карабек абам этти бүт жеп, мелдешти утуптур. Анан чечинип сууга жатыптыр. Суунун үстү каймактап калган дешет.

Таластагы бир ашта Карабек абамды эр сайышка түшүрүшмөкчү болгондо Жээналы бий:

– Бул Аксыдан келген тууган. Кокустук болсо уят – деп макул болбой коюптур.

Анан Карабек абам көкбөрүгө түшөт. Торпок тартышат. Ошондо Карабек балбан торпокту шыйрагынан кармап көтөрүптүр. Аны көргөндө Жээналы бий:

– Жана сайышка түшүрсөк деле болмок экен – дептир.

Торпоктун шыйрагы сынып, сөөктүн сыныктары алаканына кирип кетиптир.

Мугалим Сайракан Багышеванын айткандарынан:

– Мама абабыз 110го чыгып өлгөн. Карыган кезинде күрүчтөй майда тиш чыккан дешет. Ал кишинин балдары көп болсо да сообу тиет деп өзүнө-өзү аш берген экен. Ошол ашка Токтогул акын катышыптыр. Ашта эл көп болгондуктан табакты ат менен ташып тарткан.

Маманын апасы кыркуул Ниязбек бийдин кызы болгон. 9 жашына чейин эмчек ээмптир. Ниязбек бийдин күмбөзүн өзбектер менен чек араны ажырата бөлүп турсун деп Кыз Ра-



батка коюшкан. Азыр Наманган областынын Үйчү районунун аймагында калды.

Мама абама Кыдыр жолугуптур. Бир кышта жылкылары кырылып калыптыр. Малым кырылып калды деп капа болуп турса бир карыя жолугуп «Эмнеге капа болуп турасың? Карда үч жылкың калды. Ошондон уругу көбөйөт» деген экен.

Былжы абамдын жүрөгүндө каухар бар экен. Түндө басканда жолу жаркырап турчу экен. «Кач!» деп астына эч кимди бастырчу эмес дешет. Былжы бай болгон. Лөлүдөн бир табак дан берип, бир кыз алыптыр. Бойго жеткенде аны эч ким албаптыр. Байбичеси айтыптыр: «Кызга убал болбосун» деп. Анан Былжы абама никелетип бериптир. Ошондон Карагыз деген кыз төрөлгөн. Былжы абам айтчу экен: «Эртең менен мага дайыма бир табак аш келет. Ага бирөө кошулуп калат» деп. Көрсө ошол Карагыз экен. Ошол Карагыз Жунай Мавляновдун апасы.

Былжы абам жолдон өтүп баратса пахта жатыптыр. Аны эңкейип алып, силкип чаңын кетирсе, эл айтат дейт: «Ушунча бай болуп туруп, бир илим пахтаны эмне кыласың?». Анда Былжы абам: «Бул кия, таштаган убал болот» деп жооп бериптир.

Былжы абам өлгөндө Таластык туугандар келишет. Аларга жаңы сарпай кийгизели дешсе, аны кийбей: «Жок, мага эски чепкенин бериңиз?» – дептир. Ошол эски чепкенин берсе Былжынын ити барып сийиптир. Ошондо «Дөөлөт Таласка кетти» дешиптир.

Былжынын жээни Базылбек уулу Абдыкалык Ноокаттагы санаторий интернатта окуп тарбияланды. Анан Ош педагогикалык институтун бүтүрүп, Иринжит орто мектебинде окуу бөлүмүнүн башчысы болуп иштеди. Отуз жыл бою шайлоо комиссиясын жетектеди. Өтө таза, чынчыл эле. Ошол чынчылдыгы, түздүгү менен мектеп жамаатына үлгү болгон. Эл аны Чолпонбай, Асанкайгы дешчү. Себеби качан да болсо



чындыкты биринчи болуп таамай айтчу жана өтө кейикчээл эле. Бирөө ачка отурат десе минген атын сатып бергенге даяр болчу.

**Мүйүздүү Кутбердиден** Жабык бий, Алак мерген, Бердалы, Сүйөр.

**Жабык бийден** Ак кийиз, Ороз.

**Ороздон** Кудайназар, Итийбас, Саты, Иле.

**Кудайназардан** Кожоберди, Жамангара, Кака.

**Кожобердиден** Жанбото, Эсенгелди, Токтогул, Койчуман, Араке, Мама.

**Жамангарадан** Калмырза, Артыкбай, Бийлит, Кабыл, Былжы.

**Какадан** Жамырза, Токтокучук, Кебекбай.

**Жанботодон** Балтабай, Мырзагул.

Балтабайдан тарагандар Талас облусунун Кара-Буура районундагы Чыукент айылында жашашат.

**Мырзагулдан** Мүзүр, Айдаралы, Өмүрзак.

**Мүзүрдөн** Эшкул, Көкө, Эшимбек. Көкөдөн Ормон. Эшимбектен Мөндүрчү. Андан Кадыркул. Андан Кубатбек, Замирбек, Саатбек. Кубатбектен Эрмек, Нурбек. Замирбектен Сүйүтбек, Элмирбек. Саатбектен Сапарбек.

**Айдаралыдан** Жүнүсбай, Үсүпбай. Жүнүсбайдан Жумалы, Эркиналы, Өскөналы, Станалы. Жумалыдан Абдымалик, Абдыбакыт, Абдымамит. Абдымаликтен Алтынбек, Айбек, Нурбек, Жылдызбек, Куштарбек, Уларбек. Алтынбектен Мунарбек. Айбектен Нурзаман, Нурислам. Нурбектен Билал, Энур. Жылдызбектен Умар, Али. Абдыбакыттан Медер, Элмар. Медерден Беркут. Абдымамиттен Нуржигит, Гүлжигит, Сулайман. Гүлжигиттен Фирдаус. Өскөналыдан Дүйшөнаалы. Андан Эламан, Эмирлан, Айбек. Станалыдан Үрүсалы, Туралы. Үрүсалыдан Жоомарт, Намазбек, Саматбек, Нурсултан. Жоомарттан Нурболсун. Намазбектен Ариет. Саматбектен Алихан. Туралыдан Улукбек, Улутбек, Бексултан.

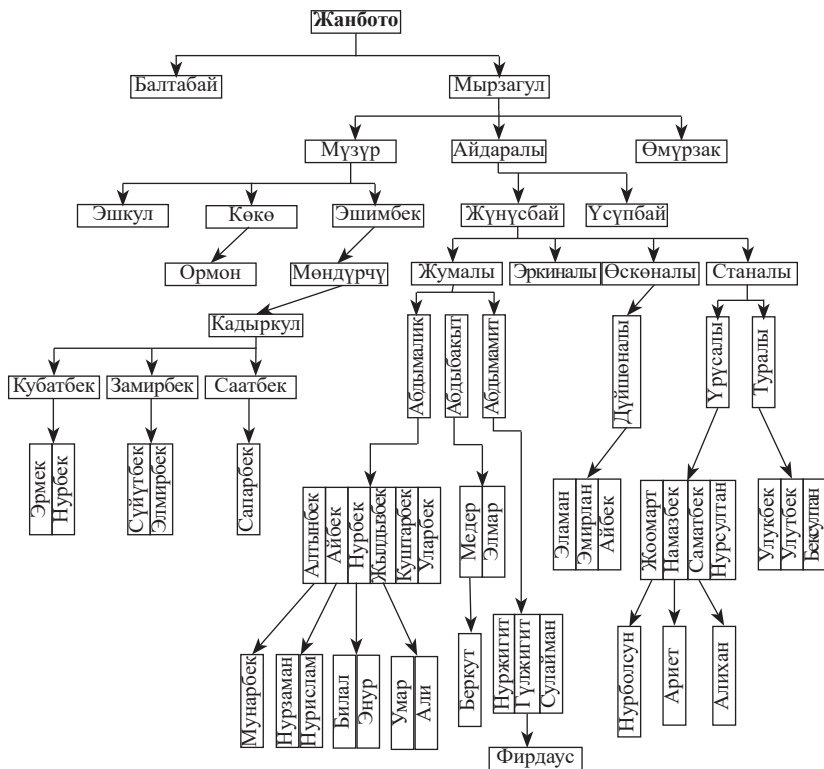
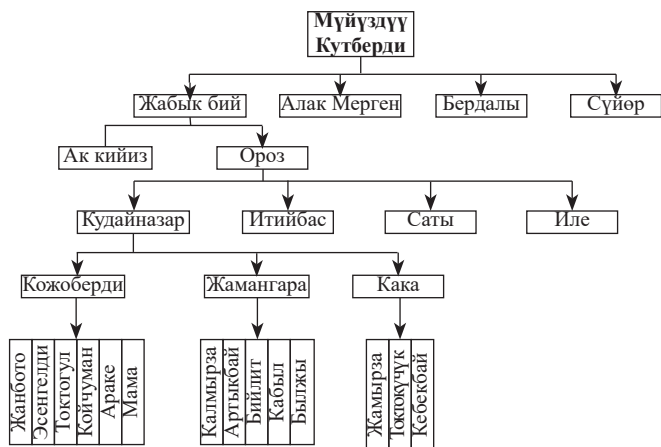



**Эсенгелдиден** Өмүр, Байзак. Өмүрдөн Курмушу. Андан Буркан, Мейкан. Буркандан Эркин, Ороз, Сапаралы, Бапай, Асан, Оролбек. Эркинден Сонунбек, Мунарбек. Сонунбектен Баяман, Жандар, Рамазан. Мунарбектен Арген, Арлен. Ороздон Улан, Элзар, Урмат. Уландан Тумар, Элнурбек, Ариет. Урматтан Элмирбек, Эсенбек. Сапаралыдан Маратбек, Тынарбек. Маратбектен Бекболсун, Курманбек. Бекболсундан Билал. Тынарбектен Өмүрбек, Жумадыл, Мурадыл. Асандан Жаныш, Зарлык. Жаныштан Нуртилек. Оролбектен Байыш, Кубаныч, Нургазы, Нурсултан, Марлен, Эрмек. Бапайдан Марат.

**Байзактан** Досмамбет, Көкүл. Досмамбеттен Сатканкул, Рамат, Мырзакмат. Сатканкулдан Кудайберди, Эгемберди, Эрмамат. Кудайбердиден Ыманберди, Касымбек, Жакыпбек. Ыманбердиден Бекболсун, Саякбай, Нурэл, Исламбек. Жакыпбектен Тоймат, Адилет. Эгембердиден Нурбек, Нуралы, Эралы, Нуртилек. Нурбектен Нурислам, Нурмухаммед. Эралыдан Ариет. Эрмаматтан Жыргалбек. Раматтан Жолдош. Андан Илияс, Эрнис. Илиястан Али, Мухаммед. Эрнистен Кебекбай. Мырзакматтан Муктарбек, Алмазбек, Бекболот, Нурболот, Миңболот. Муктарбектен Элдияр, Куштарбек, Элмарбек, Нурасыл. Алмазбектен Далиер. Бекболоттон Аслан. Нурболоттон Эрболот, Мирислам, Жуманур. Миңболоттон Даниель, Данияр.

**Токтогулдан** Мырзат, Тойчубек. Мырзаттан Пазылбек. Андан Эмилбек, Абдыкалык, Абдымитал, Орункул. Эмилбектен Алмазбек, Кубанычбек, Муктарбек, Жолдошбек, Сапарбек, Кыялбек. Алмазбектен Жеңишбек, Ниязбек. Жеңишбектен Исламбек. Кубанычбектен Бекзат, Туратбек, Маратбек. Муктарбектен Баяман, Айбек. Жолдошбектен Нуржигит, Байсуу. Сапарбектен Адилет, Ариет. Кыялбектен Сыймык. Абдыкалыктан Медербек, Мурасбек. Медербектен Артур, Асман. Абдымиталдан Алтынбек, Залкар, Нурбек. Алтын-



бектен Адылбек. Орункулдан Акимбек, Мелисбек.

**Койчумандан** Түкү ажы, Жакы, Казак, Жакшыбай, Үмөталы.

Түкү ажыдан Бешкемпир, Үчкемпир.

**Казактан** Акназар, Кыпчакбай, Кыргызбай. Акназардан Курбанбек. Андан Аман. Андан Абдыкадыр, Абдрасул, Кутманаалы, Токтосун. Абдыкадырдан Алмаз, Мирлан. Алмаздан Акназар. Мирландан Мырзат, Эрлан. Абдырасулдан Улан, Мусулманкул, Бакыт. Уландан Элнур. Мусулманкулдан Азат. Кутманаалыдан Нургазы, Нурсейит. Токтосундан Келдибек, Баяман, Элмырза. Кыпчакбайдан Абдымамит, Калдарали, Сапаралы. Абдымамиттен Миразиз, Мирназар, Абдрахман. Миразистен Эржан. Мирназардан Нурислам. Абдрахмандан Эмирлан. Калдаралиден Кыялбек, Максатбек. Сапаралыдан Илияс, Илгиз. Илиястан Элдос, Эрбол. Кыргызбайдан Эңишаалы, Турсунбек, Эргешаалы, Акбарали, Монду. Эңишаалыдан Асылбек, Алтынбек, Урматбек, Залкарбек. Асылбектен Исламбек, Барсбек. Алтынбектен Нурсултан. Урматбектен Болуш. Залкарбектен Билал, Умар. Эргешалыдан Болотбек, Айбек, Талантбек, Азизбек, Адилет. Болотбектен Уларбек, Байгазы, Байислам, Байсал. Айбектен Мирбек, Идирис. Талантбектен Асан, Арсен. Акбаралиден Эрмек, Эламан, Элдияр, Баяман. Эрмектен Хабис. Турсунбектен Үсүбалы, Абдивали. Үсүбалыдан Сапарбек, Артур. Абдивалиден Бекболот, Орозбек.

**Жакшыбайдан** Жумаш, Долубай, Тото. Жумаштан Төлөгөн. Андан Өскөнбай, Эркинбай. Өскөнбайдан Шайырбек, Улук, Сапар. Шайырбектен Зайнарбек, Арууназ, Камчыбек. Улуктан Эрбол. Сапардан Өмүрбек, Сыймык. Эркинбайдан Алмаз, Сейит, Кыял. Сейиттен Байэл, Даниель. Кыялдан Чыңгыз, Адилет, Алинур. Долубайдан Садырбек. Андан Кубатбек. Тотодон Ботобек, Ашырбек. Ботобектен Сайпидин.

Андан Мамасалы, Кутманалы, Курбаналы, Сапаралы,



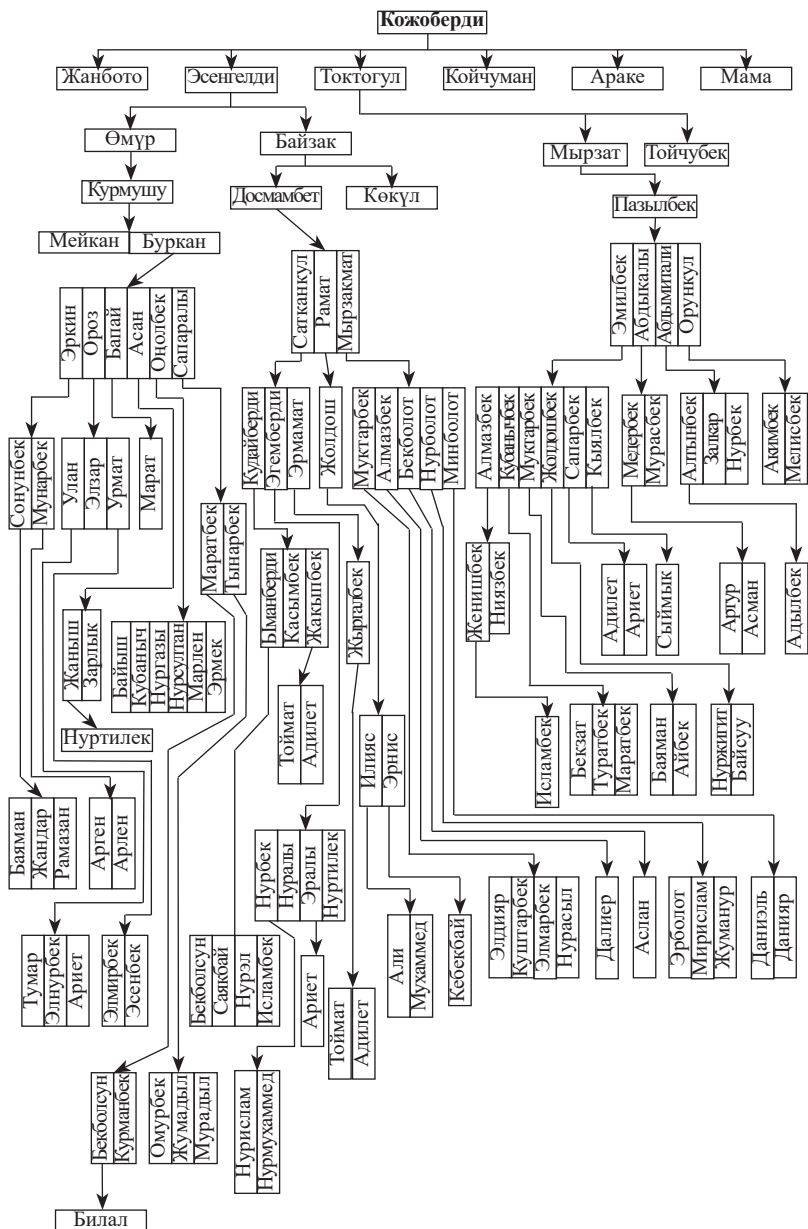

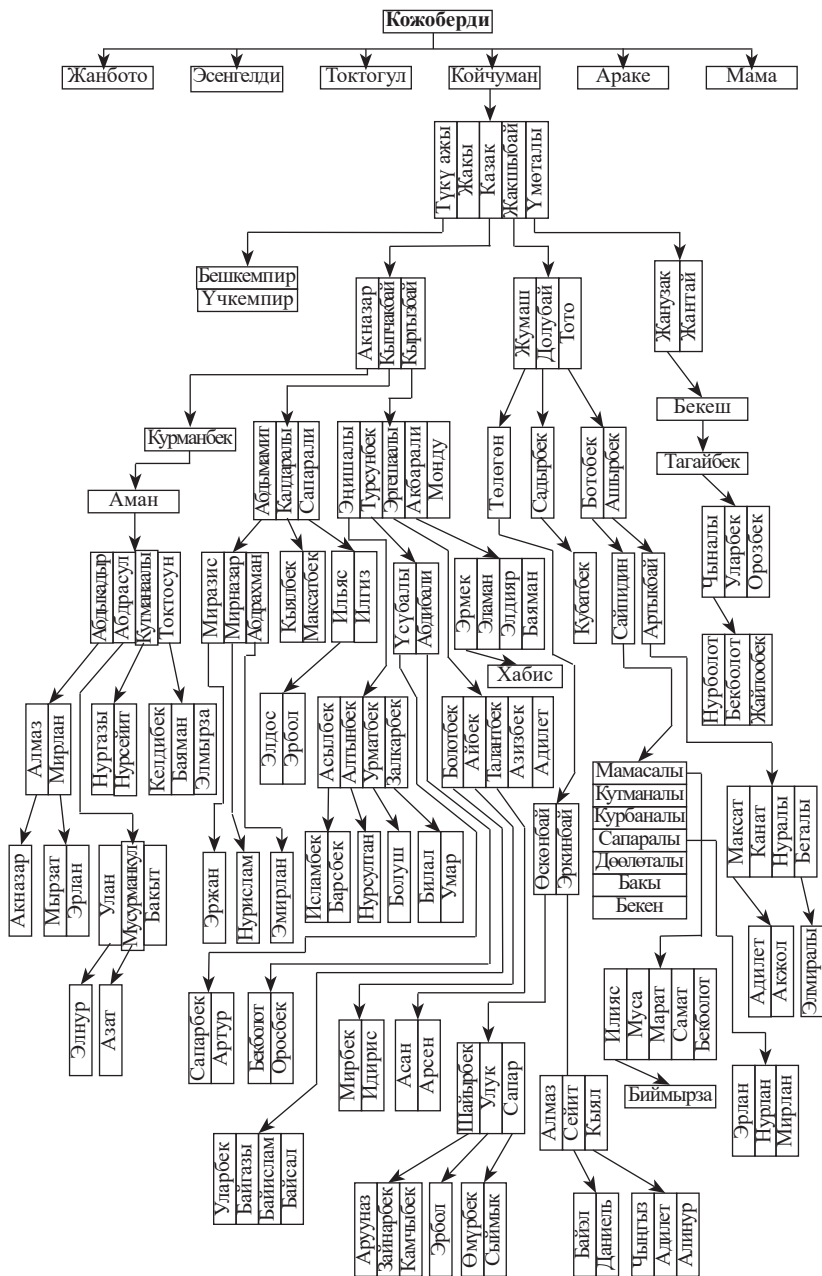

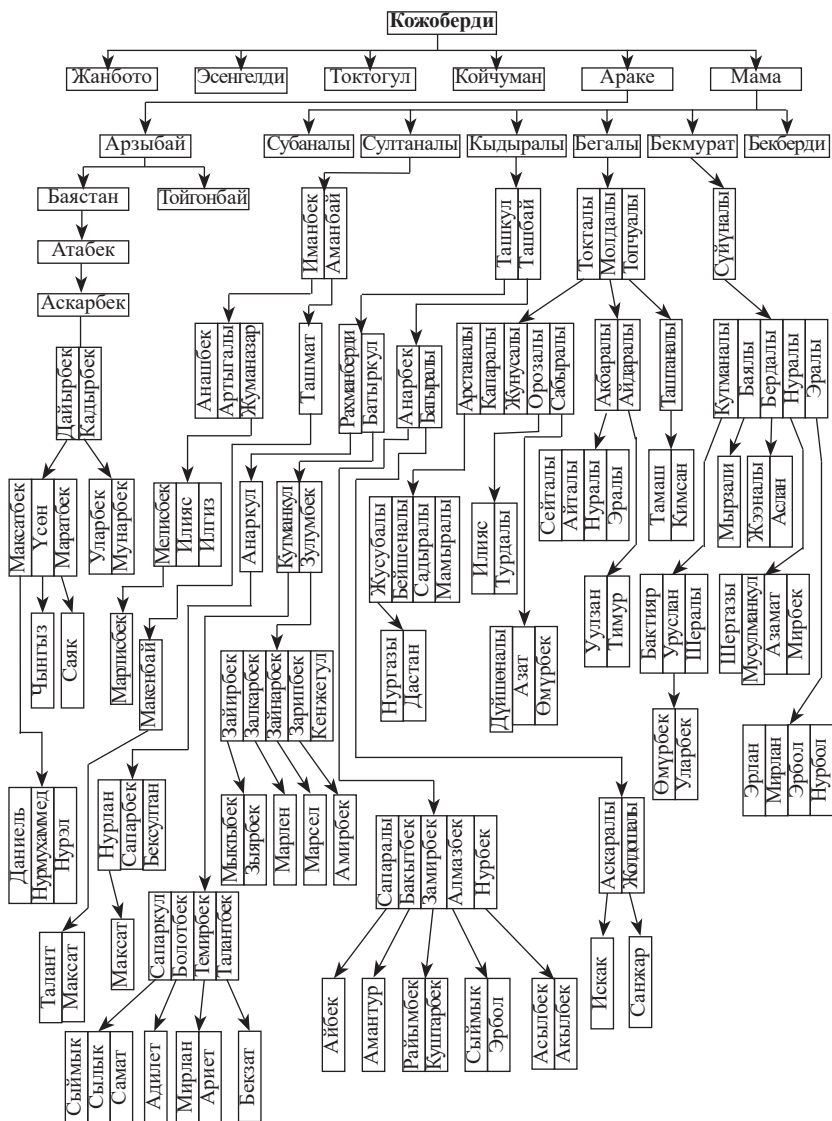



Дөөлөталы, Бакы, Бекен. Мамасалыдан Илияс, Муса, Марат, Самат, Бекболот. Илястан Баймырза. Сапаралыдан Эрлан, Нурлан, Мирлан. Ашырбектен Артыкбай. Андан Максат, Канай, Нуралы, Бегалы. Максаттан Адилет, Акжол. Бегалыдан Элмиралы. Үмөталыдан Жанузак, Жантай. Жанузактан Бекеш. Андан Тагайбек. Андан Чыналы, Уларбек, Орозбек. Чыналыдан Нурболот, Бекболот, Жайлообек.

**Аракеден** Арзыбай. Андан Тойгонбай, Баястан. Баястандан Атабек. Андан Аскарбек. Андан Дайырбек, Кадырбек. Дайырбектен Максатбек, Үсөн, Маратбек. Максатбектен Даниель, Нурмухаммед, Нурел. Үсөндөн Чыңгыз. Маратбектен Саяк. Кадырбектен Уларбек, Мунарбек.

**Мамадан** Субаналы, Султаналы, Кыдыралы, Бегалы, Бекмурат, Бекберди. Султаналыдан Иманбек, Аманбай. Иманбектен Анашбек, Артыгалы, Жуманазар. Жуманазардан Мелисбек, Илияс, Илгис. Мелисбектен Марлисбек. Аманбайдан Ташмат. Ташматтан Макенбай. Макенбайдан Талант, Максат. Кыдыралыдан Ташкул, Ташбай. Ташкулдан Рахманберди, Батыркул. Рахманбердиден Анаркул. Андан Нурлан, Сапарбек, Бексултан. Нурландан Максат. Батыркулдан Кутманкул, Зулумбек. Кутманкулдан Сапаркул, Болотбек, Темирбек, Талантбек. Сапаркулдан Сыймык, Сылык, Самат. Болотбектен Адилет. Темирбектен Мирлан, Ариет. Талантбектен Бекзат. Зулумбектен Заирбек, Залкарбек, Зайнарбек, Зарипбек, Кенжегул. Зайирбектен Мыктыбек, Зыярбек. Залкарбектен Марлен. Зайнарбектен Марсел. Зарипбектен Амирбек. Ташбайдан Анарбек, Батыралы. Анарбектен Сапаралы, Бакытбек, Замирбек, Алмазбек, Нурбек. Сапаралыдан Айбек. Бакытбектен Амантур. Замирбектен Райымбек, Куштарбек. Алмазбектен Сыймык, Эрбол. Нурбектен Асылбек, Акылбек. Батыралыдан Аскаралы, Жолдошалы. Аскаралыдан Искак. Жолдошалыдан Санжар. Бегалыдан Токталы, Молдалы, Топчуалы. Токталыдан Арстаналы, Капаралы, Жунусалы,



Орозалы, Сабыралы. Арстаналыдан Жусубалы, Бейшеналы, Садыралы, Мамыралы. Жусубалыдан Нургазы, Дастан. Орозалыдан Илияс, Турдалы. Сабыралыдан Дүйшөналы, Азат, Өмүрбек. Молдалыдан Акбаралы, Айдаралы. Акбаралыдан Айталы, Сейталы, Нуралы. Айдаралыдан Уулзан, Тимур. Бекмураттан Сүйүналы. Андан Кутманалы, Баялы, Бердалы, Нуралы, Эралы. Кутманалыдан Бактияр, Уруслан, Шераалы. Урусландан Өмүрбек, Уларбек. Баялыдан Мырзалы. Бердалыдан Жээналы, Аслан. Нуралыдан Шергазы, Мусулманкул, Азамат, Мирбек. Эралыдан Эрлан, Мирлан, Эрбол, Нурбол.

Бегалы уулу Токталы узак жылдар бою чарбада бухгалтер болуп иштеген. Көкбөрү тартып жүрүп жыгылып, ошонун зарпынан эки көзү азиз болуп калган. Ошондо да акылы тетки эле. Аксыдагы анабаарындардын санжырасын ийне-жибине чейин чуурутуп айтып берген. Анын уулу Арстаналы да атасындай сөзмөр, жакшы киши болду.

Жүнүсбай уулу Жумалы ак көңүл, түз киши эле. Анын бир тууган иниси Станалы чарбанын мыкты чабандарынын бири, кишиликтүү, эстүү жан болучу.

**Жамангарадан** Калмырза, Артыкбай, Бийлит, Кабыл, Былжы.

**Калмырзадан** Качыке, Козуке, Чоро, Черчоро.

**Качыкеден** Токон. Андан Исмаил. Андан Кубатбек, Курманбек, Кутманбек. Кубатбектен Мунарбек, Алмазбек. Алмазбектен Данияр, Амантур. Курманбектен Шумкарбек, Уларбек, Чынарбек. Кутманбектен Куштарбек, Кумарбек, Туратбек. Козукеден Кабай, Канай, Солтонкул, Тайлак. Кабайдан Асан, Маша, Кокон, Чокон. Кокондон Жанарбек, Зарлык. Зарлыктан Жанитул. Чокондон Абдымитали. Андан Аалы, Жумагул, Эсенгул, Сейталы. Аалыдан Нурдөөлөт, Тилек, Аазам. Жумагулдан Байэл, Нурэл, Мирел, Омор. Эсенгулдан Муса. Канайдан Мавлянкул. Андан Салман, Раман. Салмандан Султамурат, Мырзамурат, Шамурат. Султамураттан Эл-



мурат, Баймурат, Даниярбек, Азат. Элмураттан Элмирбек. Баймураттан Элнурбек. Даниярбектен Асанбек. Мырзамураттан Чынгызбек, Илиясбек. Чынгызбектен Байзак, Санжар. Илиясбектен Элмар, Бекжан. Шамураттан Тынчтыкбек, Саматбек. Рамандан Ашыралы. Андан Батыралы, Назаралы, Бакытбек. Батыралыдан Азимбек. Бакытбектен Акылбек. Солтонкулдан Кадыркул. Андан Темиркул, Анаркул, Субанкул, Айдаркул, Кулмырза, Мырзагул, Токтогул. Темиркулдан Алымкул, Осмонкул, Зайнар, Талант. Алымкулдан Жыргалбек. Жыргалбектен Айдин. Осмонкулдан Нурсултан, Нуртилек, Нурмамбет. Зайнардан Максатбек, Бекзат. Таланттан Бектур, Амантур, Байтур. Анаркулдан Замирбек, Чынарбек, Канатбек, Тынарбек. Замирбектен Самарбек, Кыялбек, Жыргалбек, Ринат. Чынарбектен Акылбек, Аргенбек. Канатбектен Ариет. Тынарбектен Нурел, Рамазан. Субанкулдан Уланбек, Айбек, Каныбек. Уланбектен Нурсултан, Каниет. Айбектен Альберт, Бексултан. Каныбектен Нурислам, Арсланбек, Умахан. Айдаркулдан Данияр, Элияр. Элиярдан Айдос, Ариет, Айтеңир, Эмир. Кулмырзадан Мирбек, Кубанычбек. Мирбектен Бексултан. Мырзагулдан Советбек, Саматбек, Санжарбек, Нурсамат, Бекболсун. Советбектен Сейтек, Эржан. Саматбектен Семетей. Токтогулдан Элзар, Эрлан, Нурлан, Тимур. Элзардан Алинур. Тайлактан Турдукул. Турдукулдан Абдиназар, Артыгалы, Абдысатар, Абдибаит, Маратбек, Кубанычбек, Сүйүтбек.

**Абдиназардан** Тынарбек, Эмилбек, Темирбек.

**Тынарбектен** Бексултан. Эмилбектен Самир, Эмирлан, Умар.

**Абдысатардан** Бегалы, Үмөталы. Үмөталыдан Рамазан, Нурзаман. Абдыбаиттен Курсантбек. Кубанычбектен Адилет. Маратбектен Жумадил, Раатбек. Сүйүтбектен Дөөлөтбек, Жоомартбек, Тилек.

**Чородон** Абылкасым, Жабай, Абдибай.



**Абылкасымдан** Асылбек, Нарбай, Мырзабай. Асылбектен Мырзалым, Жумабек, Добулбек. Мырзалымден Акматалы, Мураталы, Максатбек. Акматалыдан Урматбек, Мелисбек, Искен. Мелисбектен Актан. Искенден Алинур, Эламан. Мураталыдан Актилек. Максатбектен Изат, Албан, Аслан. Жумабектен Панарбек, Калыбек, Жаныбек. Панарбектен Арзыбек. Калыбектен Элмирбек, Нурэл. Жаныбектен Ариет. Добулбектен Бакытбек, Султан, Асанкалый. Бакытбектен Нуртилек. Султандан Айдос, Акжол. Асанкалыйдан Азат, Арсен.



Абылкасымов Нарбай

**Нарбайдан** Акбаралы, Таштаналы, Молдалы. Акбаралыдан Шабыралы, Нуралы. Шабыралыдан Азамат, Канат. Канаттан Атабек, Амантур, Бекзат. Нуралыдан Бексултан. Таштаналыдан Кубаналы. Андан Адил, Айдан, Адияр. Молдалыдан Алмаз, Алтын, Руслан, Уран. Алмаздан Абай. Алтындан Раймалы, Эсентур. Русландан Байжигит. Урандан Нурбол, Даулен.



Камбаров Ызабек

**Мырзабайдан** Рысмат. Андан Уланбек. Уланбектен Уларбек, Унгарбек.

**Жабайдан** Андабек, Айталы. Андабектен Макенбай. Андан Арстаналы, Бекен, Шакай, Самат, Болот. Арстаналыдан Бексултан. Айталыдан Ашыралы, Рахман, Шабыралы. Ашыралыдан Сагыналы, Мураталы, Кенжалы. Мураталыдан Бекболот. Кенжалыдан Байэл. Рахмандан Үсөн, Сейит, Нурлан. Үсөндөн Аман, Эсен. Сейиттен Бекболот, Айдар. Шабыралыдан Сүйүтбек. Андан Бекзат.

**Абдибайдан** Иманбек, Нышан, Райымберди, Эгемберди.

**Иманбектен** Байызбек, Жакыпбек, Акматбек. Байызбек-



тен Таалайбек, Болотбек. Жакыпбектен Казыбек, Памирбек. Казыбектен Арзыбек. Памирбектен Адилет, Азирет. Акматбектен Жоомарт, Айбек, Эрмат, Алманбет. Жоомарттан Рамазан, Жумадил. Айбектен Алинур, Исанур. Эрматтан Салымбек, Алихан. Алманбеттен Эмирлан, Темирлан. Нышандан Абдыжапар. Андан Нурсейит. **Райымбердиден** Кутманалы, Орозалы, Ормоналы, Шатманалы, Жолдошалы. Кутманалыдан Каныбек, Жаныбек, Бакытбек. Каныбектен Намазбек. Бакытбектен Азат. Орозалыдан Улан, Өмүралы. Уландан Баястан, Байэл. Ормоналыдан Замирбек, Чолпонбек. Замирбектен Бектур, Барсбек. Чолпонбектен Искен. Шатманалыдан Жеңишбек, Билимбек. Жеңишбектен Азад. Жолдошалыдан Анарбек, Мунарбек, Кыялбек. Анарбектен Байэл, Байсал. Мунарбектен Нуртилек. Кыялбектен Урматбек **Эгембердиден** Курманалы, Камбаралы, Момуналы, Асан, Касымалы, Бостоналы, Арстаналы, Кенже. Курманалыдан Тургуналы, Майрамбек. Тургуналыдан Ахат. Камбаралыдан Айбек, Жылдызбек, Уларбек, Куштарбек, Мунарбек, Эмилбек. Момуналыдан Нурбек, Эрнистбек, Зиябек. Нурбектен Жанарбек, Байел, Нурислам. Зиябектен Билал. Асандан Союзбек, Нургазы, Сейитбек, Тынчтык. Союзбектен Ариет. Нургазыдан Орозбек, Алмамбет. Касымалыдан Назарбек, Азанбек. Бостоналыдан Нышанбек, Эламан, Эрлан. Арстаналыдан Элмар. Кенжеден Абдыкерим.

**Артыкбайдан** Кошалы. Андан Узак, Шакай, Ниязалы.

**Узактан** Мырзабек, Ботобек. Мырзабектен Култай, Чомон. Култайдан Абдырасул. Андан Алмаз. Алмаздан Нурбек, Нуртилек. Чомондон Бостоналы. Андан Ыманалы, Бегалы, Наралы, Сыймык. Ыманалыдан Байел, Умар, Билал. Бегалыдан Рамазан.

**Ботобектен** Жоробек, Жолчубек, Рысмамбет, Токторалы, Арстаналы, Асаналы, Бердалы, Эралы. Жоробектен Өмүралы, Анаркул, Пайызкул, Нурдөөлөт. Өмүралыдан Күлчоро,





Бектемир, Бекболот. Күлчородон Илияс, Эгемен, Кайрат, Бекзат, Нурзаман. Бектемирден Алинур, Алихан. Анаркулдан Алмамбет. Андан Шермамбет. Пайызкулдан Сейиткул, Шеркул. Сейиткулдан Элмирбек. Нурдөөлөттөн Сыргак, Искак, Нур, Аманбий. Жолчубектен Шералы, Нуралы. Шералыдан Бектур. Андан Адилет, Алихан. Нуралыдан Сыймык, Адилет, Рамазан. Рысмамбеттен Нурмамбет. Андан Мелис. Токторалыдан Акималы. Андан Кылымдар, Айдар. Арстаналыдан Ботобек. Асаналыдан Элзар, Аскат, Актан, Эрмек. Элзардан Санжар, Даниль. Бердалыдан Бектеналы, Бектурсун. Бектеналыдан Султамидин, Исламидин. Бектурсундан Акылберди, Иманберди. Эралыдан Мырзалы, Айтеңир. Мырзалыдан Максат. Шакайдан Камчыбек. Камчыбектен Адылбек. Адылбектен Мирланбек, Арзыбек. Мирланбектен Нурель.

**Бийлиттен** Үмөт. Андан Рысалы, Жандаралы, Эргешбай.

**Рысалыдан** Маматкадыр, Абдыкадыр, Жакыпбек. Маматкадырдан Артыгалы. Андан Нуралы, Сагыналы, Улук. Нуралыдан Азамат. Сагыналыдан Саматбек, Кутманбек. Улуктан Байэли. Абдыкадырдан Өмүрзак, Сманалы, Иманалы, Акматалы. Өмүрзактан Талантбек, Бакыт, Азиз, Ильгиз, Чынгыз. Талантбектен Нуртилек. Бакыттан Атай. Илгизден Баизет. Сманалыдан Нонар, Марал. Акматалыдан Адилет, Элдияр, Эламан. Жакыпбектен Карим, Эргеш. Каримден Нурлан, Руслан. Эргештен, Нураалы, Нурадил, Жумадил, Эрадил.

**Жандаралыдан** Дадабай, Тажибай, Молдали. Дадабайдан Айталы, Касымалы, Манасалы, Бектеналы, Мамасалы. Айталыдан Мезгил, Аалам. Касымалыдан Шайырбек, Жаркынбек, Жанашбек. Манасалыдан Руслан. Бектеналыдан Эрлан, Марлен. Тажибайдан Нурдин, Масалбек, Курманбек, Алымбек. Нурдинден Бектур, Бакбур, Тимур, Нурлан. Масалбектен Зайырбек, Дайыр, Жалын. Курманбектен Бектурсун, Бекболсун. Молдоалыдан Таалай, Максат, Алтын. Таалайдан Оомат, Дөөлөт, Дуулат, Сыймык. Максатан Мурат. Алтындан Айбек.

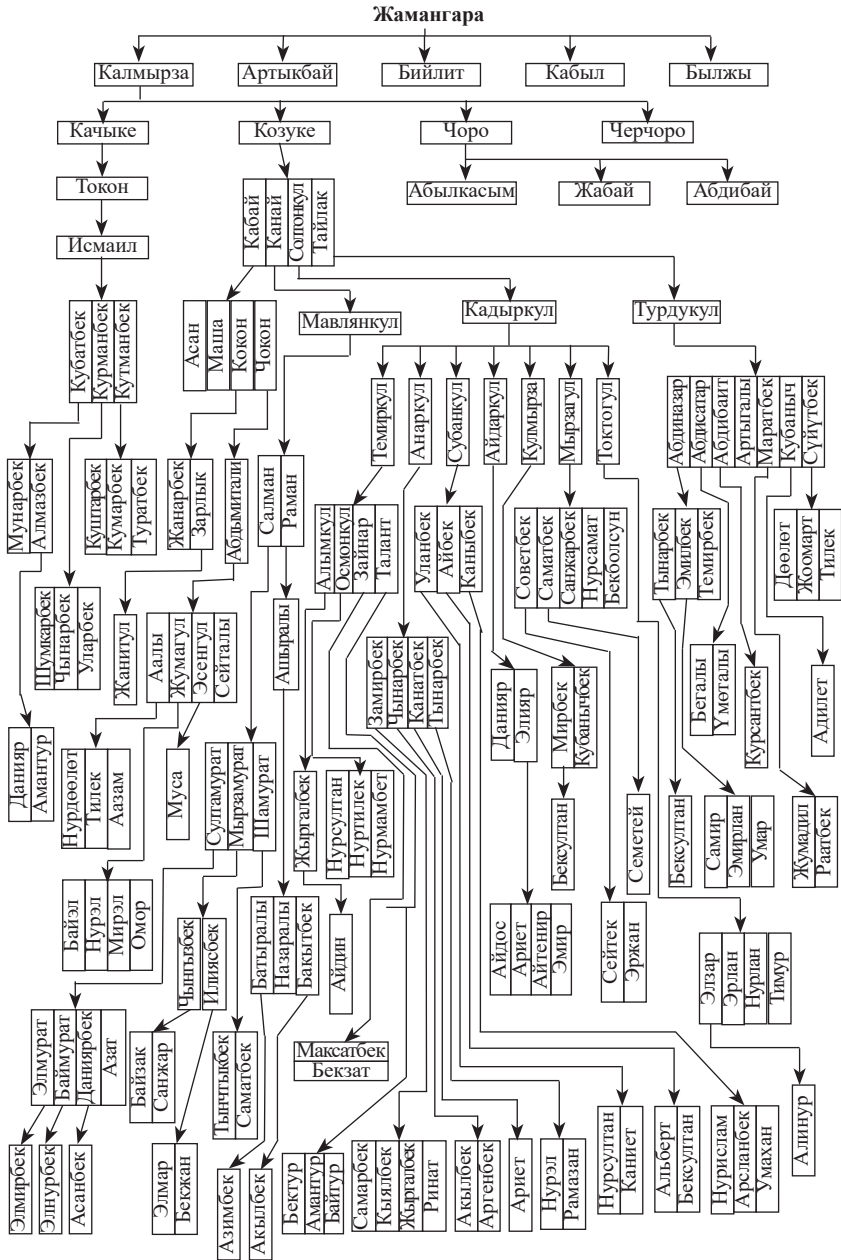



Уландысы

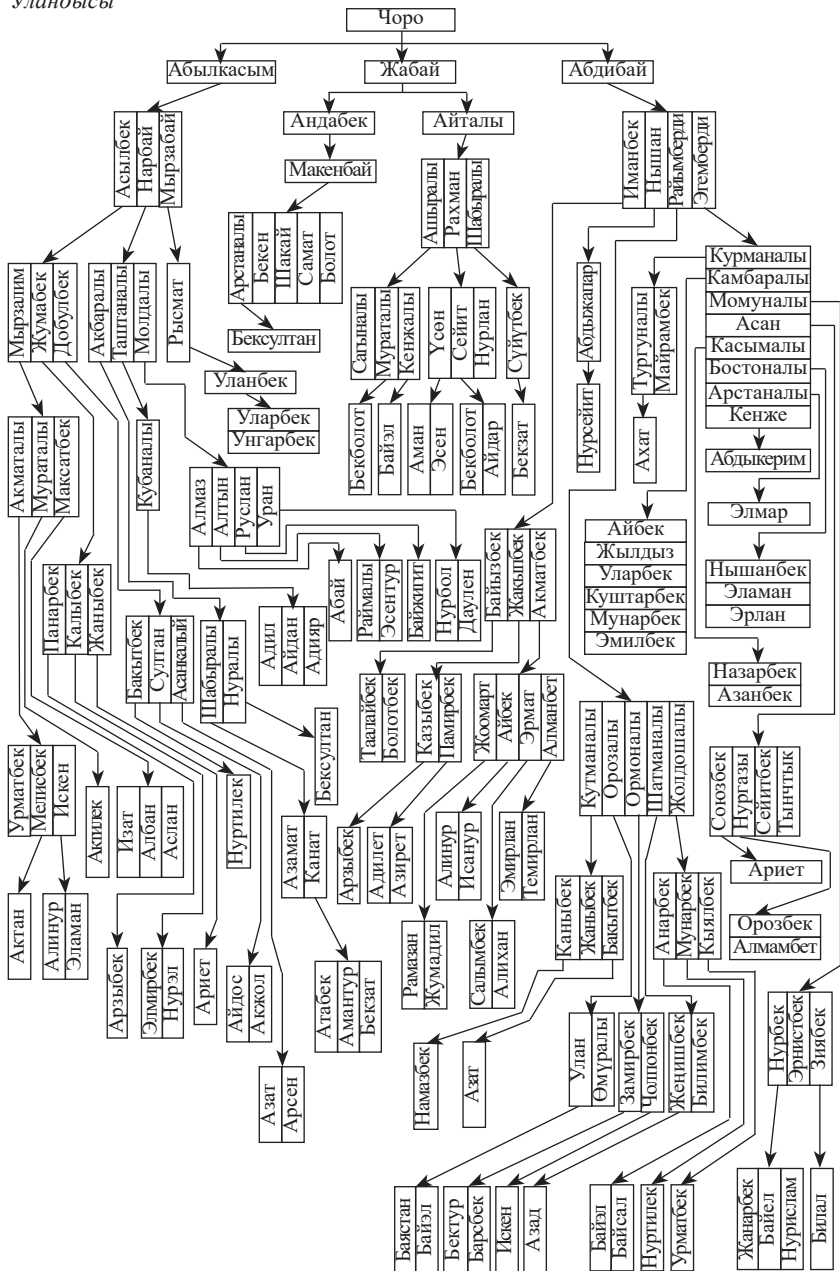

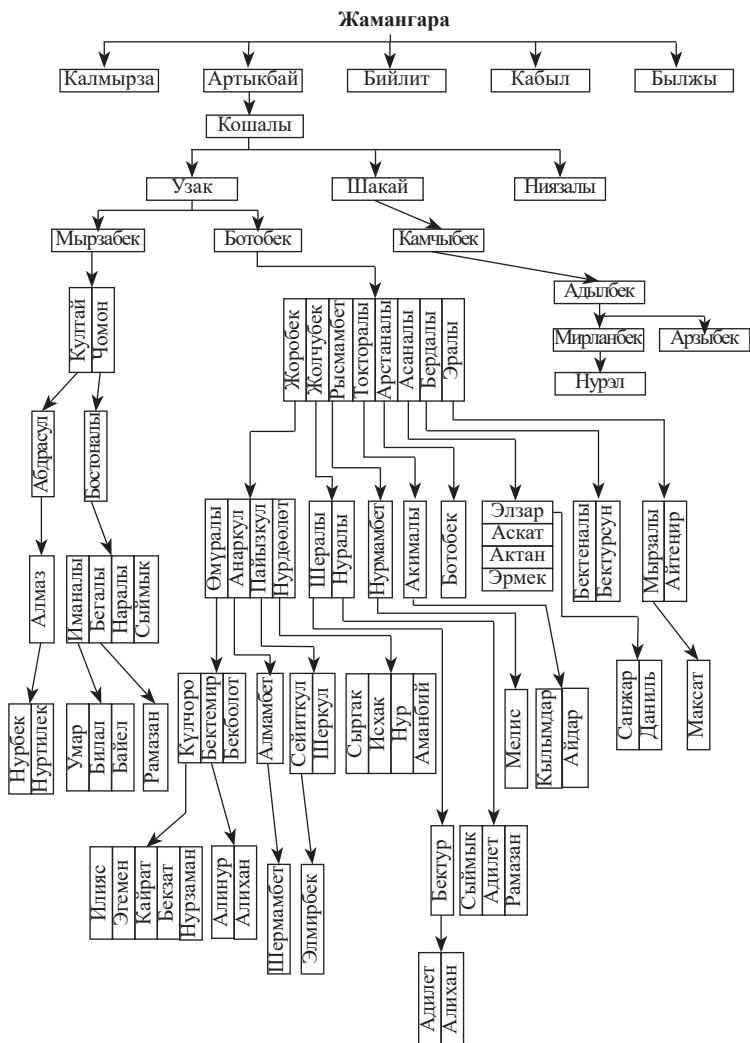

*Бийлит менен Былжы кийинки беттерде*



**Эргешбайдан** Коргол, Жолой, Колдош. Корголдон Абдрахман, Абдыкадыр, Абдыбалы, Абдыганы, Абдыреим. Абдрахмандан, Замирбек, Жылдызбек. Замирбектен Кантемир, Байтемир. Абдыкадырдан Алтынбек, Таалайбек, Тургунбай, Данияр. Таалайбектен Бектурсун. Кубанычбек. Абдыбалиден Маматүсүп. Маматкул. Маматүсүптөн Каухар, Ибрахим. Абдыганыдан Улан,

Урустам, Урмат. Уландан Эрбол. Абдреимден Нурлан, Жыргал, Асылбек, Азиз, Нурсултан. Жыргалдан Билал. Азизден Фирдаус. Асылбектен Илимбек.

**Жолойдон** Абдразак. Андан Кубаныч, Шайырбек, Орозбек, Абдырасул, Асылнур. Кубанычтан Даниэл, Марсел. Шайырбектен Илияс. Колдоштон Болот, Канат, Канжар. Болоттон Илгиз. Канаттан Бексултан.

**Былжыдан** Болотой, Бокой, Шатман, Үсүбалы.

**Болотойдон.** Атагул, Жаныбек, Шадыбек. Атагулдан Ниязбек, Муратбек. Ниязбектен Айтбай. Андан Кубаныч. Жаныбектен Сатылган. Андан Каныбек Муктарбек, Мамат. Каныбектен Казыбек, Талгарбек, Советбек. Казыбектен Алираян. Муктарбектен Уларбек, Элмарбек, Амантур. Маматтан Маратбек, Саматбек, Раатбек. Шадыбектен Жумабай, Жуманалы, Мейманбек. Жумабайдан Анаркул. Андан Назаркул, Жапаркул, Шайымкул, Нурлан. Назаркулдан Азамат. Жапаркулдан Бакыт. Жуманалыдан Асан. Андан Рахман, Абдраим, Сапаш, Нурдөөлөт, Замир. Рахмандан Кутманбет, Осмонбек, Нурманбет, Кемелбек. Абдраимдан Темирбек, Кочкор, Көкөн, Кошалы. Сапаштан Жоомарт, Оомат. Нурдөөлөттөн Нуртилек, Бекмамат. Замирден Сыймык. Мейманбектен Жоро. Андан Айдаркул, Тураалы, Турдукул, Алымкул, Чапы. Айдаркулдан Айкөл, Күнболот. Тураалыдан Нуруслан. Турдукулдан Нурсултан, Нурдөөлөт, Сыймык, Тынчтык. Алымкулдан Нургазы, Болсунбек.

**Үсүбалыдан** Абасбек, Кочкорбай.

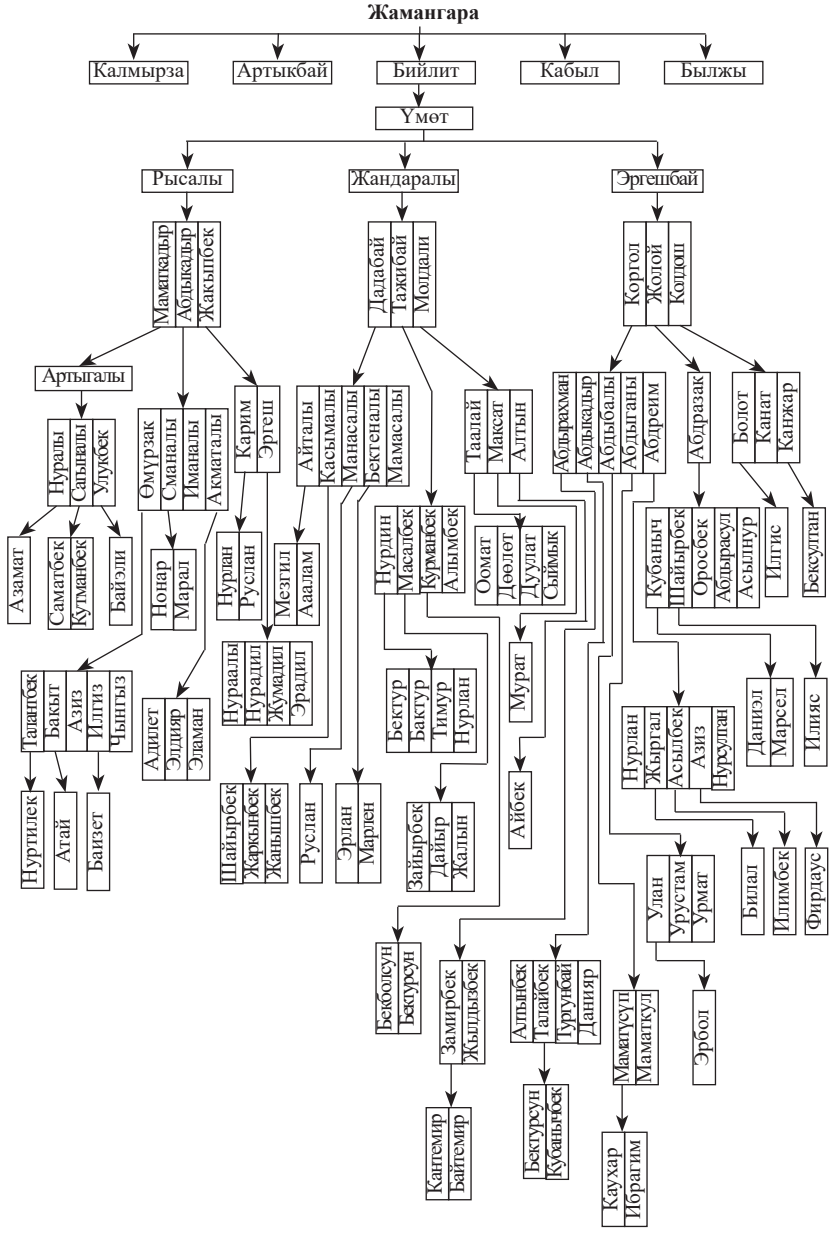



Уландысы

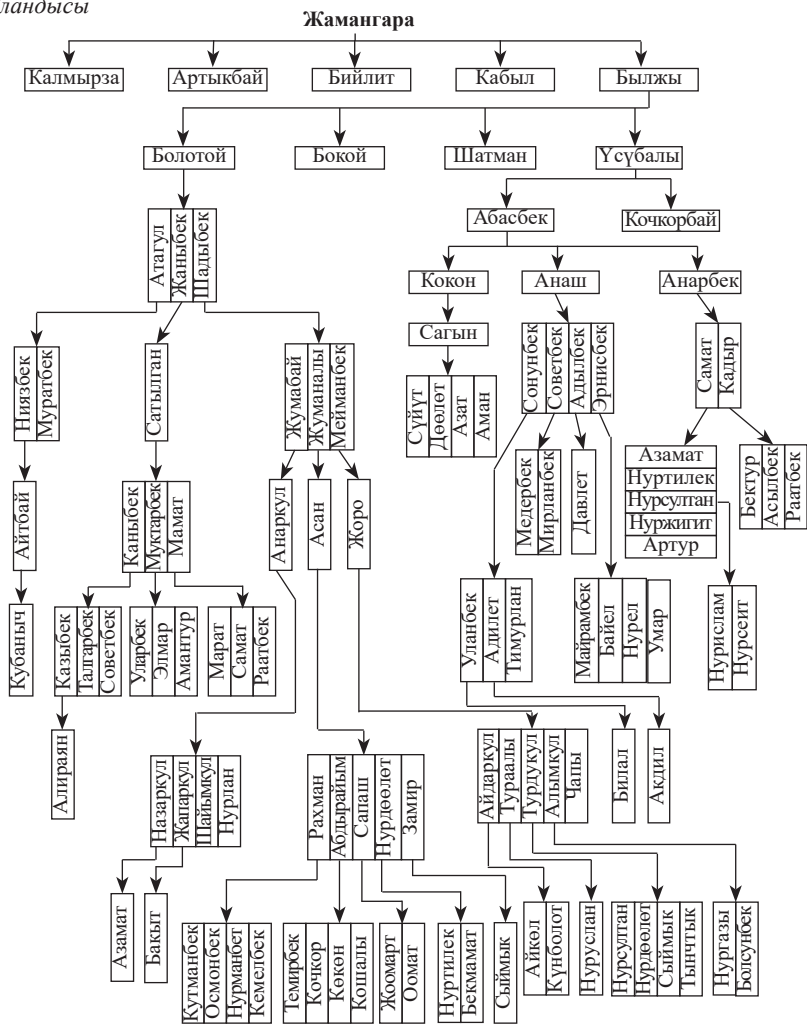



**Абасбектен** Кокон, Анаш, Анарбек. Кокондон Сагын. Андан Сүйүт, Дөөлөт, Азат, Аман. Анаштан Сонунбек, Советбек, Адылбек, Эрнисбек. Сонунбектен Уланбек, Адилет, Темирлан. Уландан Билал. Адилеттен Акдил. Советбектен Медербек, Мирланбек. Адылбектен Давлет. Эрнисбектен Майрамбек, Байел, Нурел, Умар.

Анарбектен Самат, Кадыр. Саматтан Азамат, Нуртилек, Нурсултан, Нуржигит, Артур. Нурсултандан Нурислам, Нурсейит. Кадырдан Бектур, Асылбек, Раатбек.

**Какадан** Жамырза, Токтокүчүк, Кебекбай.

**Жамырзадан** Чыналы, Эсенбай. Чыналыдан Мусабек. Андан Эргеш. Андан Калдар, Назарбек, Жээнмырза, Атамырза. Калдардан Муктар, Марат, Мурат, Үсөн. Муктардан Сүймөнкул, Чолпонкул, Кутман. Мараттан Турат. Мураттан Сардарбек, Урматбек, Дөөлөтбек, Дуулатбек. Назарбектен Жаркынбек, Панарбек. Жээнмырзадан Нурлан, Руслан, Равшан, Абдес, Эрнис. Нурландан Бекболсун. Русландан Орозбек, Мирислам. Орозбектен Нурислам. Равшандан Кубаныч. Эрнистен Илгиз, Бакыт, Мыктыбек. Атамырзадан Бекмурза.

**Эсенбайдан** Мырзаке, Мырзыраим. Мырзакеден Кудайназар, Байназар, Акназар, Акмырза. Байназардан Абдырайым, Абдракман. Абдырайымдан Эрмек. Эрмектен Алинур. Абдракмандан Азамат. Акназардан Абдыкайым, Абдымомун, Бекназар, Жеңишбек. Абдымомундан Самат. Саматтан Жанат. Бекназардан Нургазы, Мырзаназар. Нургазыдан Жакшылык, Болсун. Жеңиштен Сапарбек. Андан Жумабек, Элдос. Акмырзадан Тажимырза, Сүйүт, Сардар, Бакыт, Турдубек, Нуржигит. Тажимырзадан Бектур, Нурбай. Бектурдан Амантур, Эрбол. Эрназар. Андан Сансызбек, Кыязбек, Максат. Сансызбектен Арнас. Кыязбектен Умар, Рамазан.

**Токтокүчүктөн** Карабек балбан. Андан Төрөбек, Масалбек, Мамбеталы. Төрөбектен Мадырайым. Андан Азизбек, Абасбек. Азизбектен Эрнис. Абасбектен Мирис. Масалбек-



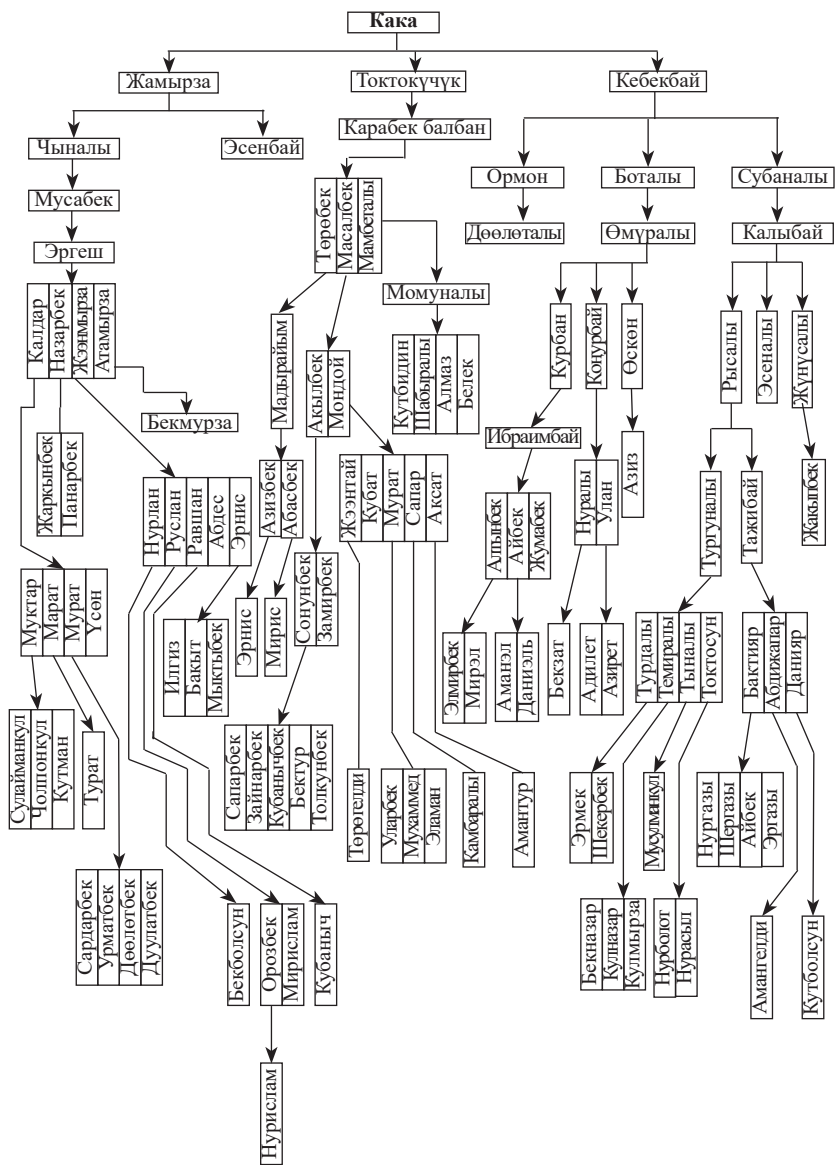



тен Акылбек, Мондой. Акылбектен Сонунбек, Замирбек. Сонунбектен Сапарбек, Зайнарбек, Кубанычбек, Бектур, Толкунбек. Сапарбектен Элес, Бекжан. Мондойдон Жээнтай, Кубат, Мурат, Сапар, Аксат. Жээнтайдан Төрөмырза. Мураттан Уларбек, Мухаммед, Эламан. Сапардан Камбаралы. Аксаттан Амантур. Мамбеталыдан Момуналы. Андан Кутбидин, Шабыралы, Алмазбек, Белек. Кутбидинден Элдияр, Бактияр, Тимурлан, Анарбек. Шабыралыдан Бектурсун, Марлен. Алмазбектен Канат, Бакыт. Белектен Мирбек, Камил, Гүлжигит. Мадырайымдан Азизбек, Авазбек. Азизбектен Эрнис. Авазбектен Мелис, Нурлис. Масалбектен Акылбек, Мөндөй. Акылбектен Сонунбек, Замирбек. Сонунбектен Сапарбек, Зайнарбек, Кубаныч, Бектур, Толкунбек. Сапарбектен Элес, Бекжан. Замирбектен Адилет, Жээнтай, Кубат, Мурат, Сапар, Саатбек. Жээнтайдан Төлөмырза. Мураттан Уларбек, Мухаммед, Эламан. Сапардан Камбаралы. Саатбектен Амантур, Медералы. Өмүралыдан Курбан, Коңурбай, Өскөн. Курбандан Ибраимбай. Андан Алтынбек, Айбек, Жумабек. Алтынбектен Элмирбек, Мирел, Азамат. Айбектен Аманэл, Даниель, Райан. Коңурбайдан Нуралы, Улан. Нуралыдан Бекзат. Уландан Адилет, Азирет.

**Кебекбайдан** Ормон, Боталы, Субаналы.

**Ормондон** Дөөлөталы. Боталыдан Өмүралы. Андан Курбан, Коңурбай, Өскөн. Курбандан Ибраимбай. Андан Алтынбек, Айбек, Жумабек. Алтынбектен Элмирбек, Мирэл. Айбектен Аманэл, Даниель. Коңурбайдан Нураалы, Улан. Нураалыдан Бекзат. Уландан Адилет, Азирет. Өскөндөн Азиз. Субаналыдан Калыбай. Андан Рысалы, Эсеналы, Жүнүсалы. Рысалыдан Тургуналы, Тажибай. Тургуналыдан Турдалы, Темиралы, Тыналы, Токтосун. Турдалыдан Эрмек, Шекербек. Темиралыдан Бекназар, Кулназар, Кулмырза. Тыналыдан Мусулманкул. Токтосундан Нурболот, Нурасыл. Тажибайдан Бактияр, Абдижапар, Данияр. Бактиярдан Нургазы, Шерга-



зы, Айбек, Эргазы. Абдижапардан Амангелди. Даниярдан Кутболсун. Жүнүсалидан Жакыпбек.

**Ороздон** Кудайназар, Итийбас, Саты, Иле.

**Итийбастан** Дербиш. Андан Таштанбай, Калмамбет, Калыбек, Токсоба, Сарымсак, Дарба.

**Таштанбайдан** Нияз. Андан Нуркул. Андан Орозбай, Орозмат, Туманбай. Орозбайдан Мирбек, Курманбек, Жамилбек, Асылбек. Орозматтан Сүйүт, Кубаналы, Курманалы, Жеңиш. Туманбайдан Тынар.

**Калмамбеттен** Сыдык, Садыр, Кыдыр. Сыдыктан Өскөнбай. Садырдан Ажыбек. Андан Анарбай.

**Калыбектен** Жумабай. Андан Байтик, Чокойбай, Субанбай, Абдыкерим. Байтиктен Ибраим, Айтбай. Ибраимден Арзымат. Андан Чыңгыз, Нурдөөлөт, Бакытбек. Чыңгыздан Билал, Арсан. Айтбайдан Абдымомун, Абдрахман, Анарбек, Нуралы, Нурмырза, Калмырза, Нурлан. Абдымомундан Абдыкар, Абдыжалил, Чынтемир, Топчубек, Сапарбек, Жумакадыр. Абдыкардан Рамазан. Абдыжалилден Жантемир, Айтеңир. Чынтемирден Бектемир. Сапарбектен Бекзат. Абдрахмандан Абдымитали, Мирбек, Айбек, Бектур, Тынарбек. Абдымиталиден Баястан, Курманбек, Адилет. Мирбектен Байэл, Муса, Асан, Үсөн. Айбектен Али, Нур. Бектурдан Амантур. Анарбектен Тимур, Дайырбек, Замир. Тимурдан Айтеңир, Амир. Нурмырзадан Нурман, Илим. Калмырзадан Баймырза, Байгелди, Алинур. Нурландан Улан, Умар. Чокойбайдан Дүйшөнбек. Андан Стамбек, Санжарбек, Рыскулбек. Станбектен Султан, Панарбек, Самарбек, Бекназар, Рамазан. Санжарбектен Баястан, Баяман. Рыскулбектен Батырбек, Тай

**Токсобадан** Батыркул. Андан Кубаталы, Алымбек. Алымбектен Тагайбек. Андан Максат.

**Сарымсактан** Добул, Кырбаш. Добулдан Көкөн. Андан Орозалы. Андан Канатбек, Азизбек, Ормонбек, Калдарбек, Апаш. Кырбаштан Жоробай, Төрөбай. Жоробайдан Сали.

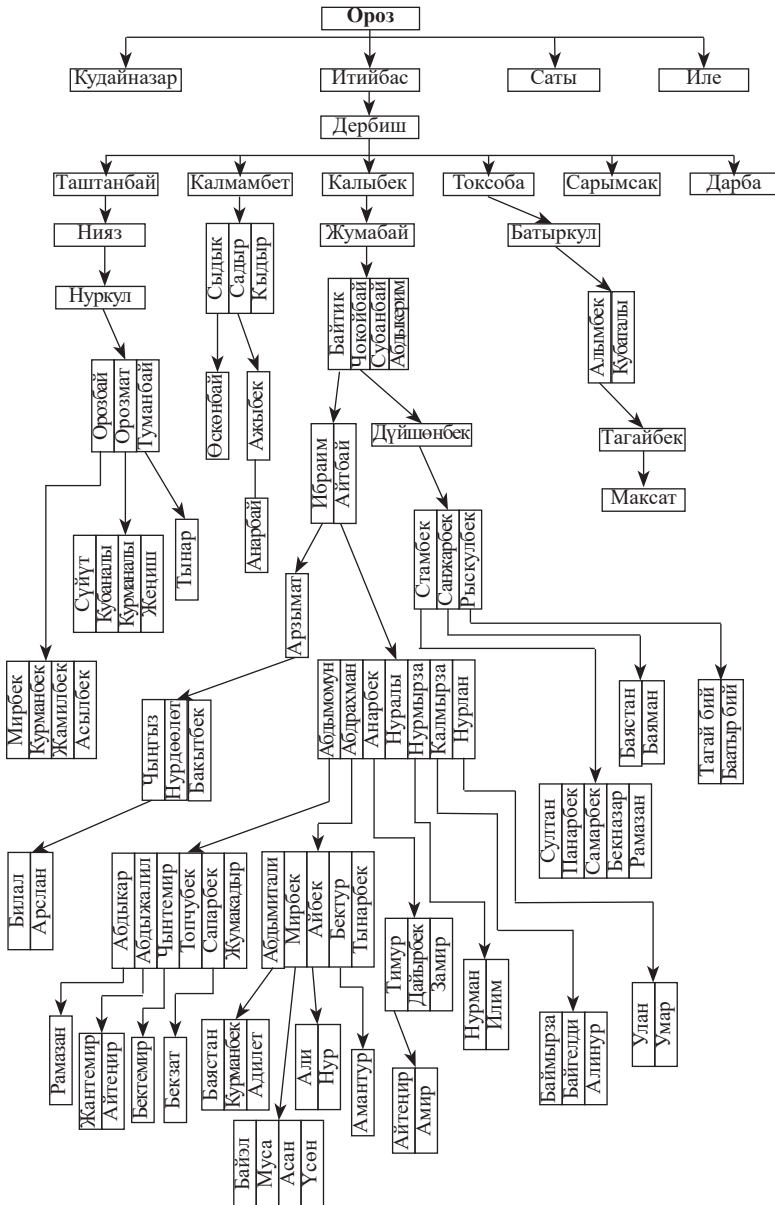

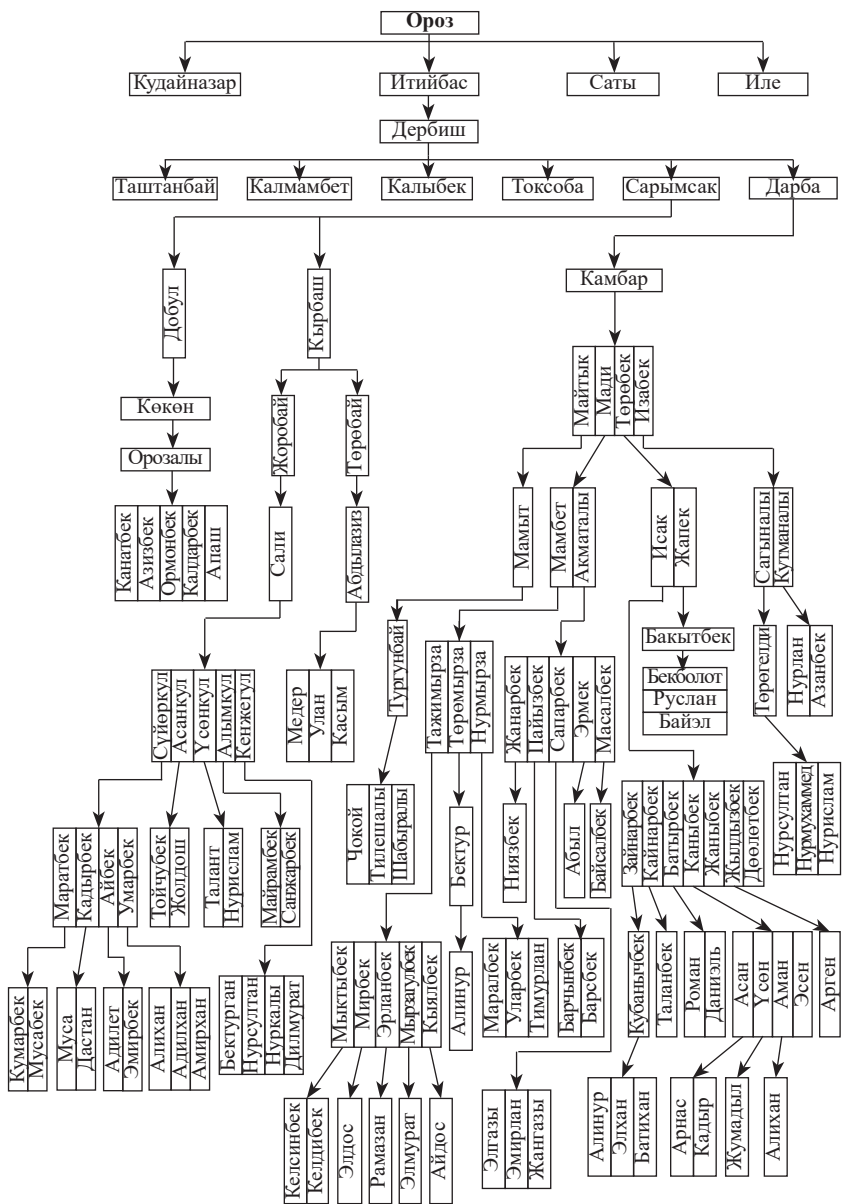



Андан Сүйөркул, Асанкул, Үсөнкул, Алымкул, Кенжегул. Сүйөркулдан Маратбек, Кадырбек, Айбек, Умарбек. Маратбектен Кумарбек, Мусабек. Кадырбектен Муса, Дастан. Айбектен Адилет, Эмирбек. Умарбектен Алихан, Адилхан, Амирхан. Асанкулдан Тойчубек Жолдош. Үсөнкулдан Талант, Нурислам. Алымкулдан Майрамбек, Санжарбек. Кенжегулдан Бектурган, Нурсултан, Нуркалы, Дилмурат. Төрөбайдан Абдылазиз. Андан Медер, Улан, Касым.

**Дарбадан** Камбар. Андан Майтык, Мади, Төрөбек, Изабек.

**Майтыктан** Мамыт. Андан Тургунбай. Андан Чоккой, Тилешалы, Шабыралы. Мадиден Мамбеталы, Акматалы. Мамбеталыдан Тажимырза, Төрөмырза, Нурмырза. Тажимырзадан Мыктыбек, Мирбек, Эрланбек, Мырзагулбек, Кыялбек. Мыктыбектен Келсинбек, Келдибек. Мирбектен Элдос. Эрланбектен Рамазан. Мырзагулбектен Элмурат. Кыялбектен Айдос. Төрөмырзадан Бектур. Бектурдан Алинур. Нурмырзадан Маралбек, Уларбек, Тимурлан. Акматалыдан Жанарбек, Пайызбек, Сапарбек, Эрмек, Масалбек. Жанарбектен Ниязбек. Пайызбектен Барчынбек, Барсбек. Сапарбектен Элгазы, Эмирлан, Жангазы. Эрмектен Абыл. Масалбектен Байсалбек. Төрөбектен Исак, Жапек. Исактан Зайнарбек, Батырбек, Кайнарбек, Каныбек, Жаныбек, Жылдызбек, Дөөлөтбек. Зайнарбектен Кубанычбек. Кубанычбектен Алинур,<sup>7</sup> Элхан, Батихан. Батырбектен Роман, Даниел. Кайнарбектен Таланбек. Каныбектен Асан, Үсөн, Аман, Эсен. Асандан Арнас, Кадыр. Үсөндөн Жумадыл, Эржан. Амандан Алихан. Жылдызбектен Арген. Жапектен Бакытбек. Андан Бекболот, Руслан, Байел. Изабектен Сагыналы, Кутманалы. Сагыналыдан Төрөгелди. Андан Нурсултан, Нурмухаммед, Нурислам. Кутманалыдан Нурлан, Азанбек.

**Сатыдан** Айбаш, Акыл.

**Айбаштан** Сейит, Жанкарач. Сейиттен Абди, Абдилла.



Абдиден Сатканкул, Сыдык. Сыдыктан Кутуш. Андан Мухиддин, Шамшидин. Мухиддинден Дастан, Дүйшөн, Касенкул, Баяман. Дастандан Болсунбек. Шамшидинден Баястан, Барсбек. Абдилладан Акылбай. Андан Абдысамат.

**Жанкарачтан** Тоймат. Андан Шаки. Шакиден Тагайбек, Саматбек, Жалилбек, Азизбек, Сейит. Тагайбектен Нурлан, Нурислам, Мелисбек, Мирлан, Элзар, Курсант. Нурландан Эмир. Нурисламдан Марс. Мелисбектен Искак. Саматбектен Нурбек, Чыңгыз, Алмаз, Аскар. Жалилбектен Нурсултан, Бексултан, Акимбек. Азизбектен Эрбол. Сейиттен Кубаныч.

**Акылдан** Субан, Иманкул. Субандан Кочкор. Андан Аскаралы. Андан Эркин. Иманкулдан Табылды. Андан Төлөш. Андан Абдыбайт, Абдымамит, Абдымалик. Абдыбайттен Мыктыбек, Жумабек. Абдымамиттен Бактыбек, Сейитбек, Болотбек. Абдымаликтен Абдисапар, Абдибакир

**Иледен** Кутберди. Андан Баймырза. Андан Жаналы.

**Жаналыдан** Жумабай, Осмон, Ормон.

**Жумабайдан** Орол, Ормош. Оролдон Орозкул, Шабдан, Айдаркул, Назаркул. Шабдандан Шарипбек, Шүкүрбек, Кубатбек. Шарипбектен Милан, Нурдан. Шүкүрбектен Азиреталы, Ыманалы, Амантур, Абузар. Кубатбектен Өмүралы. Айдаркулдан Жээналы, Тажимырза, Жапарбек, Алимырза, Нурмырза, Баяман, Эламан. Жээналыдан Азизбек, Сыргак, Нурмамбет. Азизбектен Автандил, Нурадил, Байел. Сыргактан Амантур, Алинур. Нурмамбеттен Кемел. Тажимырзадан Алмамбет, Айбек. Алмамбеттен Эмирхан. Жапарбектен Чубак, Эрнист. Чубактан Ибрагим, Илгиз. Алимырзадан Мирбек, Кебелбес, Кыял. Нурмырзадан Баястан, Темирлан. Назаркулдан Анвар, Жеңиш, Таалай. Анвардан Сейит. Андан Сабыр, Иса. Жеңиштен Нургазы, Шергазы, Бексултан. Нургазыдан Али. Шергазыдан Амир. Таалайдан Туратбек, Талгат, Манас.

**Ормоштон** Орункул. Орункулдан Төрөкул, Чолпонкул,



Стамкул. Төрөкулдан Кубаныч, Мирбек, Курманбек, Жалилбек. Кубанычтан Нурэл. Мирбектен Али. Чолпонкулдан Дуулатбек, Бактыбек, Толкунбек. Дуулатбектен Нуразис, Жумадыл. Бактыбектен Усман. Стамкулдан Равшанбек, Дооронбек. Равшанбектен Амирхан.

**Осмондон** Камчыбек, Куба. Кубадан Сатимбай. Андан Тилекберди, Темирбек, Болотбек, Замирбек. Тилекбердиден Умарбек. Темирбектен Кубанычбек. Болотбектен Кутберди, Нурислам. Замирбектен Кумарбек, Залкарбек.

80 жаштагы анабаарын Ибраим айтат:

- Атам Байтик Таластан өгүздөрү, арабасы, койлору менен келген экен. Соодагерчилик кылган. 300 кой айдап келип, Заркенттеги базарда сатып жатса кызыл аскерлер талап алышыптыр. Анан атам Арстаналы Осмонбековго айтып, ал баарын алып берген экен.

**Ормон** Сарпбек. Сарпбектен Султан, Алыбай. Султандан Тагайбек. Тагайбектен Үмөт, Улан, Манас, Талант. Уландан Нурислам, Нурсейит, Элмир. Манастан Марат, Умар, Билал. Таланттан Исламбек.

Токталы санжырачынын айтымына караганда Кеңеш бийлигинин алгачкы жылдарында Камбаров Изабек менен Абылкасымов Нарбай “Кызыл кетмен” деген бригада уюштуруп, Иринжиттин суу жетпеген жерлерине суу жеткирүү үчүн арык казып, суу чыгарышат. Кийин ошол бригаданын негизинде Иосиф атындагы колхоз уюшулат да башкармалыгына Камбаров Изабек, анын орун басарлыгына Абылкасымов Нарбай шайланат. Кийин Иосиф атындагы колхоз Токтогул атындагы деп өзгөрүлүп, колгоздор ирилештирилгенде Кошдөбө айылына кошулуп Ульянов атындагы колхоз деп аталып калган.

Аксыдагы анабаарындардын, саргашкалардын ичинен элге белгилүү окумуштуулар, врачтар, учкучтар, белгилүү кызматчылар чыккан. Алардын айрымдарын атасак, Нарбаев





Акбаралы тарых илимдеринин кандидаты. Ош мамлекеттик университетинде көп жылдар бою декан, проректор болуп иштеген.

**Нарбаев Таштаналы** - Ташкенттеги темир жол транспортунун инженерлик институтун аяктагандан кийин 1967-жылдан баштап, пенсияга чыкканча Кыргызстандын темир жол тармагында иштеген. 16 жыл бою Фрунзедеги темир жол вокзалын башкарган. Кыргыз темир жолунун эмгек сиңирген ветераны. СНГ өлкөлөрүнүн ардактуу темир жолчусу төш белгиси менен сыйланган.

**Иманбеков Байызбек** – педагогика илимдеринин кандидаты, профессор. Бишкектеги улуттук университетте дарс окуйт. Бир нече педагогикалык китептерди чыгарган.

**Ботобеков Арстаналы** – Москвадагы СССРдин Кооперация институтунун экономика жана педагогика факультеттеринен, жогорку билим алып Бухгалтердик эсеп, талдоо жана аудит адистиги боюнча экономист-педагог квалификациясын алган. Кийинчирээк Москвадагы М.В. Ломоносов атындагы университетин экономика факультетинде, күндүзгү бөлүмүндө аспирантурадан окуп, 1987-жылы экономика илимдеринин кандидаты деген илимий даражага ээ болгон. Америка Кошмо Штаттарынын, Небраска шаарындагы Пьер Мондес атындагы экономика илимдер университетинде, Италиянын Турин шаарында Жогоркку окуу жайларды башкаруу институтунда илимий практикалык тажрыйбасын уланткан.

Өзүнүн иш тажрыйбасын СССРдин



Нарбаев Таштанаалы



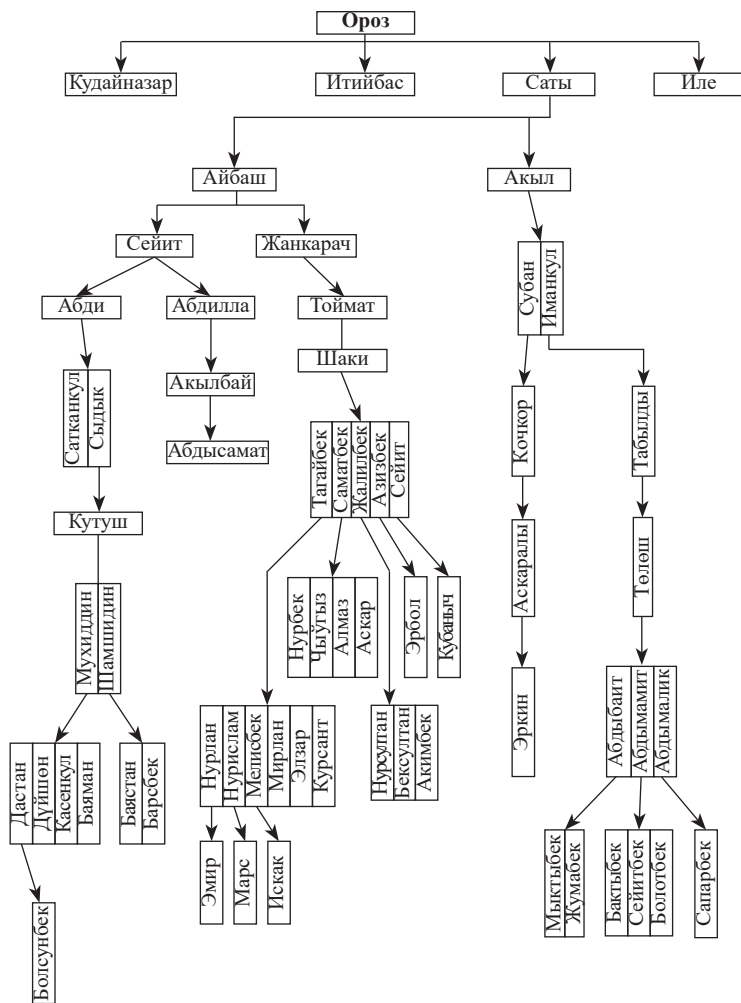

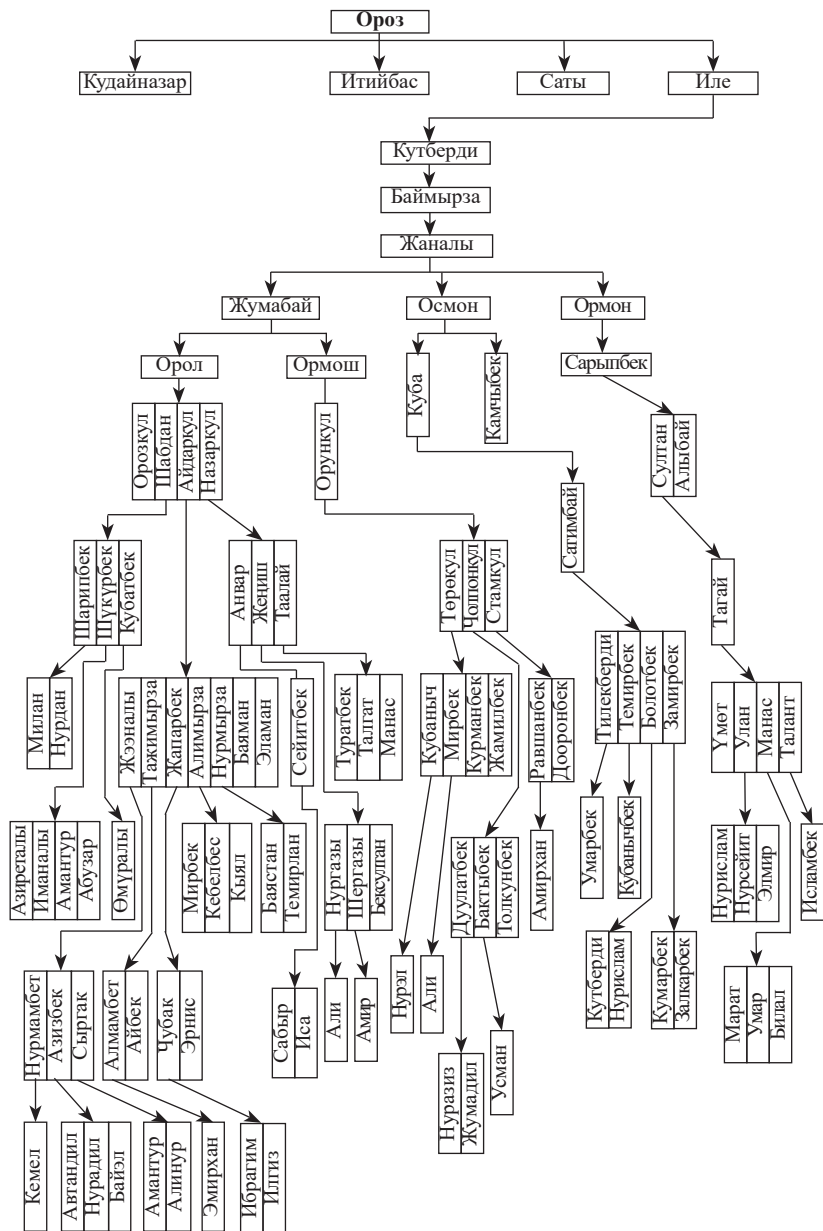



50 жылдыгы атындагы Кыргыз мамлекеттик университетинде мугалим болуп баштап, ага окутуучу, доцент кызматтарында иштеп, профессор дегенжумуш орунга жетишкен. Ушул эле университетте экономика факультетинин деканынын орун басары, Аралыктан окуу Институтунун мүдүрү кызматын аткарган. Бүгүнкү күндө Кыргыз улуттук Жусуп Баласагын атындагы университеттин экономика факультетинин Бухгалтердик эсеп, талдоо жана аудит кафедрасынын башчысы-жетекчиси болуп кызмат кылат. 2013-жылы экономика илимдеринин доктору деген илимий даражага, ал эми 2017- жылы экономиканын профессору деген илимий наамга ээ болгон. 5 монография, 70тен ашык илимий макалаларды Кыргыз Республикасында, Россия Федерациясында, Казак республикасында жана Тажикстан Республикасында жарыкка чыккан. Кыргыз мамлекетинин Элге билим берүүнүн артыкчылыгы, Кыргыз тилин өнүктүрүүгө кошкон салымы үчүн деген төш белгилеринин ээси. Финансы жана бухгалтердик эсеп адистерин даярдоого кошкон салымы үчүн деген Мамлекеттик Грамотанын ээси. Жумушчу тилдери : Кыргыз, Орус жана Англис тилдери.

**Тойматов Самат Шакиевич** – медицина илимдеринин кандидаты, хирург. Саламаттык сактоо министрлигинде хирургия бөлүмүн жетектейт.

**Турсункулов Асан Аман уулу** – республикага таанымал чоң сүрөтчү, портретчи. Эл агартуунун отличниги, жаштар сыйлыгынын лауреаты. Республикада бир нече жеке көргөзмөлөрү болгон.

**Мырзыраимов Сансызбек Эрназар уулу** – белгилүү сүрөтчү. Г.Айтиев атындагы музейде сүрөт көргөзмөсүн уюштурган. Сүрөттөрү Франция, АКШ, Канада, Россиядагы көргөзмөлөргө коюлган.

**Мадыраимов Сапарбек** – педагогика илимдеринин кандидаты. Ош мамлекеттик университетинин педагогика фа-



культетинин деканы.

**Нарбаев Нуралы Акбаралы уулу** – учкуч. Иордания, Суданда иштеп келген. Азыр «Эсен-Эйр» авиакомпаниясында.

**Жандаров Айталы Дадабай уулу** – «Правда» газетасында иштеген. Азыр пенсияда. Москвада жашайт.

**Жоробаев Сүйөркул Салы уулу** – белгилүү курулушчу. «Даңк» орденин алган. Өзгөчө кырдаалдар министрлигинде иштейт.

### АКСЫ РАЙОНУНДАГЫ ИРИНЖИТ ӨРӨӨНҮНДӨГҮ КОЁН ЖАНА ТИЛЕКЕ АТАЛАРДЫН ТОБУ

Коён жана Тилеке аталар Аксыга Анжиян, Ноокат тараптан көчүп келгендиктен “Жаңы баарын” деп аталып калышкан.

**Коёндон** Эдил, Андан Жайыл, Абдырахман, Айтмырза.

**Жайылдан** Алдаяр, Кожояр, Исмадияр, Молдояр.

**Исмадиярдан** Эгемберди, Түгөлбай. Эгембердиден Исмайил. Андан Эркиналы, Станалы, Осмоналы, Базаралы, Баялы, Оруналы.

**Эркиналыдан** Илияс, Кубаныч, Улан, Жаныш, Байыш.

**Станалыдан** Үсөн, Токо. Үсөндөн Мерген, Марат, Белек, Бекболсун. Токодон Съездбек.

**Осмоналыдан** Мирлан, Замир, Каныбек, Максат, Бакыт.

**Базаралыдан** Эрлан, Азамат, Самат, Мирбек.

**Баялыдан** Нургазы, Нурсултан, Нуркен.

**Оруналыдан** Арген, Даниэл.

**Түгөлбайдан** Ооган, Анаркул. Оогандан Ороз, Жаныбек, Январбек, Илиясбек, Умарбек. Ороздон Бакы. Жаныбектен Дони, Тариэл, Марсел. Январбектен Кубанычбек, Кылычбек, Эмилбек. Анаркулдан Нурлан, Чубак.

**Молдоярдан** Кушназар, Кулназар. Кушназардан Исак, Рысбек, Дурусбек. Исактан Таалайбек, Жайлообек, Сапар-



бек. Таалайбектен Абдысейит, Нурсейит. Рысбектен Нурбек, Айбек, Эрмек Дурусбектен Жанарбек, Мыктыбек, Шырдакбек, Мунарбек.

**Абдырахмандан** Колдош. Андан Жетимиш, Сексенбай. Жетимиштен Абдилла, Марал, Кыяз. Сексенбайдан Азизбек, Үсөн.

**Айтмырзадан** Салай. Андан Кеңешбек, Самарбек, Сагын, Бакытбек, Зайнар. Кеңешбектен Тотон. Сарбектен Нурдин, Элчи. Сагындан Нурбек, Медер. Бакытбектен Бекболот, Бектур, Жанболот, Адилет. Зайнардан Амантур, Нурсултан, Нурислам, Динислам.

**Тилекеден** Каракөгөн. Андан Козубай.

**Козубайдан** Мырзабек. Назарбек, Сүйөр, Орол.

**Мырзабектен** Апарбай, Мергенбай, Алимбай, Жамгырчы. Апарбайдан Эргеш, Ороз. Эргештен Сатылган, Самаган. Сатылгандан Улан, Акжол. Уландан Тилек. Акжолдон Азамат. Самагандан Урмат, Умарбек, Замирбек.

**Ороздон** Сүйүналы, Өмүралы, Нуралы, Бегалы. Сүйүналыдан Нурланбек, Кутманбек, Бактыбек. Нурланбектен Мунарбек, Арсен. Өмүралыдан Жоомарт, Азамат, Талгат. Нуралыдан Жумагул.

**Назарбектен** Темирбай, Узакбай. Узакбайдан Эсеналы. Андан Иманалы, Дүйшөналы. Субаналы, Камбаралы, Үсөналы, Касымалы. Иманалыдан Марат, Улук. Дүйшөналыдан Жеңишбек. Үсөналыдан Темирбай. Касымалыдан Назарбек.

**Сүйөрдөн** Жадыра.

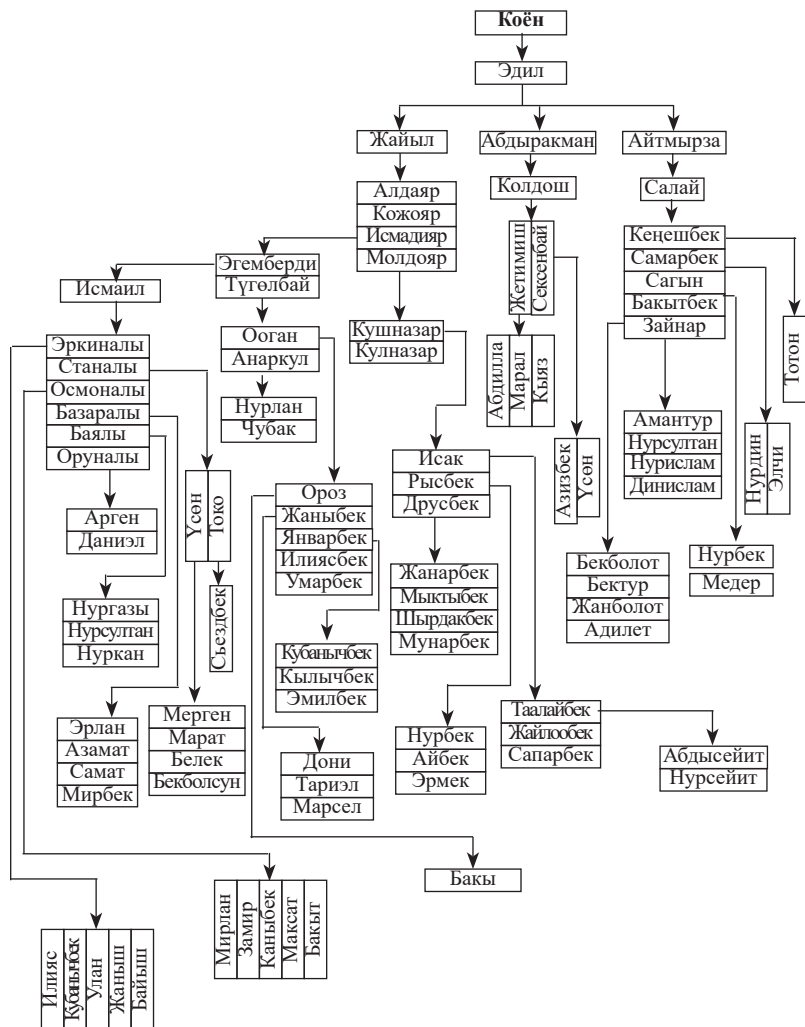

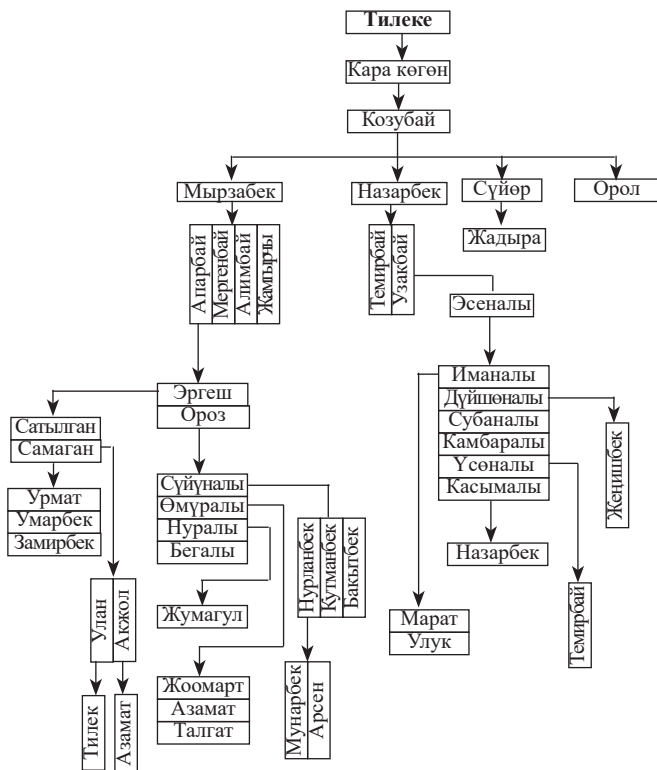





## АКСЫ РАЙОНУНДАГЫ ПРИНЖИТ ӨРӨӨНҮНДӨГҮ САРГАШКАЛАР

1929-жылы туулган Кадыркул Сүйүнбай уулунун айтуусунда саргашка уругунун чыгыш тарыхы боюнча бир нече жоромолдор айтылып жүрөт. Анын биринчиси – саргашка аттын байгесине келген баладан тараган. Экинчиси – бир чал-кемпирдин күлүк саргашка аты болгон экен. Ошону бир баатыр жоокерчиликке минип, ордуна бир бала алып келип берген имиш. Үчүнчүсү – Моңолдордон тарайт. Бир байдын аялы эгиз төрөйт. Ошол эгиздин бири саргашка бала экен.

Төртүнчү жоромол – илгери кыргыздар бийлик башындагы мыкты адамдарга кашка деген наам бергени тарыхтан белгилүү. Баарындардын ичинен чыккан Сары деген мыкты адам Кашка наамына ээ болуп, анын кийинки уруктары ошонун атынан Сарыкашка уругу болуп аталып калган. Сарыкашка уругундагылар Аксыда да, Таласта да илгертен бери баарындар менен бирге жашап турат.

**Арзыбайдан** Жаныш.

**Жаныштан** Така, Назар, Талканбай, Таштанбай.

**Такадан** Сарыбай. Андан Мырзабай, Акимбек, Өмүрбек. Мырзабайдан Мадырайым. Андан Манас, Сапарбай, Базарбай. Манастан Самарбек, Таалайбек. Сапарбайдан Назарбек, Максат, Кылыч, Канат. Базарбайдан Бакы, Залимбек, Талантбек, Алибек, Алик, Шербек. Өмүрбектен Медет. Андан Алтынбек, Кыялбек, Улан, Азирет.

**Талканбайдан** Мырзалы, Мырзагул.

**Мырзалыдан** Ниязалы, Шадыкан. Ниязалыдан Абас. Андан Расул, Керимбек, Жакыпбек. Шадыкандан Тургунбек. Андан Өмүралы, Дөөлөт.

**Мырзагулдан** Алымбай, Сүйүнбай. Алымбайдан Турдалы, Кыдыралы. Турдалыдан Акбаралы, Абдижалил, Абдува-



ли, Апсамат, Абдырахман, Абдыбек. Акбаралыдан Алтынбек, Мелисбек, Урматбек, Уланбек. Мелисбектен Нурэл. Абдижаллиден Кылычбек, Жанарбек. Кылычбектен Жаныш, Асан, Үсөн. Абдувалиден Анарбек. Апсаматтан Эрнисбек, Медербек. Эрнисбектен Нуркалый. Абдырахмандан Ибрагим. Абдыбектен Таалай, Залкарбек, Арстанбек, Актанбек, Арзыбек, Айбек. Кыдыралыдан Омон. Сүйүнбайдан Кадыркул. Андан Токтогул, Осмонкул, Момункул. Токтогулдан Бусурманкул, Базаркул. Осмонкулдан Бегимкул, Бердигул. Момункулдан Сүймөнкул, Сулайманкул, Субанкул.

**Таштанбайдан** Таласбай, Мырзатай. Таласбайдан Жумабек. Андан Атанбек, Асанбек. Атанбектен Казыбек, Канатбек, Канжарбек, Санжарбек, Асанбек. Асанбектен Нурлан, Мирлан, Уран. Мырзатайдан Биймырза, Жээнбек, Чыныбек, Асан. Биймырзадан Бекмырза. Андан Бердиш, Жапаш, Дүйшөн, Улан. Уландан Уран. Урандан Бектур. Бердиштен Уулзан, Жоомарт, Самат, Уран.

Асан Аман уулунун саргашка уругунун чоң аталары жөнүндө жоромолу башкача. Анда Назар. Анын уулу Ороз. Ороздон Жаныш. Жаныштан Эсентай. Андан Эрмат. Эрматтан Турсункул.

**Турсункулдан** Ниязбек, Ызакул, Субан, Аман.

**Ниязбектен** Байсейит. Ызакулдан Жансейит. Андан Кумар, Муктарбек. Амандан Убайдылла, Бакыт, Молдобек, Асан, Кансейит, Аксейит. Убайдылладан Нургазы, Бакытбек. Бакыттан Талант. Молдобектен Сейит, Кангазы, Нуркан, Нурбек, Азамат, Азирет. Кансейиттен Адилет. Аксейиттен Нуртилек, Дастан.

Жаныш өтө бай болуптур. Ага асмандан касиеттүү кочкор түшкөн дейт. Ошондуктан анын малы көбөйүп кеткен. Ошол мүйүздүү көк кочкордун башын, кийин көп жылдарга чейин ыйык катары атадан балага сактап келишкен.

**Үмөттөн** Туран. Андан Мырзакан, Мырзаназар, Ташка-



ра, Атамырза, Балтабай, Токтобай. Мырзакандан Тургунбай, Алымбай, Үсөнбай. Тургунбайдан Мирбек. Үсөнбайдан Мунарбек, Жаныш, Байыш. Мырзаназардан Шайымкул, Шабданкул, Сатканкул. Шайымкулдан Сүйөркул, Анарбек. Шабданкулдан Нурлан. Сатканкулдан Замир жана да 3 уул. Балтабайдан Мамыт, Султан. Токтобайдан Дурус, Каныбек.

**Аксакалдан** Атантай, Тайлакбай.

**Атантайдан** Алымкул. Алымкулдан Алдиярбек, Даниярбек. Даниярбектен Кызыл кол Камбар. Андан Токтор, Дордоке.

**Токтордон** Баркеч, Ормон, Борке, Курман, Бектен, Айтталы, Бердибек. Курмандан – Татыбек, Сеңирбек, Өмүрбек, Чоюбек, Айтбай, Темир. Татыбектен – Мамашерип. Мамашериптен Жуматай. Жуматайдан Бактыбек, Кубанычбек, Сүйүнтбек, Сооронбек, Казыбек, Раатбек. Сеңирбектен – Ажыбек. Ажыбектен Эсенаман, Эгемберди, Өмүрбек. Эсенамандан Амантай, Нурбек. Өмүрбектен Токтосун. Токтосундан Бекембек. Камчыбек, Казымбек, Мейманаалы, Ысманаалы, Жолчубек, Кенжекул. Бекембектен Замирбек, Жылдызбек, Адылбек, Урматбек, Майрамбек. Замирбектен Долон, Азирет, Адилет. пЖылдызбектен Аскар. Камчыбектен Байзак, Жайнак. Байзактан Кутман, Дастан. Казымбектен Нурдөөлөт. Мейманаалыдан Азамат, Арзымат, Тайырбек. Ысманаалыдан Мирбек, Нурбек, Алихан. Жолчубектен Бакдөөлөт. Кенжекулдан Жоламан, Эламан. Чоюбектен Акин. Акинден Бактыбек, Рысбек, Максатбек. Айтбайдан Орунбек, Орунбектен Руслан. Русландан Эрнис, Илгиз. Эрнистен Адилхан. Илгизден Ислам. Темирден Отунчу, Отунчудан Итемир. Итемирден Жөкөн, Жеңиш.

**Дордокеден** Төлөбай, Байсейит балбан.

**Төлөбайдан** Акмат, Орозмат, Молдожунус, Токтомуш.

Акматтан Батыркул. Андан Мейманбек.

**Орозматтан** Тагай, Колдошбай, Жолдошбай, Эргешбай.



Тагайдан Аргынбай. Андан Аскар, Абдыбек. Аскардан Топчубек, Канатбек, Тимурлан, Советбек. Топчубектен Кадырбек, Элмирбек. Канатбектен Акылбек, Адилет. Тимурландан Бекбол. Абдыбектен Алмаз.

**Молдожунустан** Абдыкерим, Мергенбай. Мергенбайдан Дөөлөтбай.

**Токтомуштан** Майтык бий, Молдо Исмаил, Үсөнбай, Молдо Ташбай.

Майтык бийден Кубат. Молдо Исмаилден Жуманалы, Көкчө. Жуманалыдан Күзөбай, Курбанкул. Күзөбайдан Райымбек, Райымберди, Садырбек. Курбанкулдан Кутманкул. Кутманкулдан Максат, Курсан, Урмат, Мусу, Талант. Көкчөдөн Абдыкерим, Абдыкайым. Абдыкеримден Арзыкул, Айтолкун. Арзыкулдан Аманкул. Абдыкайымдан Абдыгул, Ыманкул, Сабыркул.

**Үсөнбайдан** Кайназар, Байназар, Ташкара, Ташкан. Кайназардан Мамбеталы, Раман. Мамбеталыдан Алмазбек, Самарбек. Байназардан Абдракман, Болотбек. Абдракмандан Ислам, Рустам. Болотбектен Акыл, Бакыт, Нуржигит, Байжигит. Ташкарадан Турдуш. Андан Эрмек, Айбек, Асылбек, Азизбек. Айбектен Билал. Асылбектен Руслан, Эрлан.

### **Арзымат ит жетпес, Өмүрзак.**

Арзымат ит жетпестен Дадабай, Үмөт. Дадабайдан Айтмурза. Андан Ташмурза. Андан Нургазы, Шергазы. Нургазыдан Нуркадыр.

### **Өмүрзактан** Парпыбай.

Саргашкадан Сасыкбай деген балбан жигит болгон экен. Аны эл жоон камчы Сасыкбай деп аташкан. Ал камчысын бир улактын терисинен өрүп алчу экен. Кудаяр хан анын балбандыгын сынамакка чакыртыптыр. Ошондо бир төөнү чөгөрүп коюшуптур. Сасыкбай камчысы менен бир эле чапканда төөнүн бир жагын шылып түшүптүр.

Кудаяр хан ага мөөр басылган кагаз жаздырып бериптир.



Аны көргөн сарттар «бул бизге күн көрсөтпөйт, өлтүрөлү» дешип жыйырма чактысы жабылып баса калышат. Бул Бышкарандан өйдө Ак-Дөбө деген жерде болгон экен. Ошондо Сасыкбай:

Такымынды бекем бас,  
Тай мөңкүштү кыламын.  
Колтугунду бекем бас,  
Кой мөңкүштү кыламын! –

деп мөңкүп-мөңкүп дододон чыгып, эки-үч сартты өлтүрө чапкан экен.

Саргашка айылында үч-төрт түтүн Ача тамга жана он чакты түтүн бала баарын бар.

**Ача тамгадан** Керимбай, Мырза бир тууган. Керимбайдан Темши. Андан Азимбек, Арстан, Мухтар, Жаныш. Азимбектен Алтын, Бексултан, Даниэль. Арстандан Жуманазар, Алиназар. Жуманазардан Бекназар. Мухтардан Элдар, Мирбек. Жаныштан Чубак, Сыргак, Акжол, Актан, Сыймык. Мырзадан Мырмамит. Андан Нурбек, Илич, Айбек, Элмар. Нурбектен Нурэл, Нурасыл, Дастан. Иличтен Мыктыбек. Айбектен Элдар.



Аксы районундагы мурдагы Токтогул азыркы Саргашка айылындагы Саргашкалар

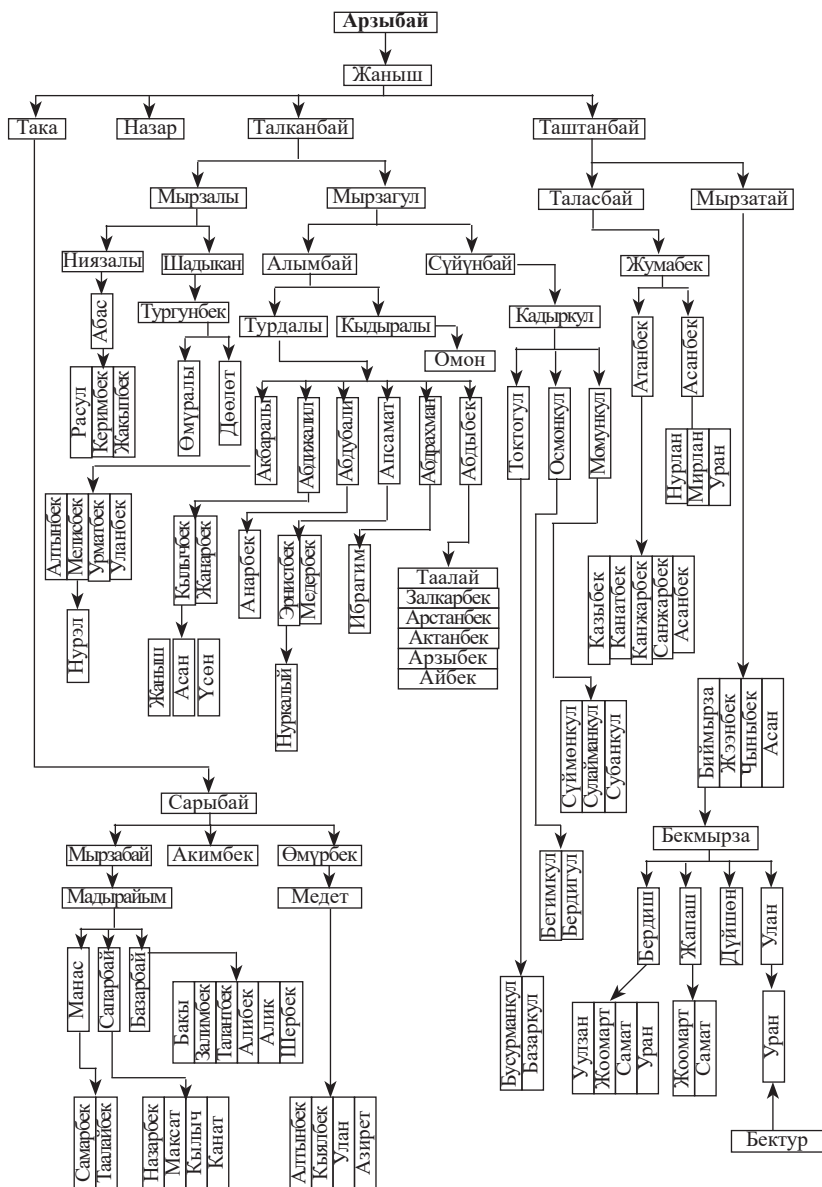

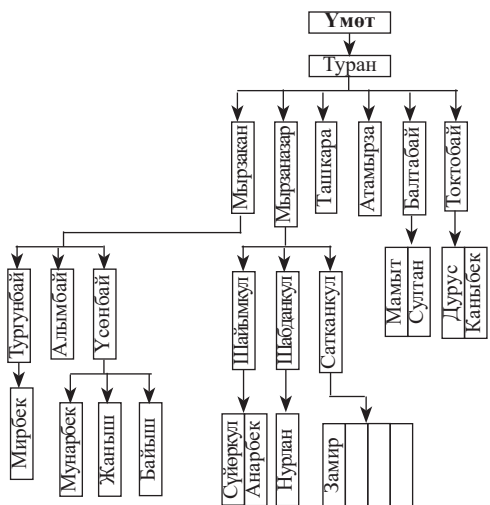
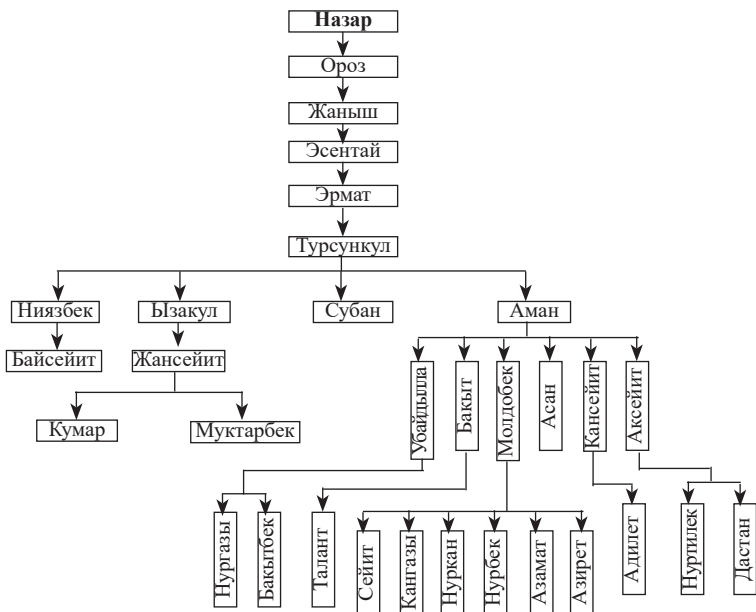









## АКСЫ РАЙОНУНДАГЫ ПРИНЖИТ ӨРӨӨНҮНДӨГҮ БАЛА БААРЫНДАР

**Күзөбайдан** Беделбай. Андан Шайдылда, Кошмон, Алымбек, Бийке, Чокмор, Жумалы.

**Шайдылдадан** Үсүпбек. Андан Көчкөнбай, Курбанкул. Көчкөнбайдан Абдымамит. Андан Абдисатар, Алтынбек Нуртилек. Абдисатардан Алмамбет, Айбек. Алтынбектен Асылбек, Тынчтык. Курбанкулдан Касымалы, Бейшеналы, Бектеналы. Касымалыдан Тилек. Тилектен Нуржигит. Бектеналыдан Жыргалбек, Орозбек.

**Алымбектен** Изабек, Айдарбек, Атанбек. Атанбектен Багышбек. Андан Нурбек. Нурбектен Байтеңир, Байэл.

**Бийкеден** Мыкан. Мыкандан Бактыбек. Андан Жумагазы, Бийгазы, Орозбек, Акжол.

**Чокмордон** Эралы, Шералы. Эралыдан Төралы, Мураталы, Жүнүсалы. Төралыдан, Үсүп, Турсунболот. Үсүптөн Ачыл, Адыл. Турсунболоттон Исламбек. Андан Эрбол, Нурбол. Мураталыдан Сүйүтбек. Андан Элмар.

**Шералыдан** Саттар, Эргеш, Эгеш, Ысмайыл, Саттардан Кахар. Кахардан Улан. Эргештен Турдумамбет, Акматалы Шабдан. Турдумамбеттен Чынарбек, Жылдызбек, Нурбек, Маралбек. Жылдызбектен Кубанат. Нурбектен Нурислам. Акматалыдан Токтоназар, Бекназар. Токтоназардан Нурел. Бекназардан Имран.

**Баймырзадан** Бегалы. Бегалыдан Жусуп. Жусуптан Тагай. Тагайдан Жумабай. Жумабайдан Нөшкөнбай, Өскөнбай.

**Нөшкөнбайдан** Айтмырза. Айтмырзадан Эркин, Сүйүт, Дайыр. Эркинден Турат, Токтосун, Арген. Дайырдан Нурбек, Тилек, Дамирбек. Сүйүттөн Нурис, Нурман, Нурдин.

**Өскөнбайдан** Нармырза, Сартмырза, Ырыскул, Алыкул. Нармырзадан Орозбек, Эрнисбек, Темирбек, Залкарбек.



Орозбектен Тыныстан, Баястан. Темирбектен Жоодарбек, Элмирбек, Жумадил. Залкарбектен Алиакбар, Алиаскар. Сартмырзадан Бактыяр, Данияр, Ыктыяр, Элдияр. Бактыярдан Айдамир, Адилет. Даниярдан Дастан. Ырыскулдан Жеңишбек, Шекербек, Мээрбек, Малик. Жеңишбектен Нурбай, Ибрахим, Абдурахим. Шекербектен Байэл, Исак. Мээрбектен Рамазан, Бекболсун. Маликтен Ыйман. Алыкулдан Каныбек, Тагайбек. Каныбектен Кайрат.

**Жумандан** Токтосун, Абдибаит. Абдибаиттен Абдыкаар, Абдиманап, Абдыразак. Абдыкаардан Бектур. Абдиманаптан Бактыбек, Орозбек, Эрнис, Элдар. Бактыбектен Расул. Орозбектен Рамазан, Ибрагим. Эрнистен Билал. Абдыразактан Айбек, Нурбек, Бактилек.

**Жолдошалыдан** Сатыш. Андан Сапарбек, Назирбек, Адилбек. Сапарбектен Рысбек, Ибрагим. Назирбектен Кадырбек. Адилбектен Курбанбек. Андан Элхан.





## АКСЫ РАЙОНУНУН ИРИНЖИТ ӨРӨӨНҮНДӨГҮ БААРЫНДАРДЫН АРАСЫНДА ЖАШАГАН АБДЫШҮКҮР ТӨРӨНҮН ТОБУ

Абдышүкүр төрө Самаркандда Амир Темирдин увазири болуп эмир өлгөндөн кийин Ордодогу бийлик үчүн айыгышкан күрөш күчөгөндө денрбиш кийимин кийинип, куржунун асынып жолго чыгып кетиптир.

Көп жол жүрүп бир күнү Намангандын четинен бир кишиге жолугат. Ал байдын май чыгаруучу жубазы бар экен. Анын парасын айланткан өгүздөрү арыктап, анда иштеген кызматчылары жайсыз болуп, иши жүрүшпөгөн бай жакшы кызматкер издеп жүрүптүр. Ал Абдышүкүр төрөн көрүп:

- Кайда баратасың, жолоочум ?-дейт.
- Иш издеп- дейт Абдышүкүр төрө.
- Колундан кандай иш келет?- дейт бай
- Көлүк күчүн иштетет-дейт жолоочу.

Бай жолоочунун жообуна таң калып, ага кызыга баштайт.

- Жубазда иштей аласыңбы?
- Күндүз эмес, түнкүсүн иштөөгө макулмун.

Бай жан дей түшөт.

Байдын жубазы иштеп, майы арбын чыга баштайт. Мурда арыктап калган өгүздөрү семирет “ Бул кандай болду?”-деп таңданган бай түнкүсүн аңдып келсе, өгүздөрү чөп жеп, байланып турса да жубазы иштеп жатат, кызматкери болсо намаз окуп, дуба кылууда. “Ээ бул жөн киши эмес, олуя турбайбы”-деп бай Абдышүкүр төрөгө жакшы көңүл бура баштайт.

Бир күнү коңшу айылдагы чоң байдын чабарманы келип, “ Биздин байдын үйүнө эшен молдолор келип, сизди сый тамакка чакырып келдим” деп кабарлайт.

Бай Абдышүкүр төрөнү ээрчитип барат. Чоң бай эшен-молдолорду сыноо үчүн эки түрдүү аш бастырып койдун эти ме-



нен басылганын байларга, мышыктын эти менен басылганын эшен-молдолорго, улагада олтурган бей-бечараларга тарттырат “Эгер булар чын олуя эшен болсо, кандай эт экенин билет, анда айыбын төлөп кутулам” деп ойлойт.

Байлар семиз койдун эти менен басылган ашты тамшана жешет. Эшен-молдолор да алардан калышпай жеп бүтүрүшөт. Абдышүкүр төрө табакка кол тийгизбей ичинен күбүрөп дубасын окуп, бир маалда: “ Адал тамакта эмнең бар жаныбар? Пышш! ”- дегенде аштагы эттер биригип эки мышык тура качыптыр.

Көргөн эл таң калып, жакаларын кармашат. Мышыктын этин жеген эшен-молдолордун абийири төгүлөт.

Кытай мусулмандарынын башчысы Аккан төрө чабарман жиберип, Ферганалык үч төрөнү чакыртат. Үчөө жолго чыгып, Арсланбапка келип түнөшөт. Түндө Абдышүкүр төрө түш көрөт. Түшүндө ага “ Сиздин жайыңыз куусаң жер. Артка кайтыңыз!” деген аян берилет да Абдышүкүр төрө Кытайга барбай кайра, Кызырабадды карай жөнөп, Мистелүү мазардагы Жаныштын күмбөзүнө келип түнөп, ошол жерде байыр алат. Эч жакка кеткиси келбейт, дааратын алып намазын окуп күмбөздөн чыкпайт.

Жетинчи күн болгондо Жадыра баш болгон жергиликтүү элдин өкүлдөрү багылан козунун этин бышырып, кымызын алып келишип Абдышүкүр төрөнү зыярат кылышат.

- Силердин келериңерди билген элем эми мен эч жакка кетпейм. Силер менен болом- дейт Абдышүкүр төрө.

Абдышүкүр төрө үйлөнөт бала-чакалуу болуп, узак өмүр сүрөт. Сөөгү Мистелүү Булакка коюлат.

Абдышүкүр төрөдөн Алоокан, Апаскан, Кубаткан, Темиркан төрт уул туулат. Алоокан төрө чынжыр менен байланган, өз этин тытмалап, эттерин тиштеп, үзгүлөп эс акылын жоготкон жиндилерди дуба менен айыктырган. Алоокан төрө картайган кезде андагы касиет уулу Караканга өтөт. Ал өтө



калыс, такыба, көзү ачык адам болгон. Көптөгөн кишилерди ар түрдүү оорулардан сакайткан.

**Абдышүкүрдөн** Алоокан, Апаскан, Кубаткан, Темиркан.

**Алоокандан** Каракан, Төрөкан, Рахматкан, Ашимкан, Азимкан.

**Каракандан** Расулбек, Усупбек, Асанбай, Закирбек, Шакирбек, Маткарим.

**Расулбектен** Тайырбек, Бактияр, Эркинбек, Ыктыяр, Бакытбек. Тайырбектен Ноорузбек, Тимур. Бактиярдан Сыймык, Чыңгыз. Эркинбектен Ибрахим. Ыктыярдан Бекзат, Арнет. Бакытбектен Нурэл.

**Усупбектен** Жаныбек, Алтынбек, Искендербек. Жаныбектен Урмат, Мунарбек, Жумабек. Алтынбектен Асылбек. Искендербектен Акимбек, Алимбек.

**Асанбайдан** Токтомамат, Мамасали, Тилек. Токтомаматтан Алинур, Мухамбет. Мамасалиден Даниел, Дастан.

**Закирбектен** Фархат, Эмирлан, Нургазы. Фархаттан Дастан. Нургазыдан Актан.

**Шакирбектен** Байсылда, Бекболсун. Байсылдадан Бекзат.

**Маткаримден** Айбек, Сапарбек. Айбектен Максат, Даниел.

**Ашимкандан** Сабиткан, Таалайбек, Замирбек, Жеңишбек, Равшанбек, Рустамбек.

**Сабиткандан** Канатбек. Андан Абдыхамыт. Таалайбектен Аскарбек, Айдарбек, Өмүрбек, Байтеңир. Аскарбектен Акылбек. Замирбектен Болотбек. Жеңишбектен Мирлан, Саматбек, Нурбек, Жоомарт. Равшанбектен Азамат, Арген, Жаныш, Байыш. Рустамбектен Чыныбек, Дастан.

**Азимкандан** Сейит, Шаймардан. Сейиттен Гүлжигит, Нуржигит, Байжигит. Гүлжигиттен Амантур. Шаймардандан Баяман, Али, Умар.

**Апаскандан** Азаткан, Нурдин, Мойдун, Абдила, Насир-



дин.

**Азаткандан** Абдыгапар, Садирдин, Надырдин, Наралы, Султаналы, Арстаналы.

**Абдыгапардан** Шамшибек, Алмазбек, Тынчтыкбек, Жамшитбек. Шамшибектен Самарбек, Бекмамат, Шермамат. Алмазбектен Ырысбек. Тынчтыкбектен Сейтекмат.

**Садирдинден** Курбанбек, Сулайман, Бекназар. Курбанбектен Нурбек, Нурдин. Сулаймандан Билал, Усман.

**Надырдинден** Жуманазар.

**Наралыдан** Темирлан, Эмирлан.

**Арстаналыдан** Райымкул.

**Нурдинден** Муктарбек, Жумабек. Муктарбектен Жумгалбек, Куштарбек, Саматбек, Арсен, Аскат.

**Мойдундан** Зухрап, Талант, Адилет. Зухраптан Ислам, Ибрахим, Мухаммед.

**Абдиладан** Бакытбек, Эламан, Байызбек.

**Насирдинден** Пайызбек, Азатбек.

**Темиркандан** Умутгул.



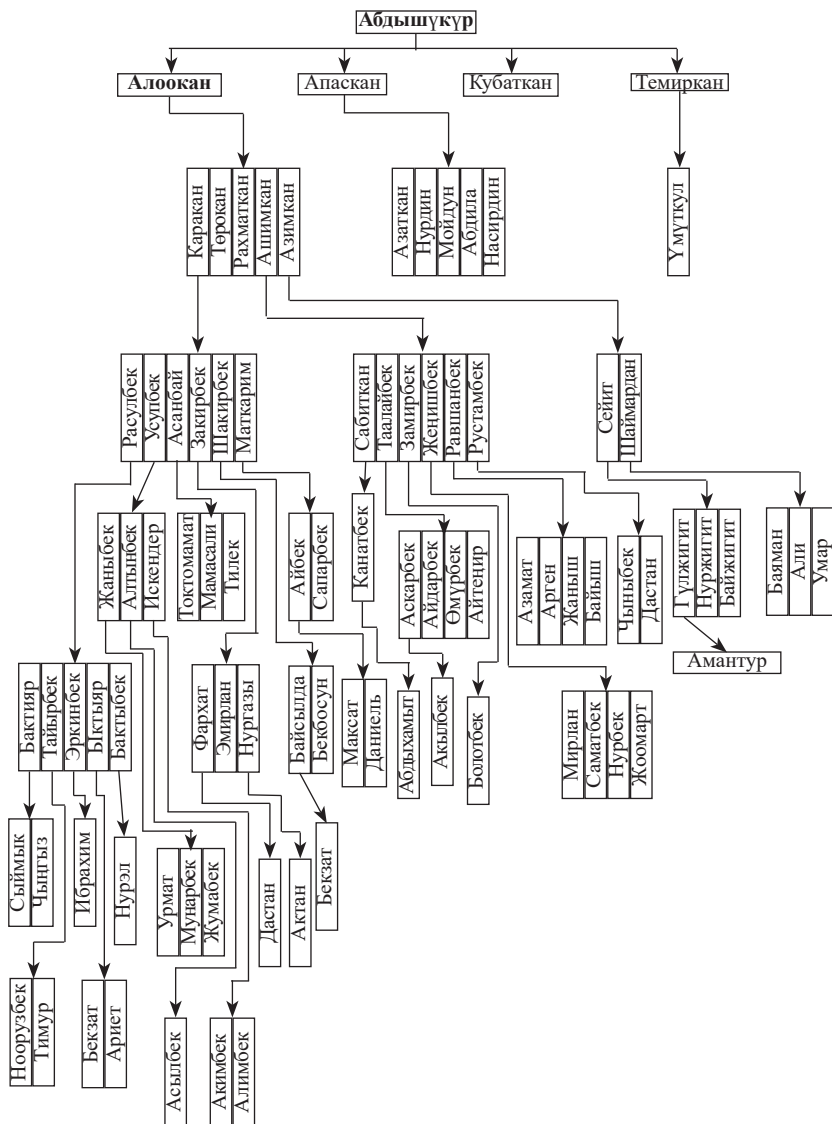

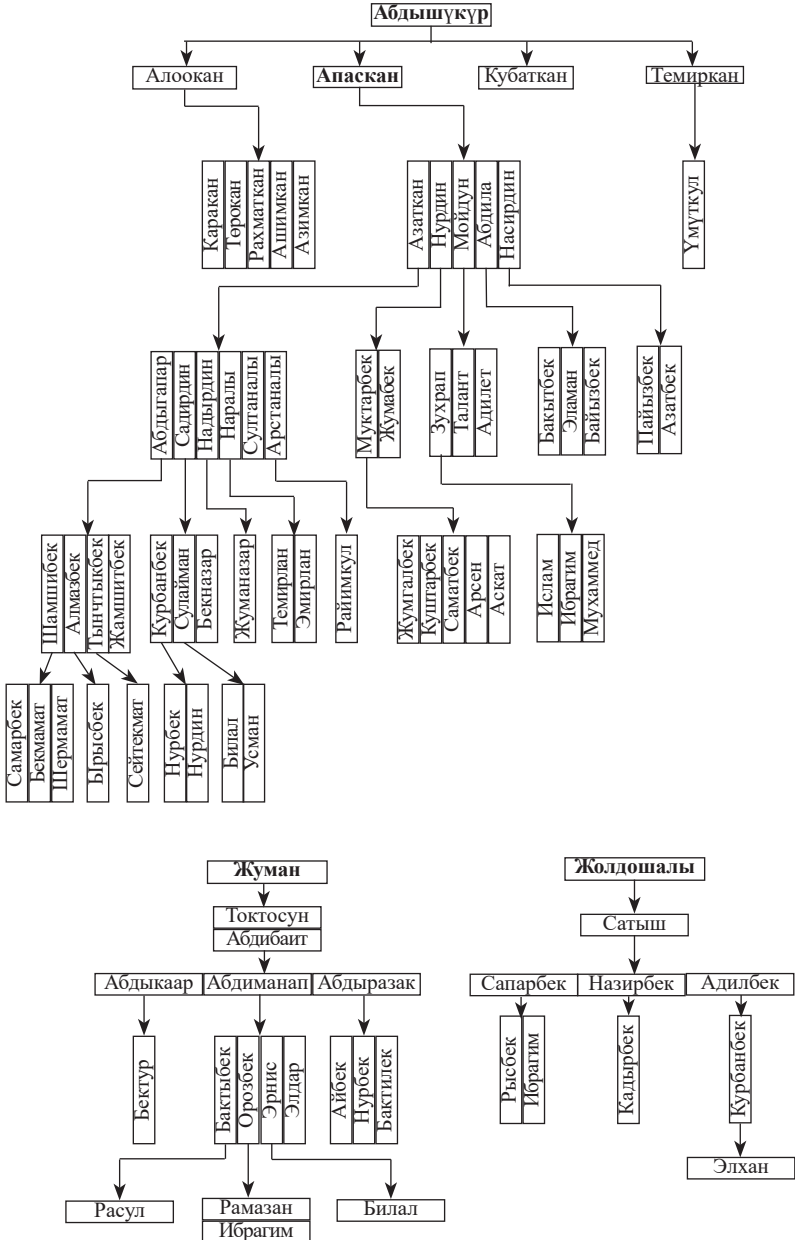



## АКСЫ РАЙОНУНДАГЫ ИРИНЖИТ ӨРӨНҮНДӨГҮ БААРЫНДАРДЫН ЧОБО ТОБУ

Эл оозунда илгертен айтылып келе жаткан уламыш боюнча тоо этегинде жашаган эл арасына келген олуялардын бири булактын боюнда нан жеп олтуруп бир күкүмүн жерге түшүрүп алат да, аны табуу үчүн убараланып тегерегин сыйпалап издеп тытмалай берип жер чукулуп калат экен. Кийин ошол жерден чынар өсүп чыгат. Көп жылдар өтүп чынар аябай чоңоюп, бутактап жайкы чилдеде ал жерге көлөкөлөгөндөр ырахат алышат. Анан бир бозокор бозо кайнатам деп ал чынарды кескенде андан кадимкидей кан тамчылаган экен. Ошондон кийин Чоболордун урпактары кемип калыптыр.

**Бузурмандан** Асыран. Андан Нарман. Андан Нурумкалча. Андан Артыкбай. Андан Айты. Айтыдан Калмат, Кулу.

**Калматтан** Жолдошбай, Ташбай, Алыбай. Ташбайдан Тууганбай, Султанбек, Мавлян, Рысмамбет, Бакдөөлөт.

**Тууганбайдан** Абдилагта, Абдыкайып, Токтомамбет, Абдинасир, Абдивахап, Абдибайит. Абдилагтадан Гүлжигит, Байышбек, Жанышбек, Нуржигит, Турдумамбет. Гүлжигиттен Арзыбек, Адилет. Жанышбектен Жоодарбек, Рамазан. Нуржигиттен Абдишүкүр.

**Абдыкайыптан** Жеңишбек, Кеңешбек, Манасбек. Жеңишбектен Исхак. Кеңешбектен Алихан, Залкарбек. Манасбектен Саматбек.

**Токтомамбеттен** Куштарбек, Уларбек.

Абдинасирден Өмүрбай, Мамырбай, Жыргалбек, Медербек, Мирбек, Темирбай. Өмүрбайдан Нурдан, Али. Мамырбайдан Азамат, Байезет. Жыргалбектен Дархан.

**Абдивахаптан** Санжарбек, Сапаралы, Анаркул, Даниел.

**Абдибайиттен** Бектурсун, Бакытбек, Алмазбек, Байэмир.

**Султанбектен** Тагайбек, Кубанычбек, Кутберди. Куба-



нычбектен Руслан. Кутбердиден Тилек, Тынчтык, Даниел.

**Мавляндан** Таалайбек, Артыкалы, Арстаналы, Бектена-  
лы, Канайбек, Нурбек.

**Таалайбектен** Эрнис, Чаабий, Туратбек, Муратбек, Ис-  
хак.

**Артыкалыдан** Нуралы, Нурболот. Нуралыдан Усман.

**Арстаналыдан** Эрлан.

**Бектеналыдан** Бердалы, Сейиталы. Бердалыдан Билал.

**Нурбектен** Бекболот, Курманбек, Темирлан, Нурэл, Бай-  
эл.

**Рысмамбеттен** Рысбек, Алтынбек, Сапарбек, Максатбек,  
Дайырбек.

**Рысбектен** Батырбек, Жылдызбек.

**Алтынбектен** Анаркул, Абдужалил.

**Сапарбектен** Сулайман, Нүзүп, Мухаммадали, Иса.

**Максатбектен** Раатбек, Райымбек, Нурмамбет.

**Дайырбектен** Кайнарбек, Абдурахим, Умар.

**Алыбайдан** Токтоназар. Андан Элдияр. Андан Ислам.

**Кулудан** Анарбай, Адей. Анарбайдан Макамбай, Аким-  
бай.

**Макамбайдан** Арстан, Актан, Арген. Арстандан Сапар-  
бек, Жанболот. Актандан Актилек. Аргенден Рамазан.

**Акимбайдан** Уларбек, Умарбек, Уланбек. Уларбектен  
Сыргак, Алинур, Нурсейит. Умарбектен Нурали, Нурамир.

**Адейден** Кайымбек Сапарбек.

**Кайымбектен** Курбанбек, Канатбек, Кайратбек, Ныяз-  
бек, Кылычбек, Жумабек. Кайратбектен Билал.

**Сапарбектен** Нурсамарбек, Урмат, Дөөлөт. Нурсамарбек-  
тен Оомат, Нурислам.

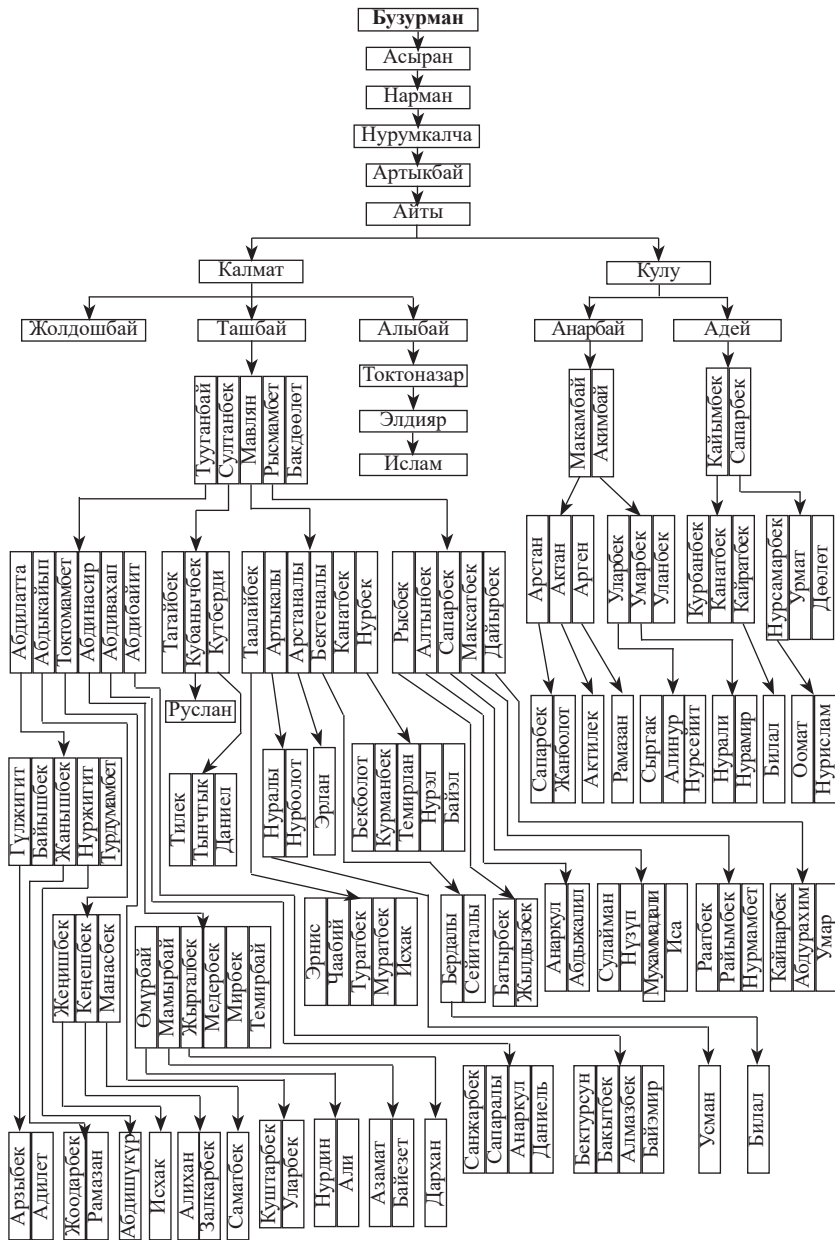



## АКСЫ РАЙОНУНДАГЫ КЫЗЫЛ-ЖАР АЙЫЛЫНДАГЫ БААРЫНДАР

Кызыл-Жар айылындагы жашаган баарындар илгери Анжиян, Наманган жактан келген. Азыркы учурда бул айылда Жусуп, Жантай, Бөкөй аталардын урпактары жашап турушат.

**Жусуптан** Сүйөркул. Андан Көчүмкул. Андан Муса. Андан Анарбай. Андан Шайымкул.

**Шайымкулдан** Маматкул, Нуркул, Зиябек, Абдыракман.

**Маматкулдан** Мадамин, Абдылдабек, Аалы, Кудайберди, Иманбек.

**Мадаминден** Нургазы, Нурзаман.

**Абдылдабектен** Эрмек, Манас.

**Аалыдан** Нурлан, Ибрагим, Ислам.

**Кудайбердиден** Нуртилек, Омор, Абылкасым.

**Иманбектен** Максат.

**Нуркулдан** Муса, Замир, Дайыр.

**Мусадан** Сыргак, Топчубек.

**Замирден** Замирбек, Иса.

**Абдракмандан** Алтын, Ороз, Бакыт. Алтындан Айбек, Чынгыз.

Маматкул атанын уулдары Мадамин, Абдылдабек, Аалы, Кудайберди, Иманбек айылдын мыкты азаматтарынан болушту.

Мадамин бир нече жыл айыл өкмөтүн башкарды. Анын өздүк чарбасы жакшы өнүккөн, өзүнө тың. Калган бир туугандарынын ар кимиси ар кандай кеситин ээлери, айылдын барктуу азаматтары.

**Жантайдан** Мамыт. Андан Аттокур. Абдимомун, Абдижапар.

**Абдимомундан** Алмамбет, Асилбек, Алибек, Арзыбек. Алмамбеттен Адилет. Асилбектен Нурэл, Байэл. Алибектен Ариел.

Абдижапардан Анарбек, Медер.

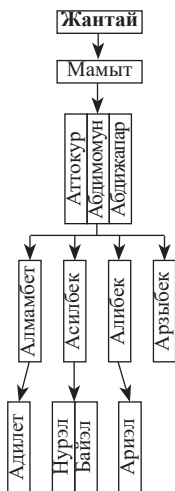
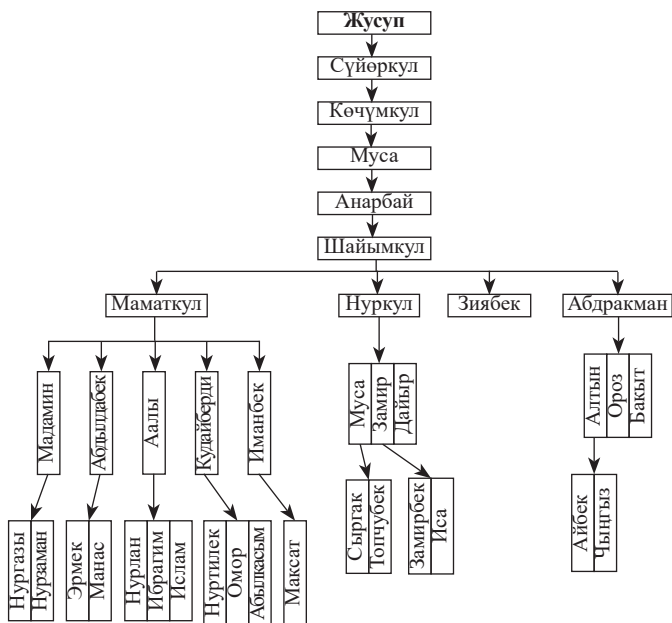



**Бөкөйдөн** Алишер. Андан Тургуналы. Андан Алтынбек. Андан Зайырбек, Дайырбек, Дамир.

### **АКСЫ РАЙОНУНДАГЫ СӨГӨТ, КАРА ДӨБӨ АЙЫЛДАРЫНДА ЖАШАГАН БААРЫНДАР**

Сөгөт, Кара Дөбө айылдарында жашаган баарындардан Эрназар ата Аксыдагы Кош Дөбө айылынан келип отурукташат.

Калет уулу Баназар айыл башчы болгон. Баназар уулу Абдиназар жылкы бакты.

Кийинки муундардан Ормон көп жыл бою трактор айдап, Ош областтык депутатка шайланган. Абдыкар да трактор айдап, айылдык Советке депутаттыкка шайланган. Абдыжапар ветеринардык кызматкер. Замир Сөгөт айылынын башчысы болуп төрт жыл иштеди. Азыр жергиликтүү кеңештин депутаты. Коррупцияга каршы жарандык кыймылдын Аксы району боюнча инспектору.

Тургунбек Баназар уулу 36 жыл бою автомашина айдап пенсияга чыккан.

**Эрчородон** Шерчоро. Андан Эргазы. Андан Эрназар. Андан Кайназар, Калет, Калыбек.

**Кайназардан** Досбай, Эшбай. Досбайдан Токтосун. Токтосундан Касымалы, Сыдыгалы, Алишер, Танишер, Кубанычбек.

**Касымалыдан** Сопубек, Советбек.

**Алишерден** Атабек.

**Танишерден** Токтосун.

**Кубанычбектен** Данияр, Бактияр, Нурболот.

**Калеттен** Баназар, Тайырбек.

**Баназардан** Абдыназар, Ормон, Тургунбек.

**Абдиназардан** Абдисатар, Абдыкар, Абдыкапар, Абдыжапар, Мырзаким, Абдаким.

**Абдисатардан** Замирбек, Эркинбек, Канатбек.





Замирбектен Уран. Эркинбектен Али. Канатбектен Раатбек, Байгелди.

Абдыкардан Талантбек, Уларбек.

Абдыкапардан Бектур, Жоомарт, Нурмат, Ажыбек.

Абдыжапардан Нурсултан, Баялы, Азамат.

Мырзакимден Жеңишбек, Баяман, Элмирбек.

Абдакимден Бекболсун, Рамазан.

Ормондон Кубанычбек, Бакытбек, Батырбек.

Кубанычбектен Нуржигит, Нурсейит.

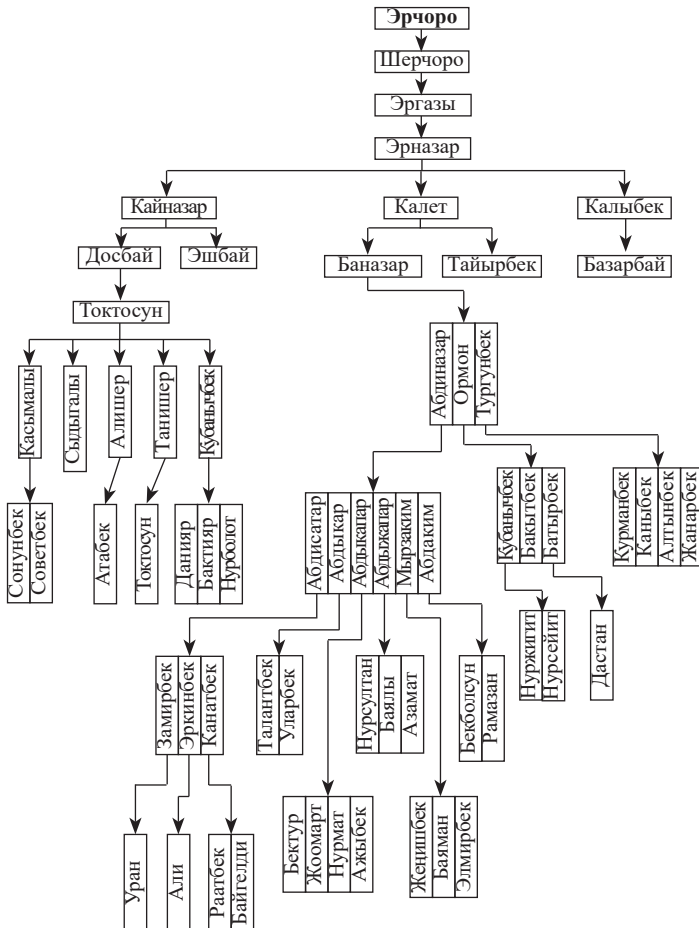



**Бакытбектен** Дастан.

**Тургунбектен** Курманбек, Каныбек, Алтынбек, Жанарбек.

**Калыбектен** Базарбай.

## НООКЕН РАЙОНУНДАГЫ БҮРГӨНДҮ АЙЫЛ ӨКМӨТҮНӨ КАРАШТУУ НАУШКЕНТ АЙЫЛЫНДАГЫ БААРЫНДАР

Ушул кезде Наушкент айылындагы жашаган баарындардын түпкү атасы Эшмырза илгери бул жакка Аксыдагы Иринжит айылынан келген экен. Өзү бөкөбүл болуп, эт сатыптыр. Анын уулдары да ушул кесип менен иштешкен. Эшмырзанын неберелери Жолборс, Шертай да бөкөбүл, бий болгон. Шертайдын уулу Абдибали Өзбекстанда мал чарбасында иштеп жүрүп өткөн кылымдын 80-жылдарында Кыргызстанга өткөн.

**Эшмырзадан** Кулмурза, Токтобай, Жоробай, Алибай.

**Кулмурзадан** Жолборс, Аман, Шертай.

**Жолборстон** Султан, Кадыр. Султандан Шайыр, Азизбек, Алмаз. Кадырдан Арстан.

**Амандан** Абдилла, Мирадилла.

**Шертайдан** Манас, Алман, Максат.

**Токтобайдан** Абдибали. Абдибалиден Рахман, Момун, Нурдин, Мадамин. Рахмандан Данияр, Илияс, Таризэл.

**Момундан** Нурбек, Азиз, Элдияр, Элияр. Нурбектен Динислам.

**Нурдинден** Марат. Мадаминден Мурат.

**Жоробайдан** Абдыкарим. Андан Абдыракман, Абдисатар, Абдирашид.

**Тагайдан** Мамасалы, Эрежеп.

**Мамасалыдан** Өрүш, Кедейбай. Өрүштөн Камыт, Толкун, Казим, Ыкыбал.

**Камыттан** Бактыяр, Батырбек. Бактыярдан Бектур. Батырбектен Элибек, Тынчтык.



Толкундан Самат, Иса. Казимден Кыял, Кылыч. Кыялдан Нуртилек, Нуриет, Элмирбек.

**Ыкыбалдан** Кочон, Дамир.

**Кедейбайдан** Таалай, Улукбек, Алмаз, Асил.

**Эрежептен** Болот, Исраил. Болоттон Нурлан, Мирлан. Исраилден Талант, Ислам.

Мамасалы уулу Өрүш чарбада бригадир болуп иштеп

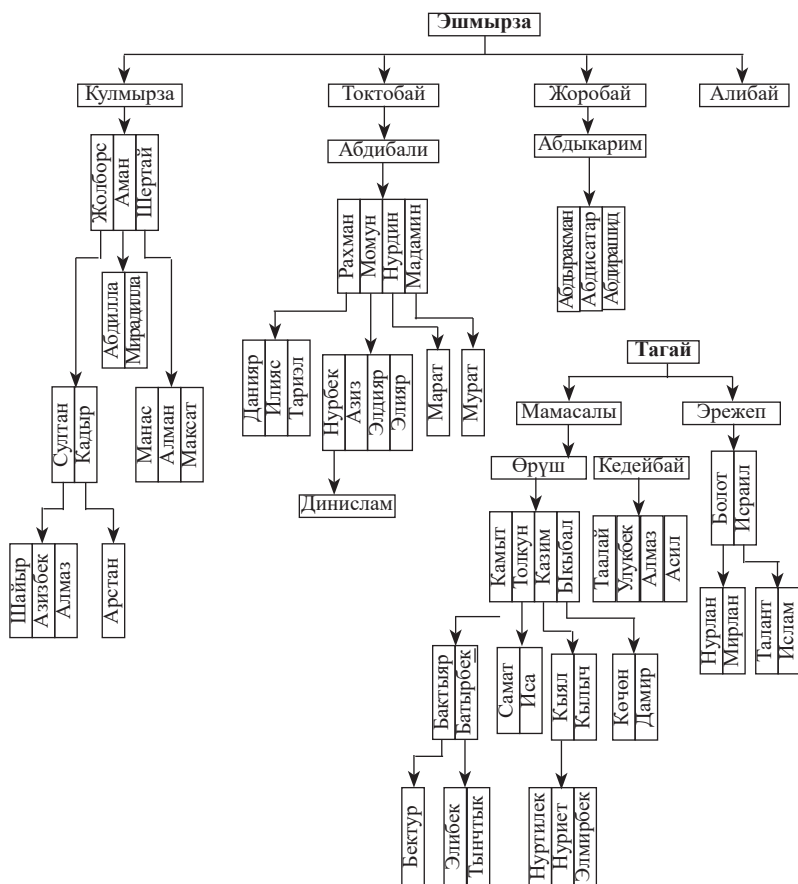



жүргөн. Кедейбай мектептин директору болгон.

Камыт Өрүш уулу мектепте мугалим болуп жүргөн. Ушул кезде курулушта жыгач усталык кылат. Балдары да усталыкка үйрөнгөн.

### **АЛА БУКА РАЙОНУНДАГЫ КАЖАР АЙЫЛЫНДАГЫ БААРЫНДАР**

Нияз он үч жашында Таластан келген. Казактар менен чабышканда жетим калып, соодагерлер менен Анжиянга мал айдашып барып, Анжияндын тегерегиндеги Коргончо кыштагындагы кыргыздарды пааналаган.

Нияз кийинчерээк соодагерлик кыла баштаган. Анын уулу Ашыр да соодагерлик менен байыган. Ашырдын уулу Рыскул жылкылуу, койлуу бай болгон, май чыгарчу жубазын иштеткен. Рыскулдун уулу Надир кумар ойноп, атасынын көп малын сатып жиберип, кийин кырк жашында кумар ойногонду таштап, бүт малын, жубазын ортолукка өткөрүп берген, басмачыларга каршы күрөшкөн. Надирдин Аман палванга каршы күрөшкөнү Сагындык Өмүрбаевдин «Өрттүү кечүү» романында жазылган. Надир отрядда 15 жыл кызмат кылган. Ал 83 жашында, 1979-жылы дүйнөдөн кайткан.

Надирдин уулу Мурадилла райкомдо нускоочу, милицияда жетекчи кызматтарда жүрүп 2002-жылы дүйнөдөн өттү.

Убайдулла почточу болуп иштеди.

Туманбай Ала Бука райондук спорт комитетин башкарып 24 жыл иштеди. Волейбол боюнча мастерликке кандидат. Кельта айылынын башчысы болуп 10 жыл иштеп пенсияга чыккан.

**Нияздан** Ашыр. Андан Рыскул. Андан Айдар, Надир.

**Надирден** Мурадилла, Убайдулла, Туманбай.

**Мурадилладан** Нурмырза, Марат, Айбек, Нурмырзадан Автандил.

**Убайдулладан** Расул, Руслан, Жоомарт. Расулдан Куштар-

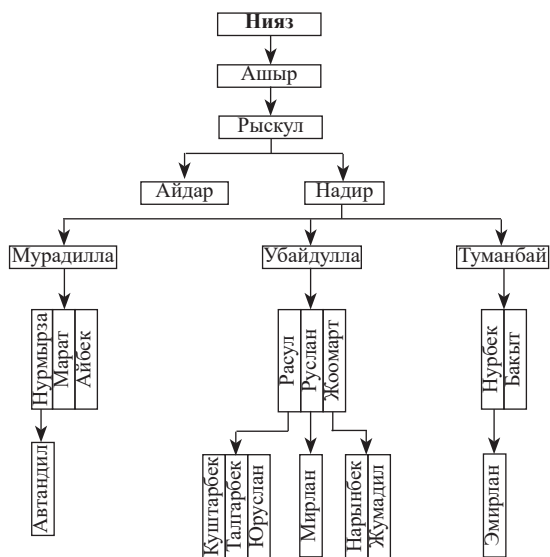



бек, Талгарбек, Юруслан. Русландан Мирлан. Жоомарттан Нарынбек, Жумадил.

**Туманбайдан** Нурбек, Бакыт. Нурбектен Эмирлан.

### **ЧАТКАЛ РАЙОНУНДАГЫ КУРУЛУШ АЙЫЛЫНДА ЖАШАГАН БААРЫНДАР**

Чаткал районунун Курулуш айылындагы баарындар мындан 150–160 жылдар мурун Таластан көчүп келип ушул жерден байыр алган Рыскулбектин урпактары. Рыскулбектин атасы Түлкүбайдын байбичесинен төрт уулу, Мискендик тажик токолдон бир уулу болгон экен.

Рыскулбектин үч бир тууганы Таласта калып, алардын аты жөнү, урпактары белгисиз. Токолдон туулган кенже иниси Бакынын урпактары ушул күндө Өзбекстанга караштуу Мискен кыштагында жашап турушат. Илгери Чаткалга каттап тургандары – Молдо Сарымсак, анын балдары Базарбай менен Жолдошбай эки бир туугандар – Инам менен Калмурат. Инам аксакал 1970-жылдары баласы Жолдошбекти Чаткалга зыяратка алып келип тааныштырып кеткен. Ошол бойдон катташ үзүлүп калды. Ал эми Жолдошбайдын бир баласы Өзбек Республикасынын жаратылышты коргоо комитетинин төрагасынын орун басары болуп иштеп турганда 2000-жылдары Чаткалга келип туугандар менен таанышып кетип, андан кийин байланыш үзүлүп калган. Рыскулбектин Чаткалды мекендеп калышынын себеби, ал киши көбүнчө соода жагында жүргөн экен. Талас менен казактын талаасынан күлүк аргымактарды, короологон койлорду алып Кокон менен Анжыянга сүрүп сатып, ал жактан мата-кече, кургатылган мөмө-жемиш, чай-чамек менен таттуу жүктөп кайра Талас менен Казактын талаасын кыдырып саткан соодагер менен шериктеш болгон экен. Жайлоосу Чандалаштагы Жошо менен Опол-Тоо болуп, мал алып сатканга ыңгайлуу жолдо болот. Бара-бара Чаткалдын кенен жайлоосу, соодага ыңгайлуу



жолу жагып жергиликтүү бий болуштар менен келишип Терс деген жерден малга жайыт, эгин эккенге жер алып Чаткалда жашап калат. Бирок кышы оор болуп мал жагынан көп чыгашага учурагандыктан ошол убактагы кыргыз жери, азыр Өзбекстанга таандык болуп калган Кара-Тоону бийлеген бий-болуштардан кышкы жайыт алып, кыштоо салып ошол жакка кыштап Чаткалды жайлап жүрчү экен.

Рыскулбек боз улан – он беш жаш курагында узун бойлуу, көзү көгүш, саргыч жүздүү кырдач мурун келишкен жигит болуп жетилип келе жатканда бир кырсыкка учурайт. Жаз мезгилинин бир күндөрүндө эл жайлоого көчүп Рыскулбек чабандар менен кой айдашып баратып бир булактан ат сугарып турса, каршы тараптан бышаладай сары, көк көз кемпир келип, ал да атын сугарып улам-улам Рыскулбекти сугун арта тиктеп айткан экен: – Мурдунду жегир ай, мурдунду жегир! Эркектен да ушундай сулуу чыгабы?! – деп. Ошондон бир чай кайнам убакыт өтпөй Рыскулбектин мурду кычыша баштап оорутуп күн батканда мурду бузулуп бучук болуп калган экен. Бучук мурдунан намыстанган Рыскулбек мурдуна боркок (маска) тагынып алган дешет. Ошондон улам Рыскулбектен тарагандарга Боркоктордун тобу деген ылакап ат айтылып калган экен. Рыскулбек жаш кезинде эле бир байдын кызына ата-энеси куда түшүп калыңын өткөрүп койгон болот. Мурду бузулган Рыскулбекке намыстанып кызын бергиси келбеген бай «келинди алып кетебиз» – деп барган кудаларга – «Балаңардын мурду бучук» – деп кызым намыстанып - «Барбайм» – деп жатат. – Эгер зордоп берсеңер өлүп алам – дейт. Ошондуктан, калыңды кайтарайын, кызымды бере албайм» – дептир. Ошондо чыгдан артынан кыздын үнү чыгат дейт: – «Атаке эмнеге антип айтасыз. Мен андай сөздү айтпадым эле го. Башта кудаңыздын баласынын ай жүзүн көрүп «макул» деп, эми кырсыкка чалдыкканда түс бурсам бата урат ко. Аллам бешенеме ушундай тагдыр



жазса пендеси мен кайда барат элем? Мени батаңызды берип теңим менен жөнөтүңүз?!» Уяты чыккан кудасы кызын аргасы жок узаткан экен. Ошондон намыс кылганбы Рыскулбек жер которуп кетишине түрткү болсо керек. Рыскулбектин атасы Түлкүбайдын канча бир тууганы болгон, ал гана эмес өз атасынын аты да белгисиз. Болгон дареги Түлкүбайдын төрт баласы болуп алардын бири улакчы болгон экен. Алардын заманында колунда бар байлар жигит жалаңы менен жер кыдырып, эл таанып, аш-тойлорго катышып турчу экен. Ошондой учурлардын биринде Түлкүбай Ташкент тараптан Таласка кайтып келатып Мискенди басып, Ой-Кайыңды өрдөп, Муз белди ашып кетмек болуп, ошол жолду тандайт. Ал кезде кыргыз жигиттери улууларды урматтап, аксакалдар менен жол талашып аралаш бастырбай бир бута атым артта же алдыда жүрүшчү дешет. Ошол адат менен аксакалдардан бөлүнүп бир бута атым алдыга бөлүнүп бастырган Түлкүбай баш болгон жигиттер Мискен кыштагын аралап калыптыр. Мискен кыштагында ошол заманда жалаң тажиктер жашап, көчөнүн эки жагындагы үйлөр бакса дубал менен тосулган бир гана тар көчөсү болчу экен. Ошол тар көчөнүн бир чукул бурулушунда алдыда бараткан Түлкүбайдын алдын тосо ийинине булактын суусу толтурулган көмөзөнү көтөрүп алган тал чыбыктай ийилген, паранжа жамынган бир тажик кыз карпа-курп чыга сала, аттуу эркектерди көрүп чочугандан шашып кетип Түлкүбайдын жолун кесе көчөнүн бул четине өтө салып дубалга жармашып олтуруп калыптыр. Ал кездеги салт боюнча эркектердин жолун кесип өтүү аялзаты үчүн өтө оор айып жасаганга тете болгон экен. Ат башын тартып токтоп калган Түлкүбайга жете келген жан жигити сөз айтат дейт: – «Ээ мырза! Эркектин жолун кесип өткөн бул бейадеп сарттын кызын чылбыр салып атка сүйрөтөйүнбү?! Анда экинчи жигит айтат дейт: – «Ээ, Мырза! Менин атам сизди-киндей болсо же байлыгым менен мартабам болсо бул кыз-





дын айбы үчүн мен аны токолдукка алып алат элем» – деп. Ошондо, намыстана түшкөн Түлкүбай: «Эмнеси бар экен, алса алып эле аламын» – дейт да улакка чаап жүргөн атына камчы басып барып көмөзөсүн колтуктап олтурган кызды эңип алып ат жалына салган бойдон айгайлап айылдан чыгып, бир топ жерге аттын башын тартпай жүрүп олтурат. Бир кезде ат башын тартып жай бастырып калса кыз айтат дейт, – «Ой, силер кимсиңер? Элиңер ким, кайсы уруудансыңар? Мени кайда алып барып, эмне кыласыңар?» – деп. Түлкүбай: – «Биз кыргыздарбыз. Баарын уруусунанбыз. Таластан болобуз. Жолумду кескениң үчүн сени токолдукка аламын» – дейт. Ошол жоокерчилик заманда тажиктер да өтө согушчан эл болгондуктан, кокус куугун түшсө бөөдө кан төгүлбөсүн – деп атчандар катуу жүрүш менен келатса кыз айтат дейт: – «Мени токолдукка аламын деп ат жалына улактай өңөрүп жүрүп өлтүрүп алба. Мени жок дегенде учкаштырып алчы, ичеги-карыным эзилип калды. Мен да бирөөнүн көрөр көз жалгыз кызы элем. Эми коё берсеңер да эч жакка качпаймын. Мени кыргыздар алып кетип, кайра келип калдым – деп кайсыл бетим менен элге барамын. Андан көрө бешенеме сызганын көрдүм» – дейт.

Ошентип ошол тажик аялдан да бир уулдуу болуп, атын Бакы коёт. Кийинки жылы Түлкүбай адаты боюнча күздө Ташкентке чейин барып улак чаап, тажик кайын-журтуна тийип кайра Муз-Бел менен Таласка ашып баратып катуу боронго кабылат, өпкөдөн кагындап жазда көз жумат. Тажик энебиз Түлкүбайдын атасына жалынып, жалбарып азаттык гана албай, уулу Бакыны да төркүнүнө карыган таята-тайэнесин карап баксын деп уруксат алып ала кетет экен. Ошол Бакыдан тарагандар азыр Мискенде турушат. Өңү, башы, тили, салты накта тажик болгону менен 1968-жылга чейинки аксакалдары: - «Биз кыргызбыз. Уруубуз – Баарын» – деп так айтышчу. Эмки жаштары тегин билеби-билбейби белгисиз.



Таластагы туугандардан – Малай уулу Жумабай абабыз келип турчу экен. Молдо Таласбайдын айтымында Таласбай менен Жумабай үч атадан кошулат. Акыркы жолу ал киши 1944-жылы жайдын акырында Чаткалга келген дешет. Ошол учурда Терсте колхоздо бухгалтер, мугалим болуп иштеп жүргөн баарын Каратай уулу Анарбай катуу ооруп төшөктө жатчу экен. Жумабай абабыз өтө сергек, алдын көрө билген көсөм, боорукер, тууганчыл адам болгон дешет билгендер. Баарындарды издеп-иликтеп кыргызда барбаган жери калбаса керек. Маркум Таласбай уулу Өскөн акебиздин эскерүүсүндө айтчу эле: – «Мен Фрунзедеги мугалимдер институтунда окуп жүргөндө Талас-Чаткалга такай жөө каттап жүрдүм. Таласка, Жумабай абамкына барып өргүп, ал жерден абам эшегине жүгүмдү артып Олуя-Атадан поездке салып Фрунзеге жөнөтүп койчу. Каникулга тарап келгенде эшегине көр-жеримди артып Кара-Буурага чейин узатып кайтчу элек» – Өтө боорукер адам эле. Өткөн тарыхты, санжыраны жакшы айтчу. – «Ээ балам! Мен тууган издеп кыргыз жерин түрө кыдырдым. Ат минип, арабага түшүп тээ Оролго чейин барып, бир айыл эли бар баарындарды таптым. Түркстан деген жерде да баарындарды таап келдим. Быягы казакка, тыягы өзбекке чейин бардым. Көп жерден тууган таптым. Өзүбүздүн эле Көлдө, Токмокто, Кара-Суу менен Аксыда баарындар толтура» – дечү экен.

Жогорудагы айтылган Каратай уулу Анарбайдын тамырынан анын адам болбосун билип бир ай туруп ал кишини карап, андан кийин ал киши кайтыш болгондон кийин кыркына чейин туруп Таласка кайтып кеткен экен. Минип келген качырын Чаткалдыктар таңдануу менен карашчу дешет көргөндөр. Жумабай абабыз ошол кеткен боюнча экинчи кайрылып келе албаптыр.

Чаткалдык баарындар болсо Таласка каттабай ал жакта да бул жакта да санжыра билген көп аксакалдардын көзү



өтүп улам орто алыстап кетти. Таластык туугандардан 1968-жылы Жумабай абабыздын уулу Козубак аба, кемпири Сейне энебиз, ырчы Молтой абабыз баш болгон бир топ туугандар келишип Таласка көчүрүп кетебиз дешкенде Чаткалдык баарындардын аксакалдары көнбөй коюшкан. Молтой абабыз карыган чакка чейин Чаткалга каттап турду. Бул кишилер Чаткалдык баарындарга канча атадан кошуларын эч ким билбей калды.

Буга чейин деле Чаткалдык баарындарды Таластык туугандар көчүрүп кетишип молдо Таласбай Таласта туулганы үчүн атын Таласбай коюшкан экен. Кайра көчүп келе беришиптир. Кийин, Советтер доорунда уруу сүргөн, тууган издеген – бул трайбализм, эскинин калдыгы – деген саясат жүрүп, көп адамдар өзүнүн уруусун, тегин билбей маңкурт боло жаздады. Аллага миң мертебе шүгүр, эл ичинде ошол каталыкты кеч болсо да оңдоп-түздөп, аралары алыстап кеткен туугандарды табыштырып, катташтырып ынтымакка келтирген Отунчу уулу Элүүбай акедей санжыра топтоп сактаган эр азаматтар бар экендигине. Болбосо, жүрө-жүрө уруубузду гана эмес улутубузду, эне-тилибизди жээрип же унутуп, бүгүнкү Алтайдагы көптөгөн майда элдердей улуту – Алтаец – деп, аты, атасынын аты, теги – Иванов Иван Иванович дегендей орусча жазылып калган элдердин тагдырына биз да туш болмокпуз.

**Түлкүбай.** Андан Рыскулбек.

Рыскулбектен - Эрмат менен Жумабай.

Жумабай Эрматтан уулу болгондуктан бардык чарба иштерин Эрмат жүргүзчү экен. Ошондон атасы Рыскулбектен калган мал-мүлктү көбөйтүп бай болгон. Жумабай мергенчиликке кызыкчу. Саруунун күркүрөө уруусунун белгилүү адамы маркум Айдаров Самарбек аксакал тирүүсүндө айтып жүрчү эле. – Менин атам Айдар жаш жигит кезинде эл нандан кыйналып ачкачылык кыйнай баштаганда Каракорумдун



аксакалдары Жумабай мергенди Терстен атайын чакырышып теке камоого ууга барышкан экен. Ал кезде мылтык аз болуп Жумабайдын эки түтөтмө мылтыгын эки жигит көтөрүп жүрүп алмак-салмак октоп берип калган адамдар иттер менен Теке-Камоону ороп Жумабай бир отурган жерден жүз кийик аткан деп айтчу эле. Дары куйганда от алып кетпесин деп сүмбөлөрүн карга басып муздатып турган. Ошондо Кайың-Суу менен Кара-Корум, Кичи-Жарты суу, Чоң Жарты суудагы айылдардын жигиттери ийиндерине кийикти бүкүлү бойдон колтурмачтап көтөрүп, жапкак менен кар кечип жоор болгон» – деп атам Айдар көп эскерчү эле.

Эрмат байдын бир короо тубар кою, бир короо ириги, бир канча төөсү, үйүрлүү жылкылары, кош өгүздөрү болгон. Эки тегирмени иштеп, бири кош таштуу болгон. Өз каражатына беш көпүрө салдырып жыл сайын ондотуп турган. Ал кезде Аксы-Чаткалга эл жөө жалаң же эшек – ат менен каттап турган. Жолоочулар өргүп жатканга деп деп Сары-Булактын оозуна кырк ат баткыдай сарай, конок үй салдырып, эки миң боого чейин беде-чөбүн жыйдырып, кышы-жайы эки үй-бүлөнүн адамдары жолоочуларга кызмат көрсөтчү экен. Кош тегирменден түшкөн кала ундан нан жабылып, коноктордун алыс-жакынына, даражасына жараша эчки-улак, кой-козу союлуп турчу дешет. Ушунун баары Эрмат байдын эсебинен болуп, ал киши соопчулук үчүн жасачу экен. Ушундай кең пейилдиги, марттыгы элге жасаган жакшылыгы, соопчулук иштери үчүн ал кишини 1933-жылы Совет бийлиги кулакка тартканда карапайым эл ортого түшүп кулакка тарттырбай алып калган. Анын үстүнө андан 3–4 ай мурда мал-мүлкүн бей-бечераларга таркатып бергендиги да эске алынса керек.

**Жумабайдан** – Сатыбалды, Сатикей, Таласбай. Сатыбалды оокаттуу дыйкан адам болгон. Буудайды көп айдап кызылдан жутаган эмес. Орок маалында Өзбекстандын Касан-Сай, Чуст деген жерлеринен тажик орокчулар мар-



дикерликке убап-чубап орогун көтөрүп жөө келишчү экен. Чапчымадан ашып эле Терске биринчи келген орокчуларды Сатыбалды үйүнө киргизип дасторкон салдырып алдыларына май, каймак, нан койдуруп – алгыла, жегиле! – деп коюп өзү бир четинде карап олтурчу экен. Курсак тоюп бата кылгандан кийин Сатыбалды абабыз 5–6 орокчулардын ичинен сөөмөйү менен көрсөтүп: – «Сен, сен, сен да менде иштейсиңер. Калганыңарга жооп, башка жактан жумуш издегиле дечү экен. – Баарын эле жумушка сала бербейсиңби, шериктештеринен бөлбөй – дегендерге – Тамакты чөпчүлөп жеген адам жумушту да ошондой жасайт. Тамакты лапылдатып тез жеген адам кайраттуу да арымдуу да иш жасайт – дечү экен. Үрөндүккө деп көп буудайдын ичинен даны толо ак буудайларды бирден терип бир топуну толтуруп, аны өзүнчө сээп, өзгөчө карап ошондон үрөн көбөйтүп жалаң былкылдаган аппак нан жечү дешет. Чачы өсүп кеткен балдарды баса калып чачын муздак суу менен нымдап туруп устарасы менен алып салчу экен. Ычкыр кашатында устара, шибеге, бычак, наштар менен ар кандай кырма дарылар байланып бир боо болуп самсаалап жүрчү дешет. Табыпчылык, мүнүшкөрлүк, саяпкерлик өнөрү болгон.

Сатикейден уул жок. Жалаң кыздар болгон.

Таласбай 1883-тоок жылы Таласта туулган. 1870-жылдары Чаткалдагы бир ууч баарындарды Таластык туугандар көчүрүп кетишкен экен. – Бир атанын балдары бөлүнүп Чаткалда эки үйлүү болуп эрбейбей туугандар менен чогуу болгула – деп. Кийинчерээк кайра Чаткалга көчүп келе беришкен экен. Кийинки кайтып келгенден Терсте бир атадан тараган 4–5 үйлүү чоодандар менен бир туугандай болушуп чогуу кыштап, чогуу көчүп-конуп жүрүшкөн. Эки уруунун аксакалдарын эки уруунун келиндери тергешип бир туугандык мамиледе болушкан. Кийин, 1945-жылдардан кийин колхоздор ирилешип кыштакташа баштаганда Курулуш айылы ку-



ралып бул жерде да жамаатташып жашап калышты. Азыркы күндө Кыдыраалы, Ашыраалы деген эки бир тууган чоодандан таркаган урпактары өнүп-өсүп коомдун өнүгүшүнө өз салымдарын кошуп жатышат.

**Сатыбалдыдан** Байсейит менен Турдумат. Байсейиттен Алихан. Андан Мукамбет, Канимет, Тойчубек, Тойгонбек, Мукамбеттен Шамшарбек, Жоомартбек, Саматбек, Кубандык.

Жоомартбектен Даниэл. Каниметтен Тынчтык  
Тойчубектен Гүлжигит. Тойгонбектен Куштарбек.

**Турдуматтан** Рахымбек, Искенбек, Аскарбек, Исабек, Калыбек, Алибек. Рахымбектен Абдысамат. Искенбектен Билал, Хамза. Аскарбектен Акназар. Исабектен Умар. Алибектен Хамид.

**Таласбайдан** Көчөрбай, Өскөн, Токтогул.

Көчөрбай 1945-жылы Кытай Эл Республикасынын элди боштондукка чыгаруу Армиясынын катарында интернационалдык милдетин өтөп эки ай генерал Чан-Хай-Шинин гоминдандык режимине каршы согушка катышкан. Гидрометеорологиялык станцияда (ГМС) 14 жыл, жол эксплуатациялоо ишканасында жол мастери болуп 20 жыл иштеген. Ала-Бука-Чаткал автожолун реконструкциялоодо жана эксплуатациялоодо көп эмгек сиңирген. Бир топ сыйлыктардын ээси.

**Көчөрбайдан** Акжол, Рыскулбек, Дөөлөткул, Осмонкул, Кенжебек. Акжолдон, Алмаз.

Акжол пенсияга чыкканга чейин Терек-Сай геологиялык чалгындоо ишканасында проходчик, бургулоочу мастер болуп иштеп жүрдү. Азыр Терек-Сайдын Ак-Терегинде жашайт.

Рыскулбектен Максат, Азамат. Максаттан Байэл. Рыскулбек акыркы 27 жылдан бери айлана-чөйрөнү коргоо тармагында Чаткал районунун мергенчилик адиси болуп иштеп келатат. Айлана-чөйрөнү коргоо кызматынын отличниги.



Максат Жалал-Абаддагы коммерциялык институтту бүтүргөн. Азыркы күндө үй-бүлөсү менен Москвада. РФнын жараны.

Дөөлөткулдан Бактыбек, Жакшылык. Бактыбек Манас аэропортунда Казак аба жолдору ишканасынын өкүлү болуп иштеп жатат.

Осмонкулдан Урмат, Улан, Сыргак.

Кенжебектен Шаамырза, Бекмырза.

**Өскөн.** Андан Аманкул, Шеркул, Абдыкул, Жумалы.

Өскөн аке Фрунзедеги мугалимдер институтунда окуган. Талас аркылуу Фрунзеге каттап Таластагы туугандардан Жумабай абаныкына көбүрөөк барчу экен. Убагында мугалим, кийин өмүрүнүн акырына чейин почточу болуп иштеген. Айылда баштапкы партиялык уюмдун секретары, активист болгон. Сөздү куюлуштура сүйлөгөн сөзмөр адам эле. Ар кандай окуяларды айтса уккандан тажачу эмессиң.

**Аманкулдан** Таабалды, Тилек. Таабалдыдан Бакконсун. Кутболсун, Нурконсун. Аманкул жашынан совхоздун жылкысын, коюн бакты. Азыр да өзүнчө короо-сарайы, техникасы бар бай фермерлердин бири.

Шеркулдан Уланбек. Шеркул совхоздо жана башка мекеме-уюмдарда шофёр болуп иштеп жүрдү. Азыр да ГАЗ-66 машинасы менен элдин кызматында. Турмушуна тың жигиттерден.

Абдыкулдан Сейит, Ороз, Данияр, Бактыяр, Сыймык, Марлен. Сейиттен Бектен. Жумалыдан Бектур. Жумалы өзүнө тың оокаттуу үй-бүлө.

**Токтогул** Андан Үсөн, Айтыкул, Айбек, Мирбек. Токтогул 1960-жылдан баштап гидрометеостанцияда техник болуп иштеген. Ташкенттеги гидромет техникумун, андан кийин Алма-Атадагы АГМШны бүтүрүп 1979-жылга чейин ГМС. Ангренде радист болуп иштеп, 1979-жылдан 2002-жылы пенсияга чыкканга чейин Беш-Арал коругунда бөлүм



башчы, инспектор болуп иштеген.

Үсөндөн Янут, Алмаз. Айтыкулдан Альберт, Бектур.

Айбектен Мухаммет, Салман.

**Эрмат.** Андан Кулмат, Досмат, Каратай, Калтурсун. Досматтан Абдылда, Касым.

Досмат күжүрмөн мээнеткеч адам болгон. Атасы Эрматтын тегирменин өзү иштетчү экен. Абдылдадан Алмаз, Муктарбек, Садырбек. Алмаздан Муканбет, Мырзабек.

Касымдан Бактыбек, Ильичбек, Улукбек, Жанарбек.

Касым аскерден келгенден жол мастерлер курсун бүтүрүп ДЭУ-17де шофёр, бульдозерист, ДЭУ-27де мастер болуп 42 жылдык эмгегин жолго арнады. Талыкпаган мээнеткеч, кем сөз, иштин майын чыгара иштеген күжүрмөн адам. Өзүн тартып балдары да мээнеткеч болуп чоңойушту. Касым күжүрмөн эмгеги үчүн өкмөттүк “Даңк” медалы менен сыйланган. Айылдагы оокаттуу бай адамдардан. Бактыбектен Өмүрбек, Ильичбектен Исламбек, Улукбектен Токтоболот.

**Каратай.** Андан Анарбай. Анарбайдан Кутубек. Кутубектен Мунарбек, Жалалбек.

**Калтурсун.** Андан Өзгөрүш менен Абдырасул. Калтурсун абабыз жөнүндө өзгөчө сөз кылса арзыйт. Ал кишинин мырзалыгы, сыпайыгерлиги адамдарга болгон жатык, камкор мамилеси замандаштарынын көптөгөн жакшы эскерүүсүндө айтылып калган. Атасы Эрмат байдын доорунда байбача болгон. Өзү чакан адам болгону менен улакты өтө катуу чапчу экен. Шамдагай болгон. Аскер көк деген учкул атты минип келатса алдында кекилик жорголоп калат. Аскер көккө камчы басып жерден көтөрүлө берген кекиликти камчы менен чаап түшүрүп салганын мурунку аксакалдар көп айтышаар эле. Бирөөнүн иши бүтпөй жатса өзүнүн ишин таштап ошону кун бүтүрчү экен. Колхоздо жакшы иштеп, алдыңкы стахановчу болуп 1939-жылы Чаткалдан эки адам – Терстик Дандаев Баялы экөөсү Москвага Стахановчулардын слётуна барып





Бүткүл Союздук Староста Михаил Калининдин өз колунан грамота алган экен. Өзгөрүштөн Эшмат, Жаныбек, Каныбек.

**Өзгөрүш аке.** Өмүрүнүн акырына чейин совхоздо, бөлүмдө бухгалтер болуп иштеп жүрдү. Убагында Чаткалга келип ооруканада хирург, башкы врач болуп иштеп кеткен Токмоктун Он бир Жылгасындагы баарын Жумалиев Аблакат аке менен бала-чакасы менен катташып турушчу.

**Эшматтан** Бексултан, Бекболот. Бексултандан Бекболсун, Амантур. Бекболоттон Нурислам. Эшмат чарбаларда шофёр болуп иштеди. Азыр да өзүнүн машинасы менен элди тейлеп алкышын алат.

Жаныбектен Белек. Каныбектен Нурсултан, Нуржигит, Нурбек.

**Абдырасул** Андан Адашбай, Адашбайдан Бектурсун.

*Чаткалдагы Баарындардын санжырасын топтогон  
Курулуш айылынын тургуну Таласбаев Рыскулбек  
Көчөрбаевич.*





## ЧАТКАЛ РАЙОНУНУН ЖАҢЫ-БАЗАР ЖАНА КУРУЛУШ, АЙГЫР-ЖОЛ АЙЫЛДАРЫНДАГЫ БААРЫН САРГАШКАЛАР

**Кубат.** Андан Кулмурза менен Ороз. Кубат качанкы бир замандардагы кыйынчылыктарда Чаткалдын Коргон-Төбө деген жерине келип жашап калса керек. Бул эки бир туугандар жаш эле өтүп кеткендиктен алардан калган балдар Таласта калган туугандарын билбей калышкан. Үсөндүн уулу Усубалынын айтымында анын 6–7 жаш курагында 1965-1967-жылдары Таластан Түйтөбай деген тууганыбыз айылчылап келип кеткенин элес-булас билемин дейт. Бирок Таластын кайсыл жеринен экенин биле албайт. Ал кезде атасы тирүү экен. Бирок, атасы көп өтпөй өтүп кетип булар туугандарын билбей калат.

**Кулмырзадан** Асан, Үсөн, Марасул.

Асандан Рахманкул. Андан Нуркамил, Нурдин, Нуржигит.

Үсөндөн Усубалы, Имамалы, Мураталы.

Усубалыдан Нургазы, Өмүргазы, Улукбек. Имамалыдан Насип, Добулбек. Мураталыдан Нурсултан.

Марасулдан Нурлан, Замирбек.

**Ороздон** Батыркул, Козукул. Батыркулдан Рустам, Өмүрбек, Умарбек. Рустамдан Талгат.

Козукулдан Асылбек, Эмилбек, Кадырбек, Мирбек.

Асылбектен Абай. Кадырбектен Адилет, Ариет.

*Иликтеген: Таласбаев Рыскулбек Көчөрбаевич.*

## ЧАТКАЛ РАЙОНУ БАШКЫ ТЕРЕК АЙЫЛЫ

Өткөн кылымдын отузунчу жылдарында Жунусалы уулу Алымбек Таластан Чаткалга келип жашап калган.

**Жунусалыдан** Алымбек. Алымбектен Анарбек. Анарбектен Шамшарбек, Замирбек. Шамшарбектен Бекболсун, Мунирбек. Бекболсундан Тилек, Максат. Замирбектен Шаттык, Сагын, Тынчтыкбек, Жылдызбек, Альберт.



## ОШ ОБЛУСУНУН НООКАТ РАЙОНУНДАГЫ БААРЫН АЙЫЛЫНДА ЖАШАГАН АНАБААРЫНДАР

Ош күн чубактуу, таза, тартиптүү шаар. Касиеттүү Сулайман тоонун керемети өзүнчө узак сөз. Ноокат Ошко жакын. Тегерегин ак кар, көк муздуу бийик тоолор курчаган. Ал тоолордо көрктүү не бир кооз жерлер бар, ташка жазылган жазуулары, сүрөттөрү бар. Ошондуктан Ноокат аталыптыр.

Биздин туугандар илгертен тамеки өстүрүп даңкы чыккан «Россия» колхозунун аймагындагы Баарын кыштагында жашашат. Ноокат шаарына наати эки чакырымдай эле аралыкта.

Уulum Азамат экөөбүз Ошко келип, тууганыбыз Турдубек Ажыгул уулун таап, ал өзгөчө кырдаалдар боюнча Ноокат райондук башчысына табыштады. Себеби Турдубек зарыл иштери менен Чаткалга жөнөп жаткан экен. Андан эки ай мурда Бишкектеги борбордук мечиттен анабаарын тууганыбыз Маматазим менен таанышып, андан керектүү кишилердин даректерин алган элек. Алар Баарын айылынын ардактуу карылары Сатаров Рай ажы жана Үмүралиев Аманбай ажылар эле.

Аманбай ажы 1930-жылы туулган. Усталык кылган.

– 1956-жылы Аксыга Кош-Дөбө айылына барган элем. Ошондо баарын Жадыра аксакал айткан эле, – деп сөз баштады Аманбай ажы. – Ноокаттын Тельман атындагы колхозунда Өрүк деген жер бар. Ошол жеде сенин чоң атаң Нарбайдын тегирмени болгон, – деди Жадыра аксакал. – Нарбай карып өлдү. Уулу Калбай кумар ойноп, атадан калган мүлктү түгөттү. Анан эч нерсеси калбай калганда карындашын көтөрүп алып, алты-жети жашар болуп калган үкөсү Үмүралыны бир байга таштады. – Козу, улак кайтарганга жарар. Мен карындашымды алып кеттим, кайра кайрылып келем, – деп Үч-Коргондон өтүп, Кош-Дөбөгө барды.

Жадыра экөө жер айдап, буудай септи. Буудай бышканда



оруп, бастырышып, кызылдашат. Жадыра Калбайга айтат:

– Сен барып нан жаптырып кел.

– Менин бир карышкырлык алым бардыр. Сиз барып келиңиз! – дейт Калбай. Ошо кезде талаада карышкырлар көп болчу экен.

Жадыра нан жаптырып, кайра келсе аты үркүп баспайт. «Аа, Калбайды карышкыр жеп кеткен турбайбы» деп ойлойт Жадыра.

Нарырак барса Калбай чалкасынын түшүп уктап жатат. Колдору тырмалган. Кызыл ала кан. Жанында карышкырдын өлүгү сулап жатыптыр.

Кийинки күнү Калбай нан жаптырганга барып келет да Жадырага айтат:

– Таласта чоң той болот экен. «Байгенин көбүн казактар алып кетпесин. Балбаныңар болсо алып келгиле» деп кат келиптир. Ошого мени апарып келиң.

– Мейли! – дейт Жадыра.

Таласка барышса чоң той болуп жатыптыр. Эңишке түшкөн казакка ылайыктуу кишини издештирип жатышкан экен. Калбайды көрүшүп «Сен жарайсың» деп түшүрүшөт. Казактын балбаны эңиште Калбайдын колун кармап тартканда колунун териси сыйрылып канап кетет. Дары сыйпап колун таңып беришет.

– Ай эми, казактын балбаны экинчи кармашканда колун жулуп албаса болду, – деп кыргыздар кооптонуп калышат.

Бир маалда карашса Калбай казакты эңип түшүптүр дейт. Эл Калбайды көтөрүп кетишет.

– Эч жеңилбедим эле, сенден жеңилдим, – дейт казак балбан.

Байгеге алган малын беш адам жети күндө айдап жеткиришиптир.

Калбай саруудан бир кызды жакшы көрүп убадалашат да ага минтип тамашалайт:



– Ноокаттан да бир катын алсам, ал жакта да эңишке түшсөм, ошентип байып кетебиз.

Кыз Калбайдын сөзүн жеңесине айтса, ал:

– Сен балбандан тирүү ажырайсыңбы. Ага беш бармакка кара курт кошуп берип кой! – дейт.

Ошентип кыз кара курт кошуп берет. Калбай өлүп калат.

Жадыра ал кыздын чачынан бурап, атка сүйрөтүп өлтүрөт. Саруулар менен чабыш болот. Жадыра Таласка качып, жети жыл жүрүп, анан келген экен.

1928-жылы туулган Сатаров Рай ажынын айтканынан:

– Биздин ата-бабалар бул жакка Аксыдан мындан жүз жыл илгери келишкен. Чоң аталарыбыздын бири Тагай мыкты киши болуптур. Тагай амин деген атка конгон. Эл башкарган. Кийин өлгөндө коюлган жери Тагай аминдин көрүстөнү аталып калды. Тагай аминден Молдо Абдысатар. Ал киши тоолордогу арчаларга корукчу болуптур. Салыктарды Ферганага алып барып турган. Ал киши бир нече аял алып, жыйырма сегиз балалуу болуптур.

Мурда тарых сабагынын мугалими болгон, кийин партиялык кызматтарда иштеген, азыр пенсиядагы карыя Тажиев Союзбектин айтканына караганда баарындардын бул жакка келгенине болжол менен 250 жыл болгон.

– Биздин баарындардан атактуу балбандар чыккан. Айтынын уулу Эшпай балбан Кожомкул балбандан кем эмес. Анын атасы Айты 105ке чыккан. Эшпай балбан эки эшекти эки колтугуна кысып алып басып кете берчү экен. 40–50 эшекти айдап, картөшкө ташыган, көмүр ташыган. Жүктү өзү жүктөп, өзү түшүргөн. Ал киши улакчы да болгон. Үч аттын ары жагындагы улакты артылып барып тартып алган. 120 килограммдык торпокту жерден эңип алып тартышкан. Достору менен мелдешкенде аты чап баратып, 110 кг күрүчтү бир колдоп эшектин үстүнөн алып, кайра чаап келип эшектин үстүнө коюп койгон. Эшпай балбан көчөдө кароосун калган



5–6 жаштагы Бакирди Ысак деген баланы өз балдарындай асыраган.

ТажимаMATты – Коконбай палбан дешкен. Себеби, Ноокатта кыргыз-өзбек болуп күрөшкөн. Ошол күрөштө жеңишке жетишкендиктен хан Коконго алдырып бактырыптыр. Кокондо 10 жыл жүрүптүр. Ошондон жеңелери Коконбай балбан деп тергеп калышкан.

Ноокаттагы анабаарындардан мергендиги менен аты чыккан Алак мерген болгон экен. Тоо-ташта көп жүрүп, кийик аткан. Бедел эл арасындагы талаш-тартыштарды чечкен казы болгон. Пазыл согушка катышып келгенден кийин милиция жагында көп жылдар бою иштеген. Анын уулу Адылбек да Бишкектеги милициялардын атайын орто мектебин бүтүрүп көп жылдар бою Ноокатта, Алайда, Кызыл-Кыяда иштеп, акыркы жылдарда областта иштеп жүрүп полковник наамында отставкага чыккан. Азыр чакан ишкананын жетекчисинин орун басары. Эл анын ачык, жайдары мүнөзүн жакшы көрүшүп, «өзүбүздүн генералыбыз» деп коюшат.

Ноокаттык туугандардын азыркы замандын талабына жараша иши илгерилеген азаматтарынын бири Рустам Аманбай уулу Умуралиев. Ош соода техникумун, андан кийин Оштогу технологиялык университетти бүтүргөн. Ушул кезде «Улан» чакан ишканасын жетектейт. Спортко кызыгат. Уулдары да чоңоюп, окуп, спорт менен машыгып, республикалык мелдештерге катышып жүрөт.

**Мүйүздүү Кутбердиден** Жабык бий, Алак мерген, Бердалы, Сүйөр.

**Алак мергенден** Чуула. Андан Бедел, Ноорозбай. Беделден Энназар. Андан Мамбет апыз.

**Мамбет апыздан** Тагай амин, Орунбай, Нарбай, Толубай, Тиллебай, Эшбол.

**Тагай аминден** Молдо Абдысатар. Андан Төрөбек, Зикир, Рай, Маматазим, Мамадамин. Зикирден Мамашарип,



Мамасалы, Мамадали, Бактыбек, Талантбек. Мамашариптен Эркинбек, Шумкарбек, Максатбек, Куштарбек. Эркинбектен Алманбет. Куштарбектен Ариет, Алинур. Шумкарбектен Абдулла. Максатбектен Инсан. Мамасалыдан Улукбек. Андан Нурэмир. Мамадалиден Азамат, Равшанбек. Азаматтан Умар. Бактыбектен Нурсултан, Нурмухамед. Нурсултаннан Нурамир. Нурмухамедден Арман. Талантбектен Атабек, Бекнур. Атабектен Мунир.

**Райдан** Мамазарип, Маматаир, Мамазаир. Мамазариптен Эрдөөлөт, Нурдөөлөт, Сагын, Баба. Маматаирден Мухаммед, Мирбек, Залкар. Мамазаирден Нурмамбет, Турусбек, Жусупбек, Эрнест.

**Маматазимден** Нурмухаммед, Мунарбек, Анарбек, Исламек. Нурмухаммедден Залкар. Мунарбектен Жуманазар. Анарбектен Тимурлан. Исламбектен Алихан.

Маматаминден Азиреталы, Кудуреталы.

**Орунбайдан** Орозмат, Абдрахман, Сами.

**Орозматтан** Сүйүн, Балтабай, Жеңишбек, Алтынбай. Жеңишбектен Дамирбек, Нургазы, Нуржигит. Дамирбектен Асамидин. Нургазыдан Эрнисбек, Шергазы. Балтабайдан Кудайберди. Кудайбердиден Исхак. Алтынбайдан Кутман, Өмүрбек.

**Абдрахмандан** Дыйканбай, Тойгонбай, Топчубай. Дыйканбайдан Нурмамат. Тойгонбайдан Нурлан, Уларбек, Ырысбек. Нурландан Руслан. Топчубайдан Нурбек, Турдумухаммед, Токтогул. Нурбектен Бектур, Бекзат, Ариет. Турдумухаммедден Умар. Токтогулдан Абдулла, Салих.

**Самиден** Адылбек, Сайылбек, Капар, Жапар, Акылбек. Адылбектен Алтынбек, Медер. Жапардан Бексултан, Максат. Бексултандан Динмухаммед, Али.

**Нарбайдан** Калбай, Үмүралы.

**Үмүралыдан** Аманбай. Аманбайдан Рустам, Дастан, Бостон. Рустамдан Улан, Баяман. Дастандан Темирлан. Бостон-





Ош облусунун Ноокат районундагы Баарын айылында  
жашаган анабаарындар

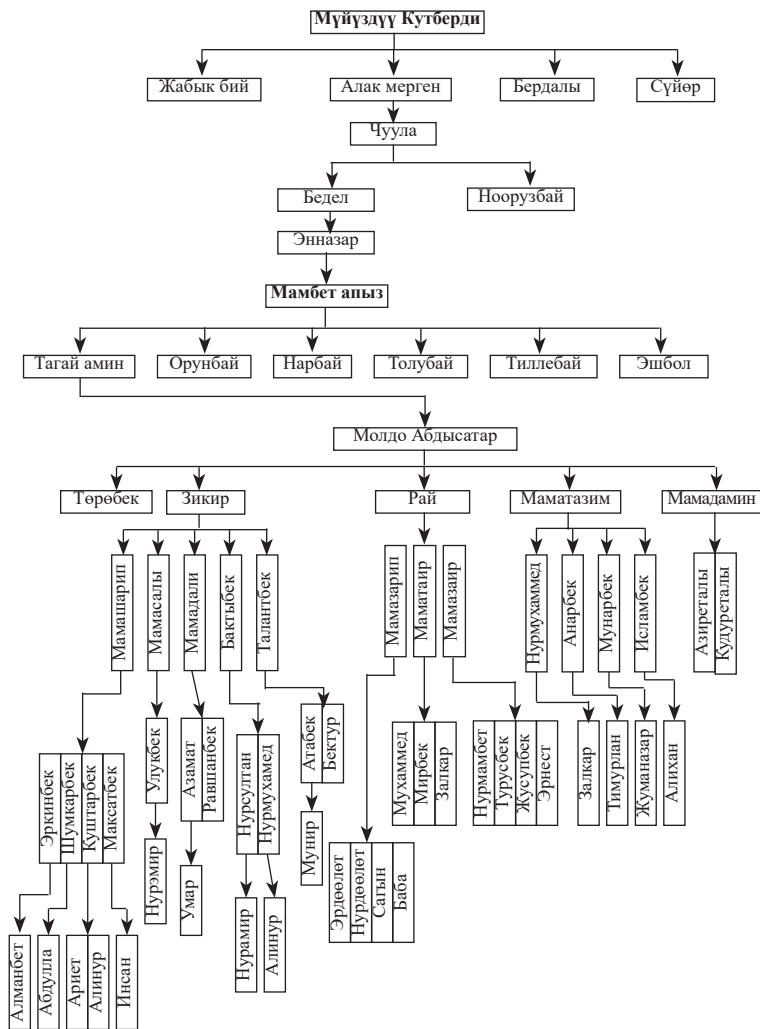



дон Шумкар.

**Толубайдан** Шадыбек, Абди.

**Шадыбектен** Кабыл, Атакул. Кабылдан Алыбек. Алыбектен Махамматмуса, Махамматиса. Махамматмусадан Улан, Тынчтык. Махамматисадан Нурмухаммед, Курбанбек. Атакулдан Ибраим. Ибраимден Маматжан, Манап, Жумабай, Эмилбек. Маматжандан Дастан, Бекзат, Баястан, Умар. Манаптан Автандил, Байэл, Чыңгыз, Илгиз. Жумабайдан Барсбек, Нурэл. Мухамедали. Эмилбектен Илияс, Иса.

**Абдиден** Сактан, Бектен. Сактандан Андарбек, Үсөн, Данияр, Алдияр. Андарбектен Калык, Ибраим, Белек, Адахан. Даниярдан Нургазы, Байгазы. Алдиярдан Шергазы, Нуркамил. Бектенден Сейитбек, Үсөн, Каныбек, Калдарбек, Анарбек, Аскарбек. Сейитбектен Исмаил, Базарбай. Исмаилден Абубакир. Базарбайдан Исламбек. Үсөндөн Кыялбек. Каныбектен Кылычбек, Нурсултан Жумамухаммед. Кылычбектен Бексултан. Калдарбектен Марат, Самат, Рустамбек, Алинур. Анарбектен Нурислам. Аскарбектен Орозбай, Усман.

**Тиллебайдан** Давлет. Давлеттен Мурзабек, Азимбек, Пазыл. Мурзабектен Аслан, Бурканбек, Курсанбек, Кубатбек. Асландан Куттубек. Асландан Куттубек. Куттубектен Уланбек, Урматбек. Бурканбектен Нурланбек, Өмүрбек, Уранбек, Кадырбек, Нуртилек. Курсанбектен Алтынбек, Аскарбек. Кубатбектен Акжол, Мансур, Мухаммед, Бектур. Пазылдан Анарбек, Адылбек, Маматкурбан, Асылбек, Касымбек, Советбек. Анарбектен Эркин, Рустам. Адылбектен Кубанычбек. Кубанычбектен Эрланбай. Маматкурбандан Аскар, Канат. Касымбектен Дастанбек, Кылым. Советбектен Мирбек.

**Мамбетапыздан** Эшбол. Эшболдон Ташбол. Андан Турду. Турдудан Матраим, Тажибай, Сапар. Матраимдан Алмамат, Абдрахман. Алмаматтан Шермамат. Шермаматтан Равшан, Бексултан. Бекбуркан, Замирбек, Нурмамат. Равшандан

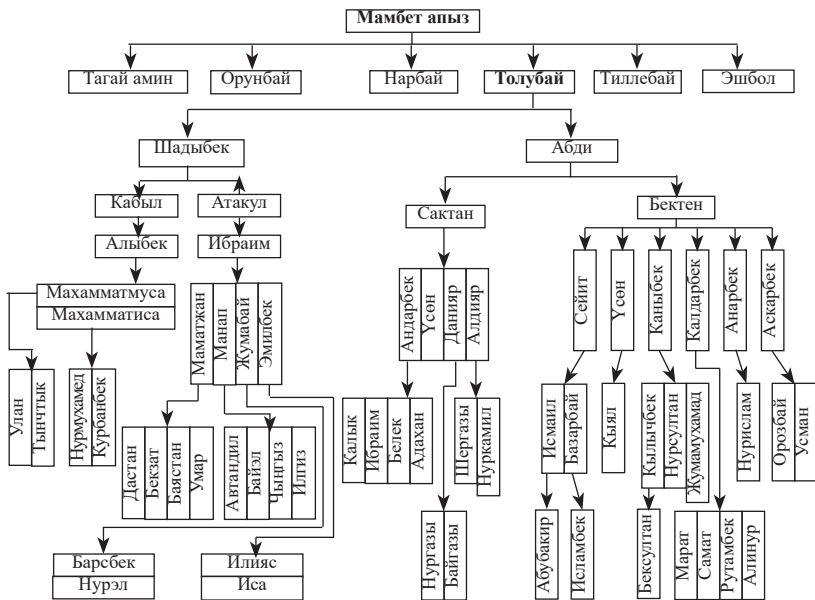
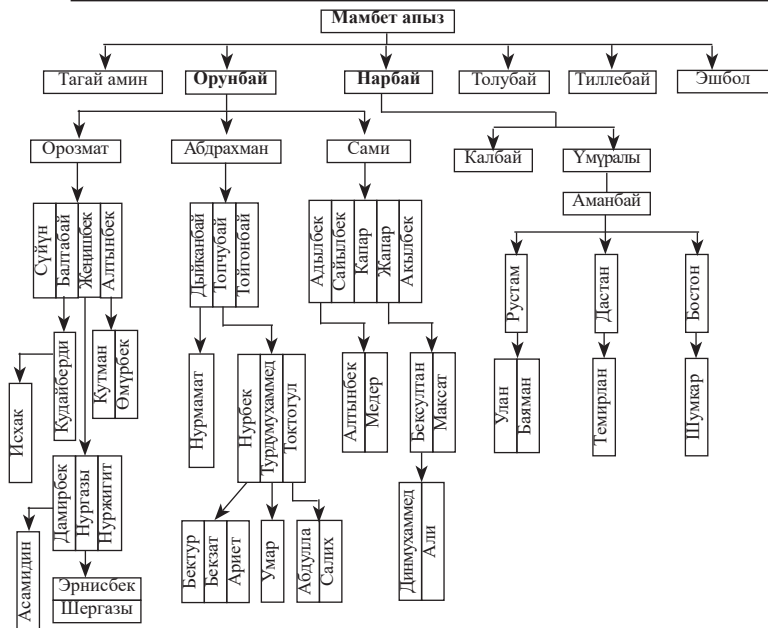

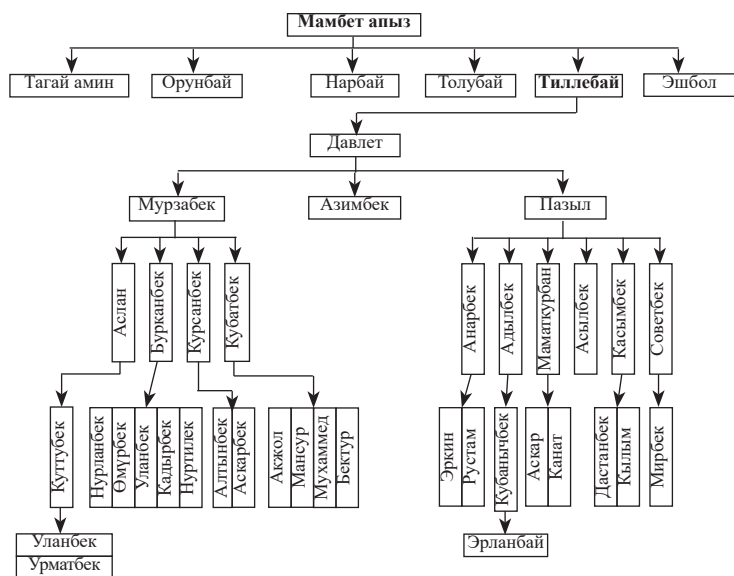

Азамат. Бексултандан Атабек, Жумабек. Бекбуркандан Мурнарбек, Фирдаус. Замирбектен Зайид, Али. Нурмаматтан Умар, Усайит. Абдрахмандан Абдыкар. Абдыкардан Максатбек, Талантбек, Маратбек, Канатбек. Максатбектен Абдылазиз, Абдразак, Абузар. Маратбектен Мухаммед. Канатбектен Данел.

**Тажибайдан** Мамасадык, Досмат. Мамасадыктан Сатыбалды, Тилебалды, Таалайбек. Сатыбалдыдан Нурбек. Нурбектен Нурислам. Тилебалдыдан Мирбек. Таалайбектен Байыш, Баян. Досматтан Мамажан, Акматжан, Алымжан, Акматалы. Мамажандан Нурланбек, Русланбек, Арсланбек, Санжарбек, Сагынбек. Нурланбектен Нурамир, Нурмухаммед. Русланбектен Ринатбек, Умарбек, Мурсалбек, Нурэл. Арсланбек Элмирбек, Амирбек. Санжарбектен Мухаммед, Данил. Сагынбектен Байэл, Искак. Ахматжандан Чынгыз, Илгиз. Чынгыздан Мирдас. Илгизден Рамазан. Алымжандан Баяман. Акматалыдан Эламан, Эржигит.

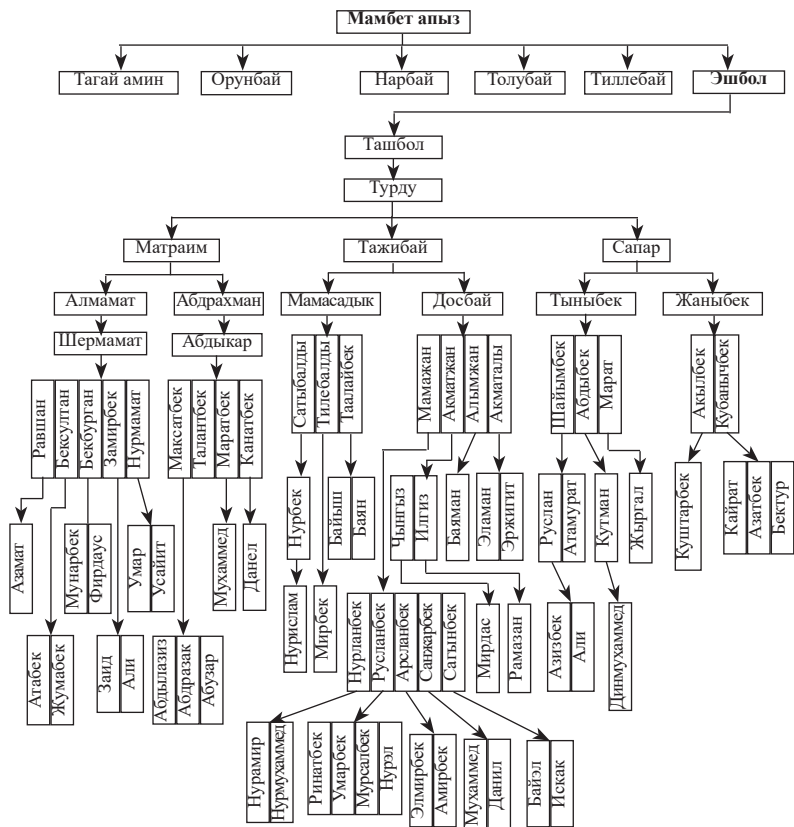

**Сапардан** Тыныбек, Жаныбек. Тыныбектен Шайымбек, Абдыбек, Марат. Шайымбектен Руслан, Атамурат. Русландан Азизбек, Али. Абдыбектен Кутман. Кутмандан Дилмухаммед. Мараттан Жыргал. Жаныбектен Акылбек, Кубанычбек. Акылбектен Куштарбек. Кубанычбектен Кайрат, Азатбек, Бектур.

**Нооружбайдан** Калык ажы, Примберди, Алымкул, Нурмамбет ажы, Молдо Жунус, Кайназар, Папы, Ысмайыл.

**Калык ажыдан** Шами, Матиса, Аамат, Мамит, Курбанали, Момун.

**Шамиден** Суран, Абдалим, Карбек. Сурандан Манап.



Андан Нурланбек, Советбек, Уланбек, Абдымитал, Асанбек, Мамасабыр, Маматбакыт. Нурланбектен Нурэл, Нурмухаммед. Советбектен Эгемберди. Уланбектен Куланбек. Абдымиталдан Жаныш Байыш. Абдилашымдан Азизбек, Азиретали, Ариетбек. Асанбектен Мирахмед. Мамасабырдан Курманбек, Алифнур. Маматбакыттан Мухаммедумар.

**Матисадан** ТажимаMAT, АжимаMAT. ТажимаMATтан Союзбек, Асан, Үсөн, Муса, Козубек. Союзбектен Руслан. Асандан Төлөн, Бакыт. Үсөндөн Медер, Майсал. Мусадан Ислам, Нурдин, Кылыч, Нурлан. Козубектен Каныбек, Канатбек. АжимаMATтан Рүстөм. Рүстөмдөн Токтосун, Токтогул. Токтосундан Элдияр, Билал, Камал. Майсал. Токтогулдан Нурмухаммед, Алинур.

**Аматтан** Ажикул. Андан Аблаз, Турат. Аблаздан Анарбай, Абибила, Арзыбек. Абибиладан Бакытбек. Андан Досмухаммед, Али. Арзыбектен Мирланбек, Эрлан, Калык. Тураттан Данияр, Мирбек. Даниярдан АрзыMAT, КажымаMAT. Мирбектен Нурдөөлөт, Миражидин.

**Мамиттен** Эргешбай. Андан Рыспай, КалмаMAT, Таалай, Тагдыр.

**Курбаналиден** Шарап, Арап. Шараптан Анарбай, Анарбек, Батырбек, Кубаныч, Бакыт. Араптан Ураим, Мирлан, Алимжан, Адылжан. Алимжандан Алмаз, Болот, Максат, Рустам. Адылжандан Данияр.

**Момундан** ЭрмаMAT, Эсеналы. ЭрмаMATтан Маматали, Раимжан, Сүйүн, Мамасали, Атабек, Алтынбек. Раимжандан Абий, Алмаз, Азамат. Сүйүндөн Сардалбек. Мамасалиден Максат, Аскат. Атабектен Эрбол. Эсеналыдан Кутбидин, Мустафакул, Сайпидин, Бекболот, Нурбек, Нургазы. Кутбидинден Самудин. Мустафакулдан Мадаминбек. Сайпидинден Нурасыл. Бекболоттон Абдыкадыр, Али, Абдурахим. Нурбектен Нурислам, Адилет.

**Примбердиден** Карабай, Кулу.



**Карабайдан** Миңбай, Жүзбай, Момолой, Көкөн, Абдрайым. Миңбайдан Бөрүбай, Мамажан, Маматысак. Бөрүбайдан Абдукерим, Абдумомун. Абдукеримден Азамат. Азаматтан Адахан, Датка. Абдумомундан Абдыманап, Абдымалик. Мамажандан Нургазы, Залкар. Нургазыдан Рамазан. Маматысактан Айтибай, Эламан. Момолойдон Абиш, Бакыт, Мансур, Жыргал, Рашид. Көкөндөн Шакап, Улан. Абдрайымдан Манас, Пазыл, Арап, Абдыбап. Араптан Жумаш, Бекиш, Данияр, Калбек, Кыял, Кылыч. Кулудан Кадыр, Абылкасым, Малик. Кадырдан Заир, Кайым, Асыл, Турдали, Топчубай. Заирден Эркин, Толкун, Токтосун, Илияс. Эркинден Актилек, Адилет. Толкундан Ясын. Токтосундан Алинур, Алиимран. Илиястан Мухаммед. Кайымдан Ташболот, Болот. Асылдан Сапаралы, Аваз. Арзыбек, Азиз. Турдалиден Асан, Үсөн, Муса. Топчубайдан Даниел. Абылкасымдан Эген, Мамат, Ұрайым, Ысмайыл, Алим. Эгенден Өмүрбек. Маликтен Жолон, Митал, Асан, Арипжан, Болот. Жолондон Талант, Канат. Талантан Надырбек, Дастан. Миталдан Акылбек, Курсанбек, Жыргалбек, Шайырбек. Курсанбектен Ариет. Жыргалбектен Нурбакыт. Асандан Мухаммед. Арипжандан Абдулазиз. Болоттон Назарбек, Назырбек.

**Алымкулдан** Каар, Садык, Садыктан Жакып.

**Молдо Жунустан** Султан. Андан Ганы, Жали, Насир. Ганыдан Маккамбай, Шерикбай. Маккамбайдан Медер, Искен, Майсалбек. Медерден Эржигит. Шерикбайдан Нургазы, Азамат. Жалиден Кулу, Абдраим. Кулудан Маматемир. Андан Нурбай, Мамашарип, Медет. Нурбайдан Абжапар, Үрүстөм. Абдраимден Нажим, Шамши, Шарап, Камбар, Акбар. Нажимден Толкун. Шамшиден Замир. Насирден Ташболот. Ташболоттон Аскар, Муктар.



*Шерикбай Ганы  
уулу Султанов*

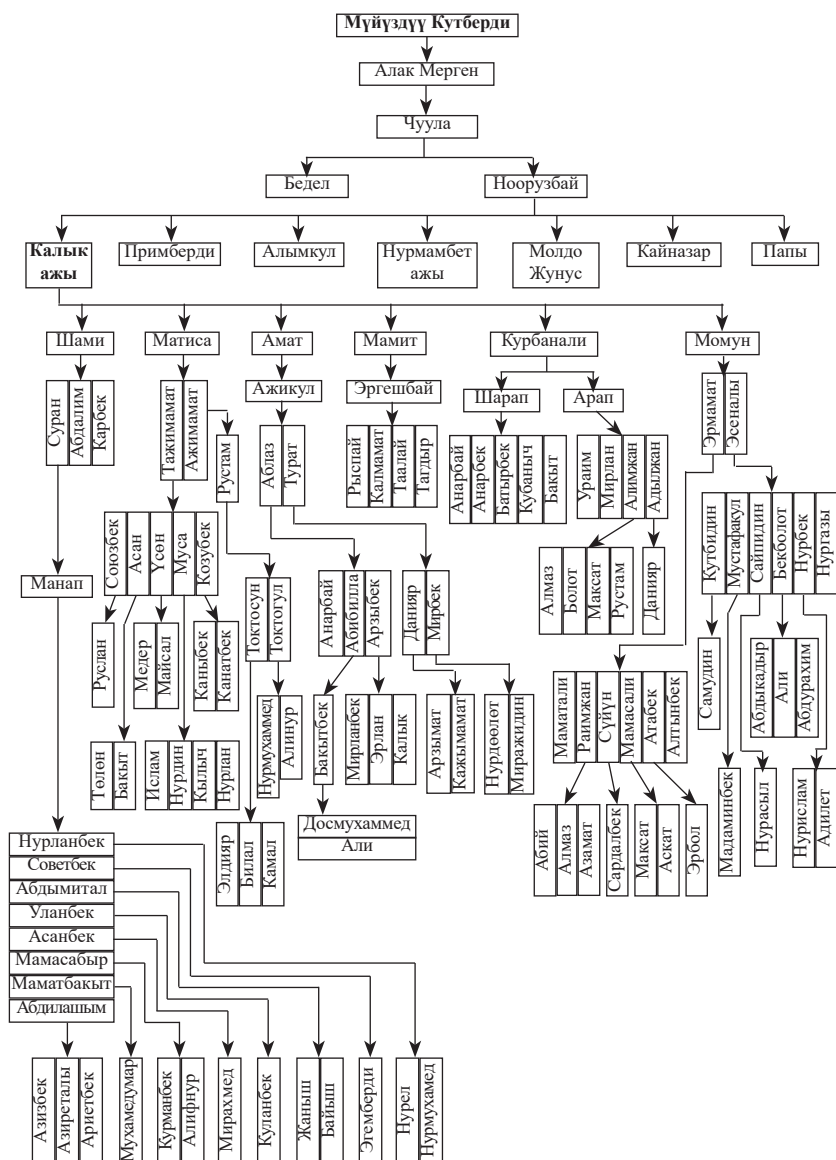



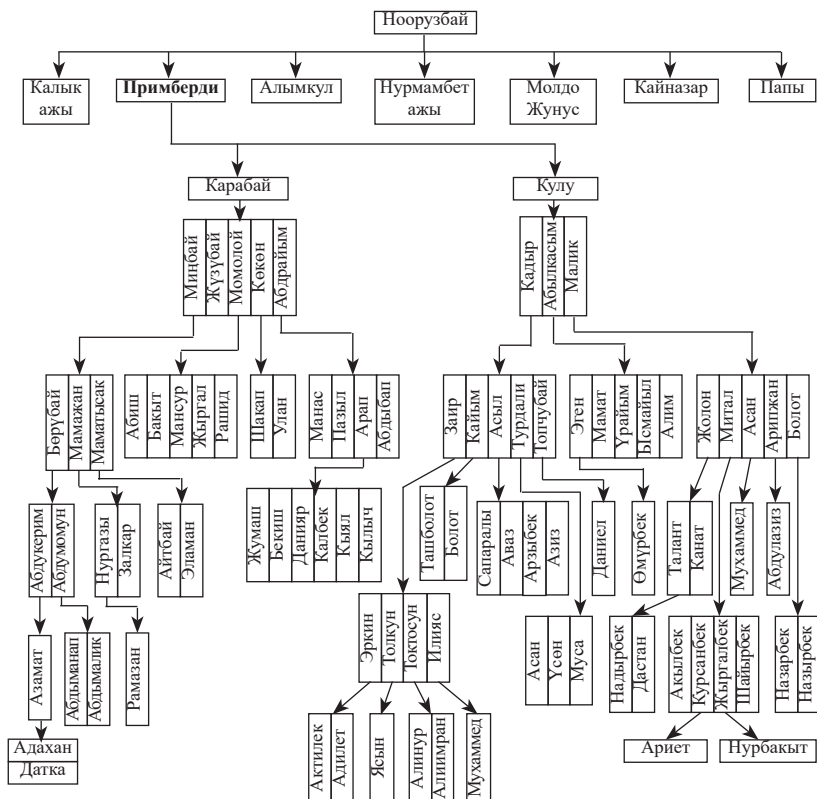

**Кайназардан** Сагын, Тешебай. Сагындан Эгемназар. Андан Орозмамат, Нияз, Абдрасул, Мамарасул. Орозмаматтан Топчубек, Мамытбек. Топчубектен Нуршердан, Абдубасы. Мамытбектен Мухаммеднасыр, Абдушүкүр, Алиимран. Нияздан Бақытбек, Таалайбек, Тагдырбек, Талантбек, Сабырбек. Таалайбектен Алинуp. Тагдырбектен Нуpислам. Талантбектен Умар. Абдуpасулдан Эркинбек, Эмилбек, Эрмек. Эркинбектен Билал, Дауд. Эмилбектен Алмаз, Алимбек. Мамарасулдан Мелисбек, Азамат, Эрланбек. Мелисбектен Амирбек. Тешейайдан Арслан. Андан Асыл, Рүстөм, Равшан, Таир, Ислам, Гуламиндин.

**Бисмайылдан** Жакып. Жакыптан Мурзали, Муктаралы,

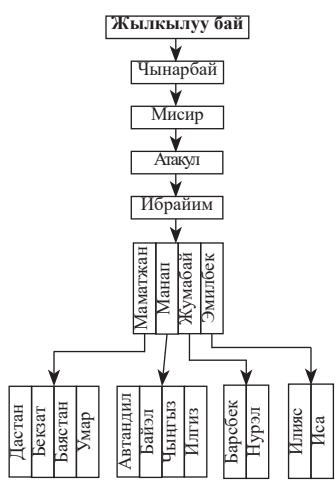
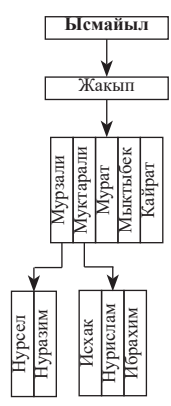
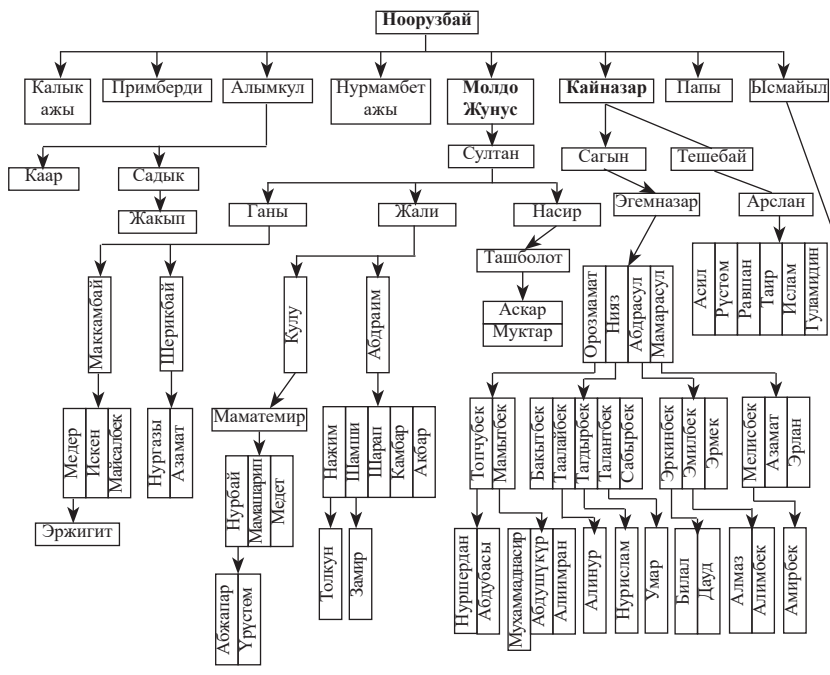

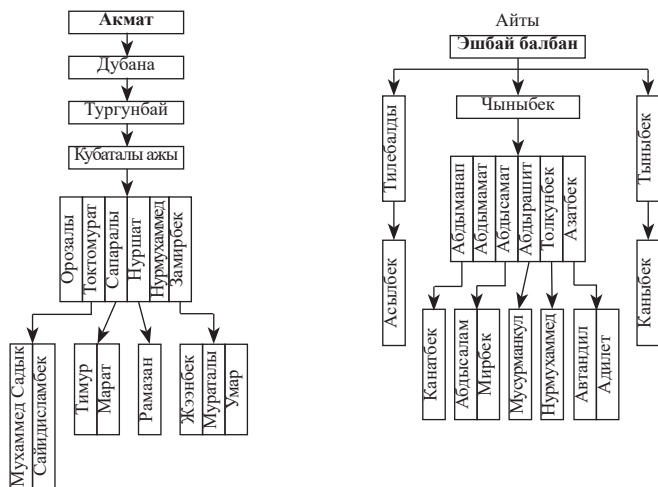

Мурат, Мыктыбек, Кайрат. Мурзалиден Нурсел, Нуразим. Муктаралиден Искак, Нурислам, Ибрахим.

**Айтыдан** Эшбай балбан. Эшбай балбандан Тилебалды, Чыныбек, Тыныбек. Тилебалдыдан Асылбек. Чыныбектен Абдыманап, Абдыманап, Абдысамат, Абдыламит, Толкунбек, Азатбек. Абдыманаптан Канатбек. Абдысаматтан Абдысалам, Мирбек. Абдыламиттен Мусурманкул. Толкунбектен Нурмухаммед. Азатбектен Автадил, Адилет. Тыныбектен Каныбек.

## АРАВАН РАЙОНУНУНУН МАҢГЫТ АЙМАГЫНДАГЫ КЫЗЫЛ-КОРГОН АЙЫЛЫНДА ЖАШАГАН БААРЫНДАР

Кубаталы ажынын айткандарынан: – Биздин чоң аталарыбыз Ноокатта турушкан. Кийин тагдырга байланыштуу жер ооп, Араван районунун аймагына келиптирбиз. Мен өзүм 1942-жылы туулгам. Айылда орто мектепти бүтүрдүм. 1963-жылы милицияга иштөөгө өтүп, 21 жыл 6 ай өмүрүм органдагы кызматта өттү.



Кийин элибиз Эгемендик алгандан кийин «Ыштык–2» дыйкан чарбасынын башчысы болдум. Ишибиз оңолуп, турмуш-тиричилигибиз кудайга шүгүр.

1985-жылдан бери намаз окуйм. 2008-жылы ажылыкка барып келдим.

Балалуу-чакалуу болдум. Сапаралы деген уулум Россиянын Комсомольск-на Амуре шаарында аскердик кызматта. Полковник чинин алган.

**Элмурат.** Андан Акмат. Акматтан Дубана. Андан Тургунбай. Андан Кубаталы ажы. Кубаталы ажыдан Орозалы, Токтомурат, Сапаралы, Нуршат, Нурмухаммед, Замирбек. Токтомураттан Мухаммед Сыдык, Сайидисламбек. Сапаралыдан Тимур, Марат. Нуршаттан Рамазан. Замирбектен Жээнбек, Мураталы, Умар.

### **АРАВАН РАЙОНУ ГҮЛБАР АЙЫЛЫНДА ЖАШАГАН БААРЫНДАР**

Жылкылуу байдан Чынарбай. Андан Мисир. Андан Атакул. Андан Ибрайим. Ибрайимден Маматжан, Манап, Жумабай, Эмилбек. Маматжандан Дастан, Бегизат, Баястан, Умар. Манаптан Афтандил, Байэл, Чынгыз, Илгиз. Жумабайдан Барсбек, Нурэл. Эмилбектен Илияс, Иса.

### **КАРА СУУ РАЙОНУНУН САВАЙ АЙЫЛ АЙМАГЫНЫН ОКТЯБРЬ АЙЫЛЫНДАГЫ БААРЫНДАР**

Аксакалдардын айтуусу боюнча өткөн кылымдын отузунчу жылдары колхоздоштуруу башталганда Алайдагы Согонду айылынан бир топ баарындар ушул жерге көчүп келишкен. Бир тууган Нияз менен Субан баатыр жигиттер болуптур. Алардын астынан эч ким кесип өтчү эмес экен. Бир жолу кожонун уулу баатырларды урматтабай алдын кесип өткөндө Нияз баатыр ачууланып, башын ала турган болгон-



до баланын атасы «жан соога» десе да болбой коюшуптур. Ошондо кожо «жигитиң жыйынга чыкпасын, катының өктөм болсун!» деп каргаптыр. «Ошондонбу, биздин уруктан эл бийлигине аралашкандар азыраак» дешет аксакалдар.

Ак эмгеги менен элдин эсинде калгандардан Токтобай карыяны көп эскеришет. Ал «СТЗ» трактору менен күнү-түнү жер айдап, түндө тракторуна таш чыракты илип алчу экен. Султан колхоздо көп жыл бригадир болуп иштеген. Гүлмат чарбанын мүдүрү болгон. Алдос, Рахат, Осмон, Жоробай алдыңкы сугатчылар эле. Эргеш, Сулайман, Жакып айылга көп эмгек сиңирген. Сулайман менен Жакып согуштан кайтпай калышты.

**Иманкулдан** Иса, Муса, Аамат, Нияз, Субан.

**Нияздан** Тилеке, Султан, Сулайман, Эргеш. Тилекеден Алдос. Алдостон Маматиса. Маматисадан Таалай, Жолборс, Данияр, Элдияр. Таалайдан Бектемир, Баймырза. Жолборстон Тилек. Даниярдан Пусурман. Султандан Рахман. Рахмандан Салижан. Салижандан Арапбай. Арапбайдан Адилет, Нурислам. Эргештен Садык. Садыктан Эгемберди. Эгембердиден Шайырбек, Алтынбек, Нуридин, Зуридин. Шайырбектен Замандаш. Алтынбектен Асылбек, Алихан, Амирхан. Нуридинден Нурдан.

**Субандан** Кулбаштык, Гулмат, Токтобай, Жакып, Маамат, Осмон. Гулматтан Жоробай, Турдукул. Жоробайдан Төрөбек. Төрөбектен Кыял. Турдукулдан Аскат. Жакыптан Зулпу, Зайит. Зулпудан Абдыкахар, Абдулла, Акылбек, Жумабай. Абдыкахардан Жандос, Азамат, Чынгыз, Өмүрбек, Илгиз, Жанарбек. Жанарбектен Нуржигит. Абдулладан Адилет. Акылбектен Нураман. Зайиттен Алмаз, Манас. Алмаздан Абаз. Манастан Семетей, Садар.

**Мааматтан** Абдиназар, Абубакир, Ысмайыл, Муктар, Асан. Абдиназардан Талант, Марат. Таланттан Байэл, Шерболот. Мараттан Элчибек. Абубакирден Турдубек, Гүлжигит.



Турдубектен Нуртилек. Гүлжигиттен Байэл. Ысмайылдан Азамат, Самат. Асандан Нуржигит.

**Осмондон** Маматали. Маматалиден Данияр, Замир, Жаңыбек. Даниярдан Эрнис, Ибрагим, Тынар. Замирден Сыймык, Билал, Жумадил, Нурэл.

Ноокат районундагы Кашкалдак айылынан Октябрь айылына көчүп барган Маматали уулу Бектемирден тараган баарындар

**Маматалиден** Бектемир. Бектемирден Жаңыбай, Абдилла, Ахун, Жусупали. Жаңыбайдан Таштан, Абдыкадыр, Асан. Таштандан Азамат. Абдыкадырдан Тынчтык. Асандан Жуманазар. Абдилладан Муратали, Иматали, Максутали. Мураталиден Алмаз, Алтынбек. Иматалиден Жеңиш, Мелис, Раймалы. Максуталиден Нурлан, Руслан, Баяман. Ахундан Ыдырыс, Рыспек. Ыдырыстан Байсалбек. Ырысбектен Өмүрбек. Жусупалиден Кылычбек, Калысбек, Асилбек, Улукбек, Куттубек.

**Каракожодон** Келдибай. Келдибайдан Абдысалам, Абдыгулам. Абдысаламдан Жыргал. Абдыгуламдан Уланбек, Эргеш, Сапарбек, Сыймык. Уланбектен Өмүрбек.

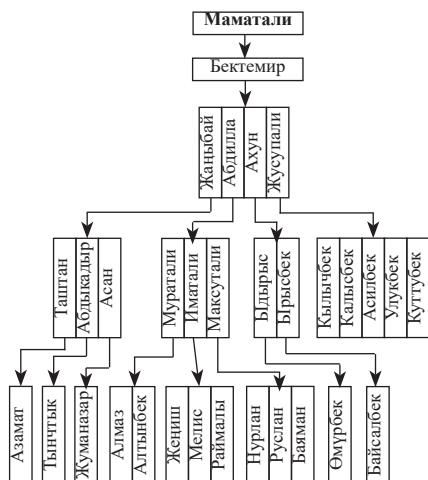

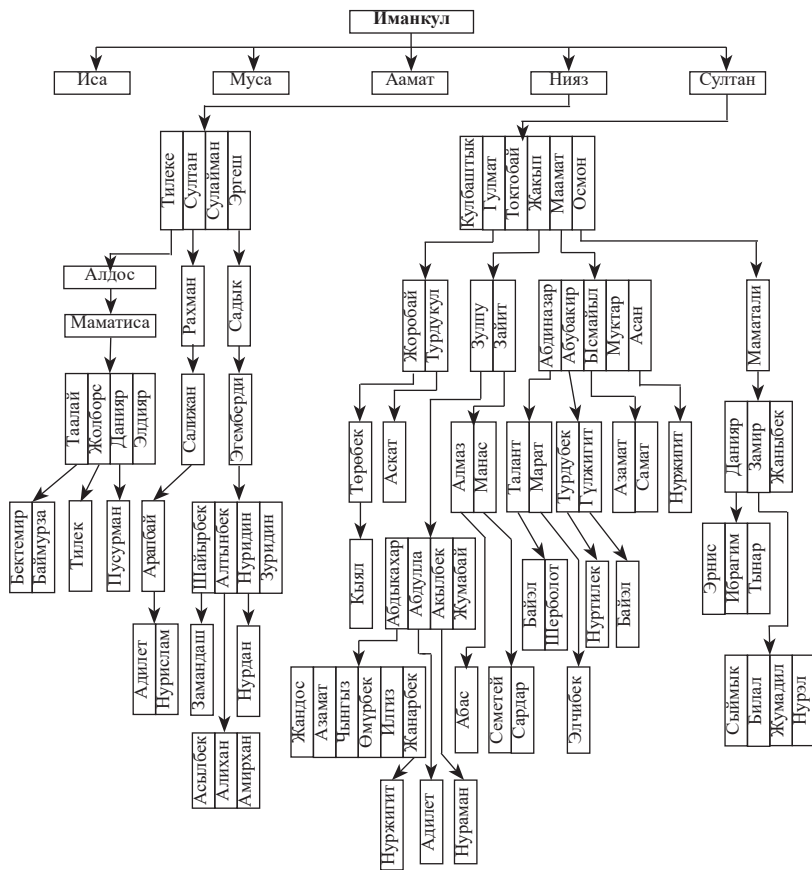



## АЛАЙ РАЙОНУНДАГЫ СОГОНДУ (КЫЗЫР КОНГОН) АЙЫЛЫНДАГЫ АНАБААРЫНДАР

– Баарындар Алайга качан жана кай тараптан келип орун-очок алышкан? – деген суроого Абжапаров Болотбек жооп берип, санжыраны баштады. Ага сексен жаштагы Абдували Сатаров жана Орозали Назарбаев жардам беришип, айрым жерлерин толукташты.

– Мен бул санжыраны атам Абжапардан уккан элем. Ал киши кол өнөргө мыкты, көп жылдар бою темир уста болуп иштеген. Бакса да сокчу. Кереге, уук жасачу. 1899-жылы туулган. 1984-жылы 86 жашында өлдү. Жашында Кызыл-Кыядагы шахтада да иштеген. Өзү чечен, куюлуштуруп сүйлөчү эле. Биздин баарындардын ичинен Өмүрзак бай болгон. Атам анын койлорун кайтарып жүрүптүр. Ошол кезде «Ээ, Абжапар, койду кандай кылып кайтарасың?» – деп бирөө сураса минтип жооп бериптир:

– Кой дегенди ээси кайтарбай, мээси кайтарат. Койдун аяк-биягына чуркай берсем жан калабы?

Байдын үйүнө меймандар келет. Эки үйдүн ортосунда койлор жуушап жатат. Меймандарга тартыла турган этти көтөрүп алып келе жатып, койго чалынып жыгылып кетет. Өмүрзак бай баамчыл экен:

– Ээ, Абжапар, жыгылып кеттиңби? – деп үйдүн ичинен дабыштайт.

– Жыгылган жокмун, туралбай жатам? – дейт атам.

– Колундагыны төгүп алдыңбы?

– Төккөн жокмун. Табалбай жатам.

Меймандар күлүп калат. Бай башка кой сойдуруп, казан астырган экен.

Илгери эл буудай айдап, анысы шыкалып сонун өсчү экен. Анан аны мал-салдан, ит-куштан коргоп караш үчүн күн-түндөп кайтарышчу тура. Ошондо кекиликтерди тузак





менен кармап, куйкалап жешчү экен. Доңуздар көп экен. Алар буудайды аралап, челип таштачу экен. Эл «доңуздардан коркуп жатабыз» дешсе, атам:

– Сен корксоң оң жагыма жат, сен сол жагыма жат, сен баш жагыма, сен аягыма жат! – деп жаткырып койчу экен.

Кийин эл айтат дейт:

– Абжапар өзүнө коргон кылып жаткырып койгонун кара!

Атам айтчу: – Илгери, мындан 150–160 жыл мурда Мамбет, Ыйбалда, Тилеше, Стамкул деген төрт бир тууган Аксы тараптан Наманган жакка өтүп, анан ылайыктуу жер таба алышпай ушул тарапка келип, Корулдун этегине бир жыл кышташат. Ошол жер азыр Баарын Колот деп аталып калды. Кийинки жылы жазга маал пакал уруулары көчүп барышып, өз ара чатакташып бир кишисин өлтүрүп алышып, аны ошол төрт бир туугандын биринин үйүнө алып барып бекитишет. Кийин билинип калып, чатак ырбап, буларды чаап ала турган болгондо жогорулап качып, согондуу жерге барып калышат. Чытырман токой, чөбү белден, согону көп экен. Ал жер Согонду деп аталып калат.

Алымбек датканын убагында Баргылар көчүп келишет. Корулда пакал уруусу жашап калат. Баарындар Согондуда 1958-жылга чейин жашап турушту. Анан ылдыйлап көчүп келишти. Илгери биздин эл Молотов колхозу, кийин Большевик колхозу болуп, анан 1958-жылы Ленин атындагы совхоз болду. Биздин Чоң Четинди, Кичи Четинди деген жайлоолорубуз бар. Чоң жайлоолорубуз Алайда. Биз турган азыркы жерибиз Кичи Алай өрөөнү. Эл үлүштү илгерки жеринен алган. Мындан беш-алты чакырым алыс. Эгин айдап, чөп чаап, мал багып жайы менен ошол жакта болобуз.

– Биздин байыркы чоң атабыз Мүйүздүү Кутберди. Ошол кишинин урпактарынанбыз. Ал кишинин мүйүзү болгон экен. Ал жыл сайын чыгып, түшүп турат. Аны жыл сайын темир сандыгына салып койчу экен – дейт Абдували аксакал.



– **Мүйүздүү Кутбердиден** Бердалы. Андан Кара Көгөн, – деп баштады санжыраны Болотбек Абжапар уулу, – Кара Көгөн деп аталганы ал атабыз көгөндөлгөн койлордун арасында төрөлүптүр. Өңү кара болгон го. Ал Мамбет, Ыйбалда, Тилеше, Стамкул деген төрт балалуу болот. Бир туугандар чоңойгондо бирөөнү жабылып өлтүрүп коюшат да, кун төлөгөндөн коркуп, качып чыгышат.

**Мамбеттен** Кубат, Бөрүбай. Кубаттан Бадек менен Сыдык. Бадектен Дубана, Көчөбай, Абжапар. Дубанадан Калмырза. Калмырзадан Таалайбек, Каныбек, Талант, Марат, Кенжебек. Таалайбектен Нурболсун, Бекболсун. Каныбектен Кадырбек. Таланттан Дөөлөтбек. Дөөлөтбектен

**Абжапардан** КалмаMAT, Болотбек, Алтымыш. КалмаMATтан Бакыт. Болотбектен Муқанбет, Бекжан. Муқанбеттен Аалы, Нурдөөлөт. Бекжандан Шамсудин.

**Алтымыштан** Анарбек, Мунарбек, Байдөөлөт. Анарбектен Билал. Мунарбектен Умар.

**Бөрүбайдан** Кожокул. Андан Алиш. Алиштен Эркебай, Эрмекбай. Эркебайдан Алмаз, Базарбай.

**Ыйбалдадан** Иманкул менен Абдрасил.

**Иманкулдан** Иса, Муса, Аамат, Токтобай саркер. Исадан Бошпур. Андан Азим, ТурдумаMAT. Азимден Эрлан. ТурдумаMATтан Насирбек, Ислам. Ааматтан Айдар. Токтобай саркерден Осмон, Мамат. Маматтан Аби, Абакир, Ысмайыл.

**Абдрасилден** Шоорук, Маман, Аттокур.

**Шооруктан** Жээнбек, Жакып, Байкулу. Жээнбектен КулмаMAT. Андан Кулубай. Кулубайдан Салморбек, Кумарбек.

**Жакыптан** Казы, Маматемин, Өмүралы. Казыдан Жаңыбай, Түгөлбай, Манас, Жамшит, Урмат. Жаңыбайдан Тарзан, Талас, Бакыт, Токтосун, Нурболсун. Түгөлбайдан Эшимбек, Эрлан, Эламан, Чолпонбай, Мыктыбек. Манастан Азамат, Эрболсун, Узакбай Урматтан Баяман, Баястан.

**Маматеминден** Эмилбек, Эркебай, Кенжебай.



**Өмүралыдан** Уланбек, Улукбек, Дөөлөтбек. Улукбектен Төлөгөн, Санжар, Мухаммед.

**Байкулудан** Кочкорбай, Базарбай, Кыдыш. Кочкорбайдан Токторали. Токторалиден Нурланбек, Мирланбек, Муктарбек. Базарбайдан Коңурбай, Кадырбай, Садырбай, Адилбай, Кене. Коңурбайдан Жылдызбек, Элдар, Дөөлөтбек. Кадырбайдан Сүйүнбек. Садырбайдан Тынчтык, Даниэл, Марат. Адилбайдан Сапарбай, Абдумалик. Кенеден Элмурат.

**Мамандан** Мамиш, Арын, Кариш, Матиш.

**Мамиштен** Кудайберди, Темирбай. Кудайбердиден Көчкөнбай. Темирбайдан Сагыныч. Сагынычтан Орунбек, Толкунбек, Акжол, Мукай. Арындан Таалайбек, Курманбек, Кубатбек, Кубанычбек. Таалайбектен Замирбек. Замирбектен Дастан, Данияр. Курманбектен Алмазбек. Кубатбектен Эрмек. Кубанычбектен Токтобай, Сыймык, Азамат, Кутман, Кайрат. Матиштен Токтоболот, Эшмамат, Бекмамат, Сүйүнбек. Токтоболоттон Самарбек. Эшмаматтан Айбек, Нурсейит. Бекмаматтан Мирсейит, Нурбек, Марат, Акмат.

**Аттокурдан** Эшенкул, Каратай, Гади. Эшенкулдан Калык. Калыктан Акматали, Бакыт, Акылбек, Ошбек, Нуркамил, Гүльшабек. Акматалиден Тилек, Тынчтык, Керим, Улук. Акылбектен Арноо. Ошбектен Кожомкул, Арап, Орозбек. Нуркамилден Бегдияр, Дастан, Исмадияр. Каратайдан Шамшидин, Жаркынбай, Мамазакир, Султан. Шамшидинден Уланбек, Кундузбек. Жаркынбайдан Малик, Манас. Мамазакирден Байышбек. Султандан Билал. Гадиден Аскар, Марс, Гүлжигит. Аскардан Илияс, Исках. Марстан Чынгыз, Максат. Гүлжигиттен Расул, Рустам.

**Тилешеден** Токтосун, Көкчө.

**Токтосундан** Абдразак, Өмүрзак, Тике.

**Абдразактан** Абыл. Андан Чыныбай, Маамат. Чыныбайдан Кубан, Алымбек, Асылбек. Кубандан Орунбек. Андан Алинуур, Курманбек. Алымбектен Жумабек, Алмазбек. Жума-



бектен Актилек. Алмазбектен Абылбек, Аман, Эсен. Асылбектен Алтынбек, Эркинбек, Бейшеналы, Кайрат. Мааматтан Кубат, Мурат. Кубаттан Алымбек. Мураттан Эрмек, Амирбай.

**Өмүрзактан** Жунус, Тумат, Капар, Пирмат, Масак, Абыш, Кармамат.

**Жунустан** Адан, Тойчу, Ормон, Караш, Нурдин, Камаш, Шады, Боркен. Адандан Арын, Нажи, Чолпонбай, Абдирай. Нажиден Сейдали, Эркинбек, Жумабек, Болотбек, Ишен. Сейдалиден Мукан, Жылдыз. Мукандан Самат, Нурэл, Даниел. Жылдыздан Арген, Бекзат. Эркинбектен Дастан, Баястан. Болотбектен Арсланбек. Абдирайдан Акылбек, Кожалы, Бурканбек, Асанбек, Ырыскулбек, Жамалидин. Акылбектен Нурунбек, Мунарбек, Жанарбек. Нурунбектен Элмурат. Жанарбектен Нурислам. Мунарбектен Мирбек, Элмирбек. Кожалидан Артур. Бурканбектен Бексултан, Муканбет. Асанбектен Абдымурат. Рыскулбектен Кутман, Кубатбек, Нурболот, Элдияр, Нурмухаммед. Жамалидинден Аскарбек. Тойчудан Шарап, Эшмамат. Шараптан Маматжан, Акимжан, Базарбай. Маматжандан Марат, Самат. Мараттан Арлан. Саматтан Аслан, Ариет. Акимжандан Канатбек, Залкарбек. Канатбектен Талгарбек. Базарбайдан Нуртилек Нургазы. Эшмаматтан Таалайбек, Каныбек, Байыш. Таалайбектен Тилек. Байыштан Илгиз, Чынгыз. Ормондон Турдубай. Андан Кубаныч, Жылдыз. Жылдыздан Эрнис. Камаштан Каныбек, Кубаныч, Абдыкапар, Орозмамат. Каныбектен Бооркен, Арзымат. Кубанычтан Мухаммедали, Алимуслим. Абдыкапардан Бакыт, Чынгыз. Орозмаматтан Азамат. Шадыдан Жолборс, Шерболотали, Алмазбек, Тайирбек, Заирбек. Жолборстон Токтосун, Бектур. Шерболоталиден Жоошбай. Тайирбектен Өмүрзак, Бектур.

**Туматтан** Абди, Аманбай, Өмөрбек. Абдиден Көчкөнбай, Назармамат. Көчкөнбайдан Осмон, Алтынбек, Улукбек. Осмондон Бекболот. Алтынбектен Бекзат, Бекназар, Бексултан, Баатырбек, Нурэл. Улукбектен Айдар. Назармаматтан Эр-



геш, Талант, Алайбек, Бектур, Арстанбек. Эргештен Бердибай. Таланттан Айболот, Арген, Марлен. Алайбектен Динислам. Өмөрбектен Муса, Ыса, Жайлообай. Мусадан Жоомарт, Эсенбек, Советбек, Канатбек, Кылычбек. Жоомарттан Бектурсун, Эрлан, Султан. Эсенбектен Бакыт. Советбектен Эламан. Канатбектен Бакдөөлөт, Памир. Кылычбектен Тимур, Амир, Данил. Ысадан Кыдырмамат, Нурмамат. Кыдырмаматтан Альберт, Кубаныч. Нурмаматтан Нарынбек, Максатбек, Азатбек Марат. Жайлообайдан Турсунбек. Турсунбектен Кушбек, Султан.

**Капардан** Маташ, Тилеш. Маташтан Талипбек. Талипбектен Назарбек, Мурасбек. Назарбектен Ырыскелди, Султангазы. Мурасбектен Мухаммед, Абубакир, Умар, Усман, Ибрагим. Тилештен Айдаралы, Рашид. Айдаралыдан Жоодарбек, Узакбай, Данияр. Рашидден Мунарбек, Муктарбек.

**Пирматтан** Ороз. Ороздон Садык. Садыктан Сагынтай, Бурканбек, Билимбек. Сагынтайдан Алмамбет, Чынгыз. Бурканбектен Адилет, Илимбек.

**Масактан** Назарбай, Матакун, Нурдин. Назарбайдан Орозали, Шерали, Эсенали, Темирбек, Ырысбек. Орозалиден Таалайбек, Бек. Таалайбектен Бакай, Алмамбет. Шералиден Бектурсун, Шумкарбек. Бектурсундан Нурдөөлөт. Шумкарбектен Мыктыбек, Аслан. Эсеналиден Алмазбек, Бексултан. Темирбектен Талгат. Ырыстан Нурсултан.

**Абыштан** Карабай. Андан Жаанбай, Эсенбек, Асанбек, Тынчтык, Төлөгөн. Эсенбектен Мунарбек, Куттубек. Асанбектен Тариэл, Элчибек. Тынчтыкбектен Мухамбет. Төлөгөндөн Муслим, Ислам, Марлен, Мүлкубат.

**Кармаматтан** Асанали, Эсенали, Эралы, Жоомарт. Асаналиден Урматбек, Максатбек. Эсеналиден Автандил, Мунарбек, Адилет. Мунарбектен Юсуп, Мустафа. Эралиден Нурлан, Мирлан. Жоомарттан Нурсултан, Тимурлан, Элмирбек, Санжарбек.

Илгери болуш, бийлердин баары Баргы уруусунан бол-



гон. Өмүрзак бай өзүнүн атасы Токтосунга аш бере турган болот. Ал кезде Алымбек датканын беш баласы беш жерге болуш болгон. Абдылдабек, Жамшитбек, Мамытбек, Бурканбек, Камчыбек дегендер. «Өмүрзак бай бизге акылдашпай туруп аш берди, муну чаап алабыз» деп беш болуш келатканда Өмүрзак алардын алдынан бир табак дилде алып чыгат. Кой сой десе тай союп, тай сой десе казысы карыш бээ союп, ар бирине бирден боз үй тигип сыйлайт экен. Беш болуш: «Бул бизди кызматы менен жеңди» деп чаппай, тынч кетишкен экен.

Өмүрзак бай жылкыны кылдап алып жүрчү экен. Жылда тайларды бир жашар болгондо кермеге байлатып, куйругун кармап, бир капталына булкуп сынап, «Муну койго мингиле, муну жайлоого коё бергиле» дечү экен.

Өзгөндө чоң той болот Акжол деген мыкты күлүгүн Алымбектин балдары «биздин атыбыздан чапсын» дешет. Өмүрзак ага көңүлдөнбөйт. Алымбек датканын балдары аны жекелеп, конок кылдырбай коюшат. Өмүрзак бай баарындын бир кызынын үйүнө конот.

Ат байгеге кошуларда күлүгүнө бир кочуш жемди ашыгыраак берет.

– Байге алыс болуп калды, кубат болот! – дейт.

Ат баш байгени алат. Ичи көөп, кара тер болуп ыргалып турат. Ошондо Өмүрзак айтат: – Мен меники дейм, беш болуш меники дейт. Бул ат өзүнүн эгесиники экен. Ошого кетти! – деп минип турган аты менен омуруолотуп, Акжол күлүгүн жыгып:

– Ал, союп, бөлүп алгыла! – деп кете берген экен.

Ошентип Өмүрзак бай беш болуш менен тирешип жүргөн.

**Тилешенин Көкчөсүнөн** Аби, Аамат, Акман, Саип.

**Абиден** Жусуп, Айти, Маш, Төлтө, Калы. Жусуптан Абдираш. Андан Каныбек, Кайыпназар, Айткул, Талант. Кайыпназардан Замирбек, Орунбек, Адилет, Ариет. Айткулдан



Эдилбек, Эрлан, Нуртилек. Таланттан Амантур.

**Ааматтан** Капар, Үсөн. Капардан Кожон, Бадир, Закирбай, Саты. Бадирден Алмазбек, Дөөлөтбек, Доорбек. Алмазбектен Тилек. Дөөлөтбектен Кошон, Адилет. Доорбектен Манас. Закирбайдан Үмөтбек, Бактыбек, Гүлжигит. Үмөтбектен Абазбек, Мунарбек. Абазбектен Артур, Арназ. Мунарбектен Байтур, Барбол, Хан, Хамзат. Бактыбектен Бексултан. Гүлжигиттен Нурлан, Темирлан, Айбек. Сатыдан Уланбек, Алайбек, Сапарбек, Алымбек, Памирбек. Уланбектен Улукбек, Куттуберди, Шаймерден. Алайбектен Тимур. Сапарбектен Бекболсун, Нурасыл, Чынасыл. Алымбектен Бекзат, Азият.

**Акмандан** Алмамат. Андан Матиадам. Андан Манас, Камчыбек, Каныбек, Таалайбек. Манастан Нургазы. Камчыбектен Жумабек. Каныбектен Бактияр, Данияр, Аскар.

**Саиптен** Абакир, Жумагул. Абакирден Нияз, Бечел. Нияздан Абдылда, Базарбай. Абдылдадан Маматкалык, Шайлообек, Мамасадык, Нурланбек. Маматкалыктан Тариэл, Памир. Мамасадыктан Актилек, Уралбек. Нурланбектен Руслан, Темурлан, Мамасейит, Марсел, Мамытбек. Базарбайдан Сүйүнбай.

**Жумагулдан** Мажит, Бооке, Баргыбай. Боокеден Сагыныч. Баргыбайдан Съездбек.

**Стамкулдан** Жунус. Жунустан Ази, Жылчы, Ырысбай.

**Азиден** Ысмайыл. Андан Курманбай, Нияз, Мурат. Курманбайдан Адимүдүн, Кадыралы, Алайбек, Ырысбек. Адимүдүндөн Элчибек, Келдибек. Элчибектен Уран. Келдибектен Алиябек. Кадыралыдан Алтынбек, Акынбек. Дияз. Акылбектен Ариет. Алайбектен Айбек. Ырысбектен Бектурсун.

**Нияздан** Ааматбай. Андан Бакыт, Руслан, Сагынбек. Бакыттан Расул.

**Мураттан** Айдаралы. Андан Султан, Медер. Медерден Актан.

**Жылчыдан** Көкүш, Матназар, Райымберди. Көкүштөн



Сактанбек. Андан Эрнис. Андан Ислам, Мухаммед, Бекболсун. Матназардан Жакып. Райымбердиден Муса.

**Ырысбайдан** Абыш, Сатар, Мамиш, Төлөн.

**Абыштан** Ашимбай, Саит, Пиримбай, Тоокебай. Ашимбайдан Бакалбай, Жунус, Маматемин, Ырысбек, Бактыбек, Жамшитбек, Тынчтыкбек. Бакалбайдан Элчибек. Элчибектен Эделбес, Эрбол, Элдос. Жунустан Эсен, Залкарбек, Аман. Эсенден Элмурза, Элнур. Залкарбектен Баймырза. Маматеминден Жоомарт. Жоомарттан Нурислам. Ырысбектен Эдилбек, Өмүрбек, Эркинбек. Бактыбектен Улукбек, Үмүтбек. Жамшитбектен Бектур, Артур, Марат, Байболсун. Тынчтыкбектен Ариет, Алинур.

**Саиттен** Акматалы, Эшмамат, Жусуп, Токтогул. Акматалиден Жыргалбек, Асанбек, Дурусбек. Жыргалбектен Азамат. Эшмаматан Эшболот. Эшболоттон Мухаммадали. Жусуптан Баатырбек, Арзыбек, Турумбек. Баатырбектен Бакдөөлөт, Байэл. Токтогулдан Эркин, Максат. Пиримбайдан Акжол, Акылбек, Курманбек, Адилбек. Акжолдон Нурсултан, Нурболот. Нурсултаннан Алихан, Тимур. Акылбектен Эрлан. Эрландан Бектур. Курманбектен Бектемир. Адилбектен Альберт, Ариет.

**Сатардан** Насир, Жусубалы, Апи, Абдывали, Салимбай, Эралы, Кенен.

**Жусубалыдан** Болотбек, Ырысбек, Дөөлөтбек.

**Апиден** Мамытбек, Камчыбек, Курманбек, Касымалы. Мамытбектен Медербек, Дамирбек, Канат, Айбек. Канаттан Мыктыбек, Умарбек. Камчыбектен Эрнис, Алишер, Дурус, Самаган. Эрнистен Эрдан. Алишерден Бекболсун, Кайрат. Дурустан Абубакир. Курманбектен Уланбек, Данышбек, Кылымбек. Уланбектен Кутберди, Макен, Сагындык. Данышбектен Адилет. Кылымбектен Эрбол, Аликан. Касымалыдан Нурлан, Руслан, Кылычбек. Темирбек. Нурландан Улан. Русландан Асман, Элхан, Дастан, Баязид. Кылычбектен Азат. Темирбектен Азамат.





**Абдывалиден** Абды, Күлчоро. Абдыдан Бакай.

**Салимбайдан** Сагыныч, Заттарбек. Сагынычтан Назар, Элзар, Бекзар, Автандил. Назардан Нурислам. Элзардан Диас. Заттарбектен Нурлан.

**Эралыдан** Кубаныч, Асек, Тилек, Курстанбек, Жанар. Кубанычтан Муктарбек, Айтмат. Асектен Нурислам, Нуразем. Тилектен Сабыр, Самат. Курстанбектен Нурсултан. Жанардан Жумаш, Махмуд.

**Кененден** Алмаз, Данияр, Бактияр, Өзгөрүш, Айбек. Алмаздан Мирсултан, Альберт. Даниярдан Максат, Элмар. Бактиярдан Иманбек, Сымбатбек. Айбектен Ааламбек, Ооматбек.

**Мамиштен** Акимжан, Акбарали. Акимжандан Юра.

**Төлөндөн** Темирбай, Токторбай. Темирбайдан Чубак, Сыргак, Маматкул, Төрөкул, Бекболот. Чубактан Эрбол, Ратбек. Сыргактан Нурсултан, Арген, Элхан. Маматкулдан Нурислам, Байэл. Төрөкулдан Расул, Азамат, Канжар, Илгиз. Бекболоттон Нурэл.

**Токторбайдан** Самаган.

Баргылар илгери баарындарды бул жерден көчүрөбүз деп жаңжал баштай турган болгондо баргы Сулайман калпа адилеттик кылган экен:

– Баарынды кантип көчүрөсүнөр? Көчүрө албайсыңар. Кудайды карагыла. Алар бул жерге биринчи болуп отурукташкан. Алланын берген насибине силер кантип тийиштик кыласыңар. Андан көрө ынтымак кылсаңар, калган жер да бизге жетишет, – деп калыстыгын айтканда, алар жөндүү сөзгө жыгылышып, тынчып калышыптыр.

Алайда жашаган баарын уруусунун, анабаарын уругунан тараган бул элдин ичинен элге белгилүү көп адамдар өсүп-өнгөн. Сексенге келип калган **Абдували аксакал** көп жыл мугалимдик кесипте эмгектенген. Агартуу тармагына көп эмгек сиңирген. Гезиттерге макалалары, ырлары жарыяланган. Анын уулу Абды республикага белгилүү тележурна-



лист. Республикалык телеберүүнүн жетекчи кызматтарында көп жыл иштеген. Кийинки жылдары жогорку окуу жайларынын биринде сабак берет.

**Апиев Курманбек** Алай райондук мамлекеттик администрациясында акимдин орун басары. Апиев Касымалы өзгөчө кырдаалдар министрлигинин Ош областтык бөлүмүндө жооптуу кызматкер.

**Исанын Бошпуру** республиканын Жогорку Кеңешине шайланган эң алгачкы депутаттарынын бири.

**Калмырзанын** Кенжебеги Бишкектеги медициналык институттун ректору.

**Аттокуров Гади** Аттокурович көп жылдар бою Алай районунда жетекчи кызматтарда иштеген. Кийинки жылдарда Алай районундагы ири жана мыкты чарбалардын бири Ленин атындагы совхозду башкарган. Эл агартуу тармагында үзүрлүү иштегендиктен эл агартуу отличниги болгон.

**Аденов Нажи** көп жылдар бою Алай районунда билим берүү бөлүмүнүн башчысы болуп иштеп, көп мугалимдерди тарбиялап өстүргөн. Партиянын Алай райондук комитетинде уюштуруу бөлүмүн жетектеген.



*Аттокуров Гади*

**Сатаров Апи** жаштайынан колхоз, совхоздордун бөлүмдөрүн башкарып эмгектенген.

**Сатаров Генен** өмүр бою мугалим болуп, көп муундарды тарбиялап өстүрдү.

**Мисаков Назарбай менен Абышов Сайт, Капаров Замирбай** эл агартуунун отличниктери болушкан.

**Капаров Бадир** Алай районуна кадырлуу жана калыс жана сөзмөр ардагер.

Ушул санжыраны жазууга кол кабыш кылган Орозалы Назарбаев үкөм «Баарындарга» деп бир сап ыр жазыптыр:



Тарых болуп, өмүр калып артына,  
Мезгил турбайт, шашат-шашат алдыга.  
Муундарга улам келген кийинки,  
Мурас болсун ушул түзгөн санжыра.  
Уулдары улуу Баарын атанын,  
Тукум улап, өсүп-өнгүн алдыга!

Орозалынын бул тилегине баарыбыз кошулабыз го дейм.

**Ош облусунун Алай районундагы Согонду (Кызыр Конгон)  
айылында жашаган анабаарындар**

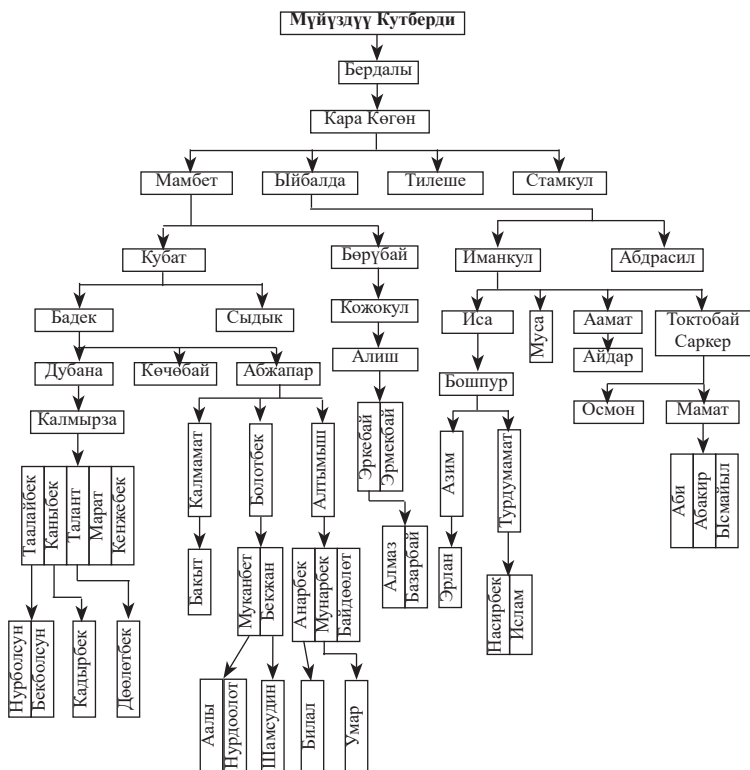



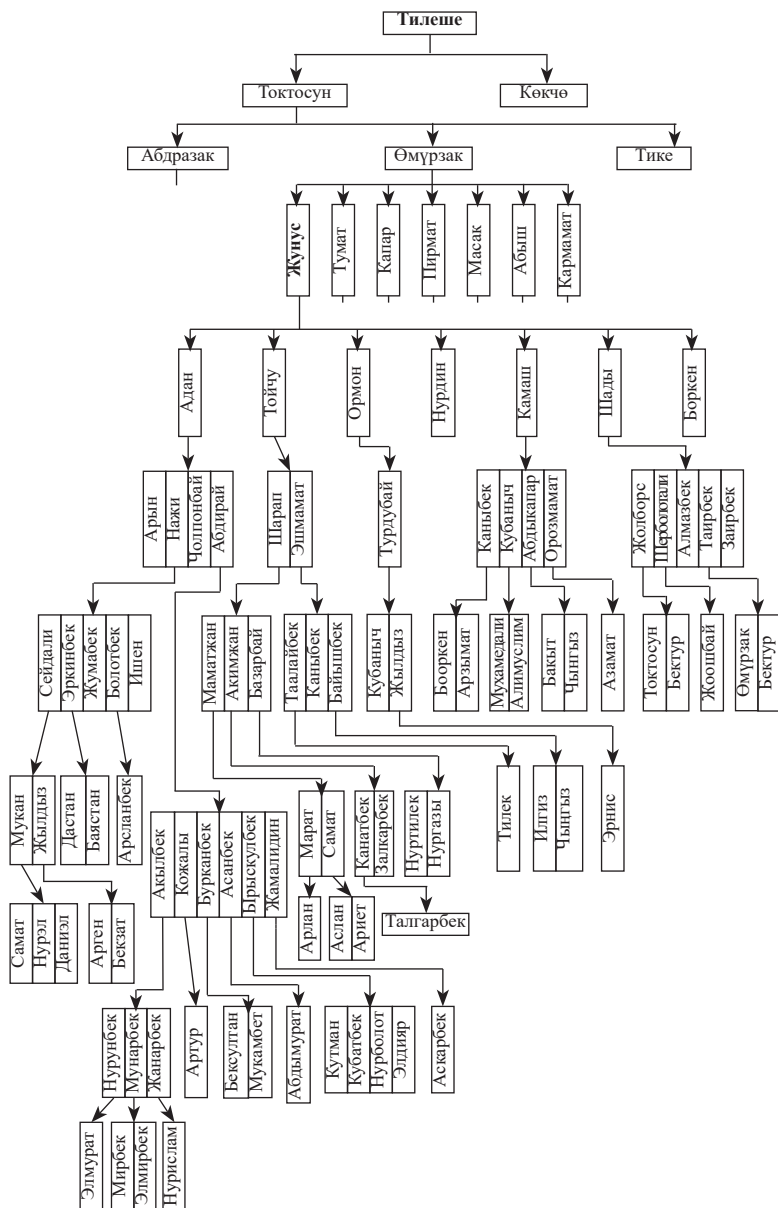

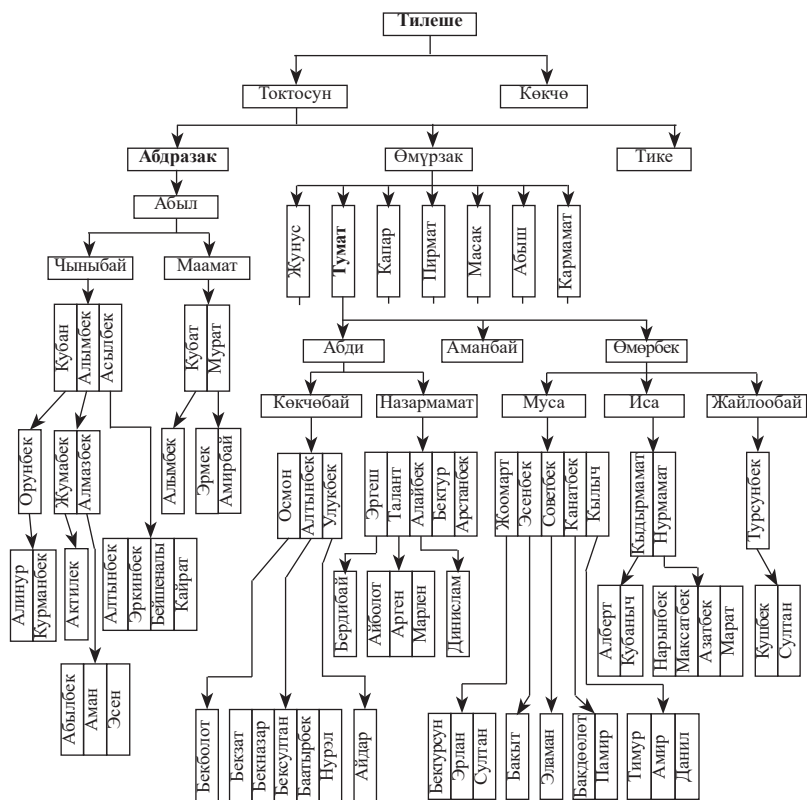

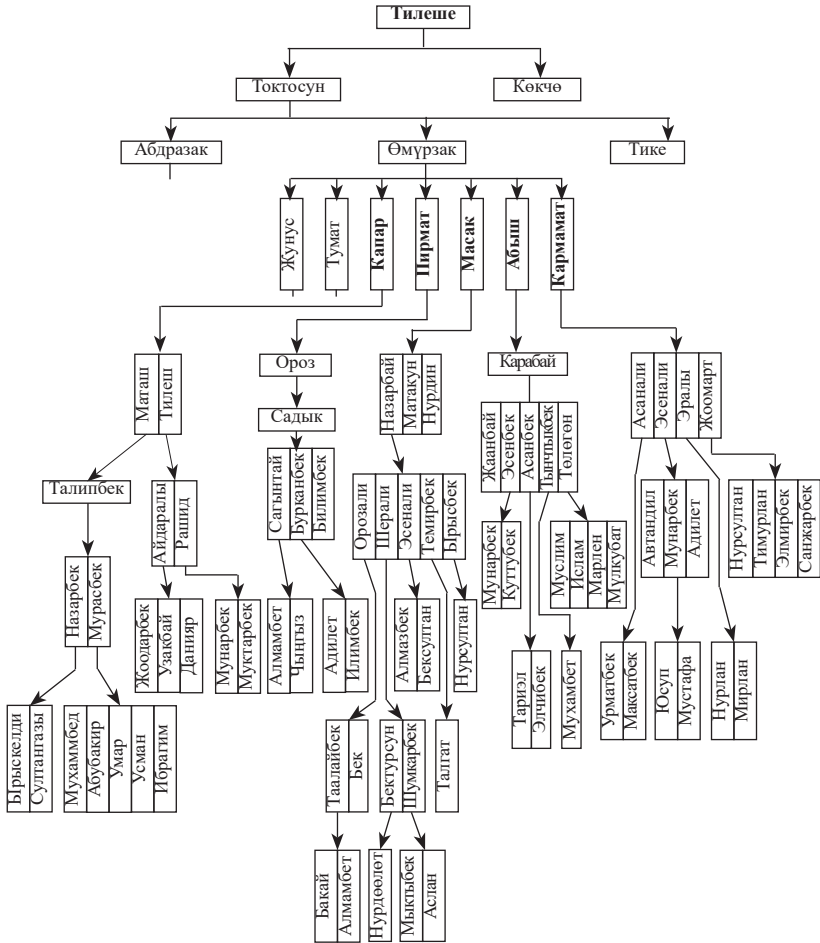

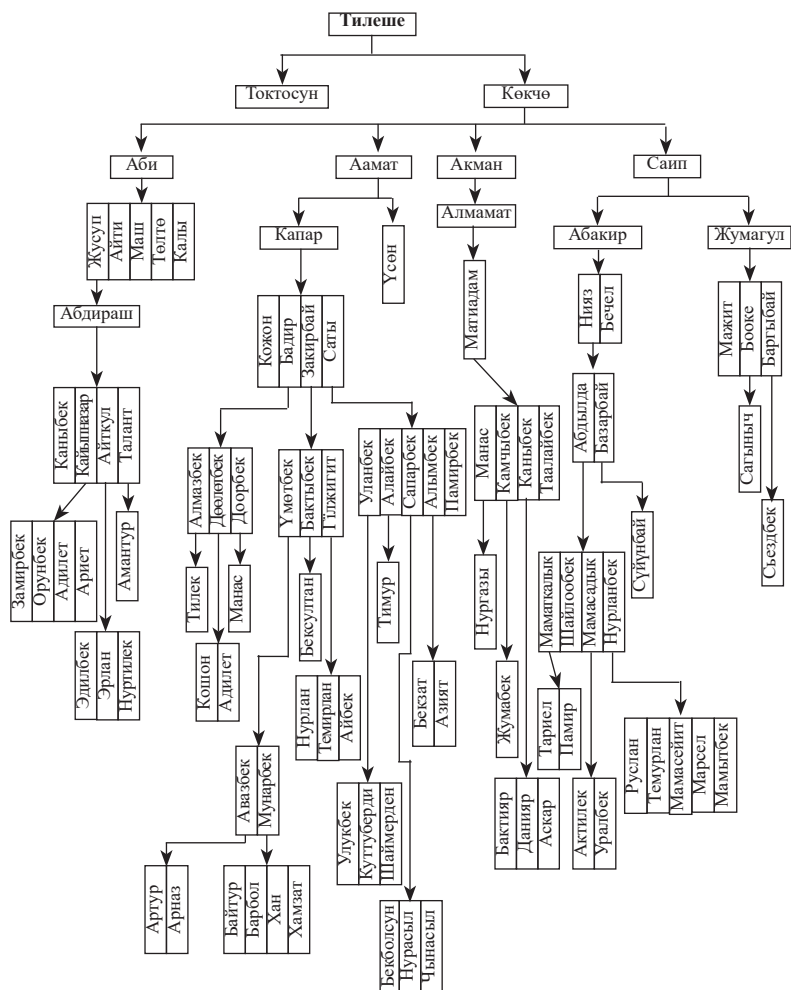



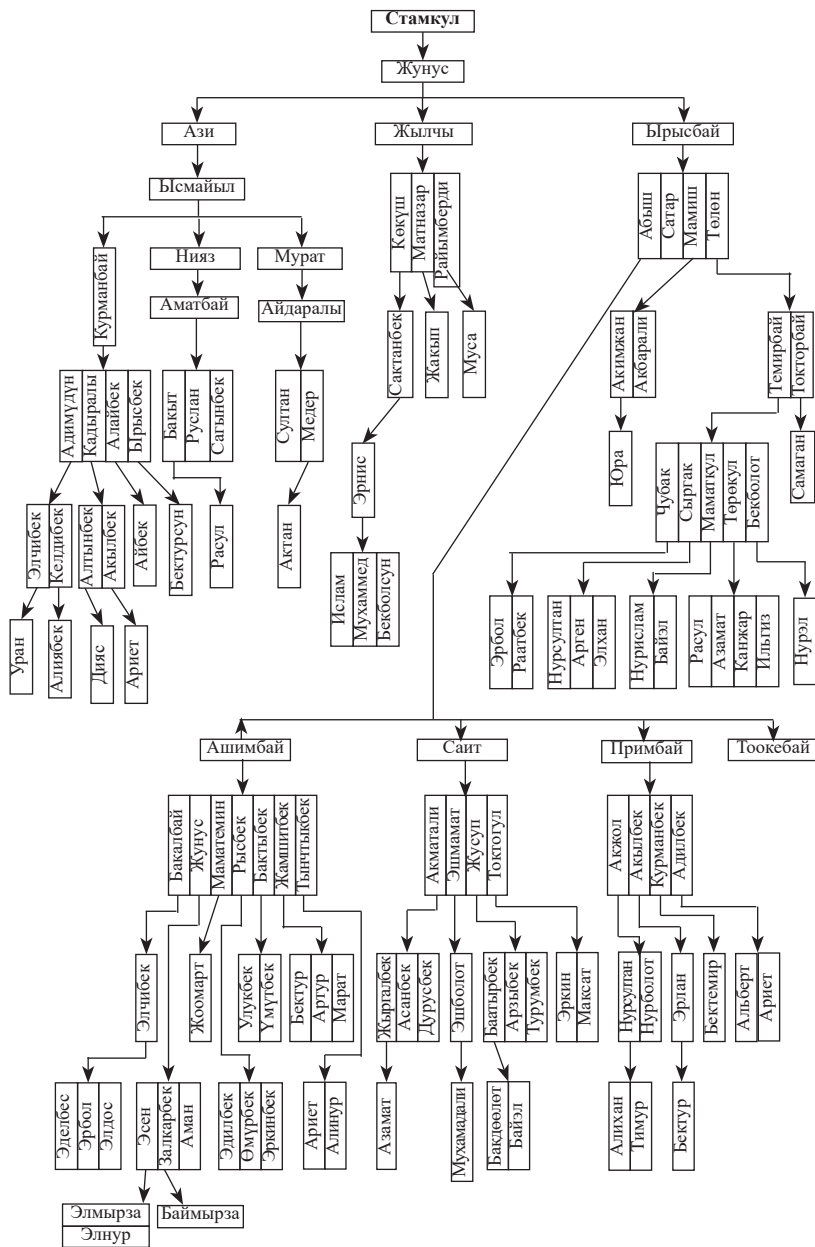

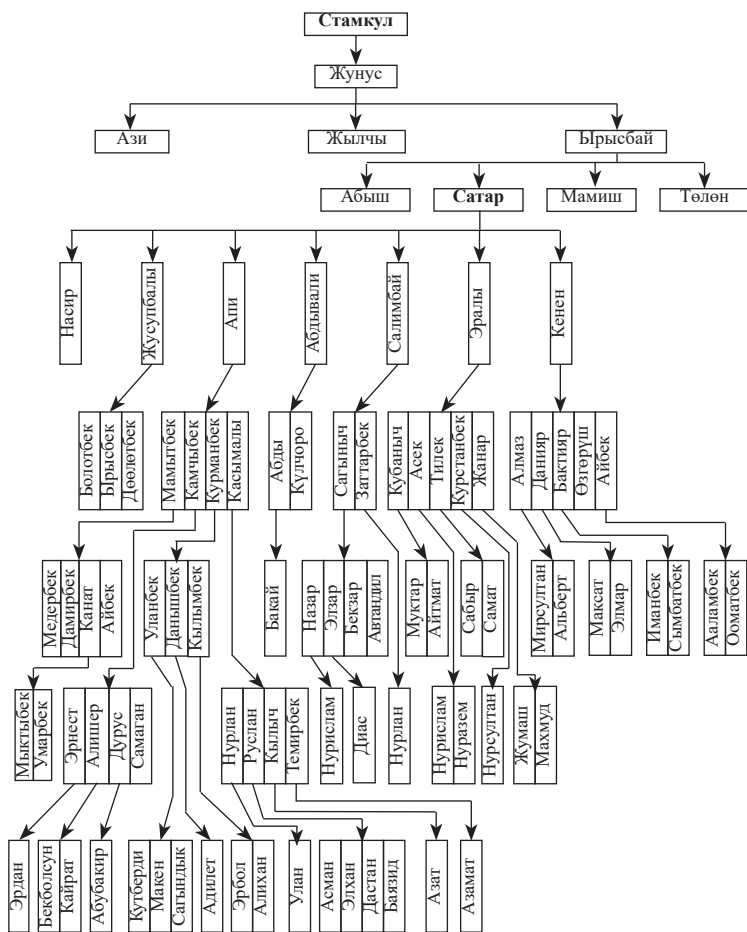



## ОШ ОБЛУСУНУН КАРА-СУУ РАЙОНУНДАГЫ МАДЫ АЙЫЛ ОКРУГУНДАГЫ АСАН ЧЕК АЙЫЛЫНДАГЫ БААРЫНДАР

Ноокат менен Алайдагы анабаарындар менен таанышып, санжырасын жазып жүргөнүбүздө Абдували Сатаров аксакал «Кыргыз чек» айылында да баарын туугандар бар. Илгери Сатимбай деген мыкты аксакалы болор эле. Биздин туугандарга келип-кетип турчу» деди. Бирок ал анабаарындарга кайсы атадан кошуларын билбейт экен. Анан ал туугандарды сураштырып жүрүп, таап алдык. Бир чакан көчө эл экен. Ал көчөнүн атын Баарын деп аташып алыптыр. Туугандар менен таанышкандан кийин 1953-жылы туулган Зунду Сатымбаев буларды айтып берди:

– Биздин айыл турган жер Асан чек деп аталчу экен. Азыр Кыргыз чек деген чоң айыл болду. Негизинен баргылар турушат. Биз бир көчөдөгүлөр баарынбыз. Бул жерге качан, кантип келгенибизди билбейбиз. Аны билген чоң аталардын көздөрү өтүп кетти.

**Назармаматган** Токтогул. Токтогулдан Балтабай, Матисак, Ороз.

**Балтабайдан** Сатимбай, Аби, Абдиллажан, Арын, Абдыкадыр. Сатимбайдан Пасаң, Зунду, Анваржан. Пасаңдан Кубаныч, Каныбек, Жаныбек, Асан, Үсөн. Кубанычтан Эрнест, Эрлан, Нурлан. Эрландан Алихан. Каныбектен Өмүрбек, Үмүт. Асандан Илгиз. Үсөндөн Хусейин. Зундудан Айбек, Илияс, Санжар. Айбектен Акбаралы. Илиястан Байгазы. Санжардан Шергазы. Анваржандан Эмилбек, Эдилбек, Алмазбек, Адилбек. Эмилбектен Алымбек, Чыңгыз.

**Абиден** Пазыл, Сагын. Пазылдан Кубаныч. Андан Ниязбек, Жолдошбек. Сагындан Нурсултан, Санат. Нурсултандан Жакшылык.

**Абдиллажандан** Өмүрбек, Анарбек.

**Абдыкадырдан** Бакыт, Нурбек, Мелис. Нурбектен Ази-



рет. Мелистен Акниет.

**Матисактан** Орунбай. Андан Латип. Андан Атабек, Азатбек. Атабектен Элмир. Азатбектен Акжол, Элхан, Ясын.

**Ороздон** Матрайим, Абдрайим, Шанан, Баба.

**Абдрайымдан** Төлөнбай, Сайпидин, Салайдин, Камалдин. Төлөнбайдан Эрнис. Эрнистен Арлен, Байнур. Сайпидинден Санжар, Бактияр. Камалдинден Абидин.

**Шанандан** Сабыр, Мамыр, Закир, Шакир.

**Сабырдан** Самат, Ислам, Сардар, Азамат, Чыңгыз. Саматтан Ахмед.

**Мамырдан** Кадырбек, Темирбек, Алтынбек. Кадырбектен Мыктыбек, Жакшылык.

**Закирден** Заирбек.

**Шакирден** Азизбек, Амантур.

**Ташмандайдан** Нышанбай. Андан Мамасабыр. Андан Зафар, Капар. Зафардан Зариф, Замир, Сардалбек. Зарифтен Жумадыл. Капардан Бектемир, Жантемир. Бектемирден Жумалы.





## ЫСЫК-КӨЛ ОБЛУСУНУН ЖЕТИ-ӨГҮЗ РАЙОНУНДАГЫ АҢ-ӨСТӨН АЙЫЛЫНДАГЫ АНАБААРЫНДАР

Турсунбай Ыманалы уулунун 2006-жылы топтоп чыгарган «Баарын санжырасы» деген китепчесинде: «Аң-Өстөн айылындагы Бала баарындын Байшүкүр уулдарын тааныштырабыз: ушул Байшүкүр балдары 1750-жыл менен 1800-жылдардын ортосунда түштүктөн Ысык-Көлгө келип жашап калышыптыр. Түштүк жактан Ысык-Көлгө бир эле адам Байшүкүр атабыз келсе, азыр Аң-Өстөндөгү Баарындар өзүнчө эле бир чоң айыл болуп жашап жатышат. Байшүкүр менен Байбото бир тууган. Балабаарындын балдары: Байшүкүрдөн Байсейит, Байказак жана Сарысейит деген үч бала» – деп жазат. (8: 35). Бул маалыматты Турсунбай аксакал Бишкекте жашаган Аң Өстөндүк Сүйүмбаев Жумалы Абакировичтен алдым деп айткан эле. Бирок эмнеге негиздеп Байшүкүр менен Байботону бир тууган кылып, аларды балабаарындарга кошконун айткан эмес.

Аң-Өстөндө болуп, ал жердеги туугандардын көбү менен таанышып, сурашып билишкенибизде Бектур уулу Жеңиш:

– Ал киши көп жылдар бою айылдан сыртта, шаарда жашап, бул жакты жакшы биле албайт – деген пикирин айтты.

Бул сөздү Эсенгелди, Тажикбектер да колдошту.

Жеңиш ушул кезде Каракол шаарындагы окуу жайларынын бирин жетектеп турат. Билимдүү, түшүнүктүү адам. Анын атасы Бектур көп жылдар бою айылда жашап актив болуп иштеген, башкарма болгон, билимдүү адам болгон экен. Анын 1982-жылы топтоп жазган бир дептер кол жазмасы азыр Жеңиштин колунда. Мага анын көчүрмөсүн берди. Ал киши ал санжырасын кайдан, кимден, качан алганы белгисиз. Бирок бир топ санжыралар менен тааныш экендиги, алардан пайдаланганы байкалат. Мисалы «Мажму ат таварикте» кыргыздын башталышы же түп атасы катары Аналхак эсептелсе, Бектур аксакалдын санжырасында Ак-Кешеден



тарайт. Ак-Кешеден Кулкожо Акмат, Шахиймансур, Кутуйба. Шахиймансурдан Угузкан. Угузкандан Арстан, Кабылан, Кайтай, Шүкүр, Кытай, Үрүмчү. Шүкүрдөн Акбагыш, Карабагыш, Чоңбагыш. Акбагыштан Куу уул, Ак уул, Кызыл уул, Булгачы. Шахиймансур Ороожара деген монголго кезигет да иши жагып калган соң Анал аттуу кызын берет. Шахиймансур эркек балалуу болот. Ырымдап, уулунун атын Угуз коёт.

Ак уулдан Отузуул, Булгачы. Отузуулдан Жагалмай, Жанкарач, Тамчы. Жанкарачтан Долон бий, Добул бий. Долон бийден Наалы эже, Адигине, Тагай. Тагайдан Кылжыр, Богорстон, Койлон, Карачоро. Карачоро Солто суумурун, Келдике, Базис деген үч балалуу болот. Карачоро Таласка келгенде үйлөнгөн аялынан төрөлгөн баланын атын мурунку балдары эсине түшүп муңканып «Атаа, баарыңар бир жерде болсоңор бир айыл киши болмок экенбиз» деп баланын атын Баарың деп атайт. Баарың чоңоюп үйлөнөт. Карачоро өлүп, Таласка коюлат. Баарың эки балалуу болот. Бирин Анабаарың, экинчисин Сарыбаарың деп коет. Баарың бир күнү жол менен келе жатса баланын ыйлаган үнү угулат. Барса жолдун жээгинде чүпүрөккө оролуу жаңы төрөлгөн бала жатат. Баарың ары издеп, бери издеп чий арасын карап кыйкырат Эч адамдын дареги жок. Баарың баланы алып элге кабар айтат. Балага ээ чыкпайт. Үч күн өткөндө балага ат коелу деп коңшуларын чакырып, атын Бала баарың деп коет.

**Анабаарың** төрт уулдуу болот: Алсейит, Байсейит, Куттуксейит, Сарысейит.

**Алсейиттен** Байказак. Андан Алыбек, Бердибек. Алыбектен Токтобек, Молдобай, Шарше.

**Токтобектен** Ыманалы, Жакып. Ыманалыдан Сейталы. Андан Темирбек, Адилет. Темирбектен Алишер, Эмир. Жакыптан Жумаш. Андан Тургунбек. Андан Күрүчбек.

**Молдобайдан** Асан, Аман. Асандан Жээнбек, Турат, Марат. Жээнбектен Арат, Канат, Кайрат. Араттан Баястан, Аскар, Нурдөөлөт, Залкар. Канаттан Нурбол. Кайраттан Байбол, Эр-



бол. Тураттан Агат, Максат. Агаттан Кадыр. Мараттан Нурат, Улукбек. Улукбектен Даниель.

**Амандан** Эркинбек. Кубанычбек. Эркинбектен Улан. Андан Нурали, Рамзан.

**Шаршеден** Абыл, Аскер. Абылдан Бакир, Шакир, Арал. Бакирден Элдос. Шакирден Сыргак. Аралдан Калыс. Аскерден Руслан, Болот, Кылыч.

**Бердибектен** Айтбай. Айтбайдан Асек, Султангазы. Асектен Орузбай, Ырысбай, Ырысбек. Ырысбайдан Нургазы, Байгазы, Марс. Ырысбектен Шергазы, Жангазы, Марсель, Эламан. Султангазыдан Медербек, Темирбек, Талантбек. Медербектен Адилет. Адилеттен Адинур. Талантбектен Темирлан, Алишер, Бекзат, Даниель, Атак.

**Байсейиттен** Осмон. Осмондон Ак кийиз. Ак кийизден Жунуш, Алмерек, Бектур, Байтур. Жунуштан Эсенгелди. Андан Руслан. Андан Эрнис, Марат.

Алмеректен Сагынбек, Кубанычбек, Кубатбек, Нурбек. Кубанычбектен Максат, Мирзат, Нурзат, Урмат, Айбек. Мирзаттан Акбар. Нурзаттан Алинур. Кубатбектен Мирбек. Мирбектен Эрмек.

**Бектурдан** Жеңиш, Таалайбек, Жапар, Капарбек, Дамир. Жеңиштен Данияр, Бактияр. Даниярдан Актан, Алинур. Бактиярдан Айдин, Атай. Таалайбектен Мирлан, Элдияр, Тынчтыкбек. Мирландан Байэл, Даниель. Жапардан Азамат, Салават. Капарбектен Самарбек. Самарбектен Баатыр. Дамирден Дайырбек, Улукбек, Калыс. Дайырбектен Абай.

**Байтурдан** Бакыт. Бакыттан Айдар.

**Куттуксейиттен** Ак көз, Карачеке.

Ак көздөн Сүйүнбай, Өмүрчү, Өмүрзак. Сүйүнбайдан Абакир, Бектурган. Абакирден Жумалы, Шакен. Жумалыдан Канат, Болот. Канаттан Айдар. Бектургандан Жуматай, Жумагазы. Жумагазыдан Бакыт, Таалай. Таалайдан Элхан.

**Өмүрчүдөн** Каражунуш.

**Өмүрзактан** Сөлпү. Андан Анапия, Амантур. Анапия-





дан Рыскул. Андан Бактыбек, Мыктыбек. Бактыбектен Адилет. Мыктыбектен Алинур. Амантурдан Вячеслав, Юрий, Жолдошбек, Ишенбек. Жолдошбектен Майрамбек, Мирбек. Мирбектен Нурэл.

**Карачекеден** Жаңыбай, Тойгонбай, Кожобай.

**Жаңыбайдан** Акымбай, Ыбрай. Акымбайдан Абдыкадыр, Асанбай, Калык, Жумалий. Абдыкадырдан Арзим, Жусу. Арзимден Максат. Андан Азамат. Азаматтан Мухаммедали. Жусудан Бактияр, Урмат, Улан, Нурлан. Бактиярдан Нуркалы. Урматтан Нурсултан. Уландан Аким. Нурландан Нуржигит. Асанбайдан Элдияр. Андан Нурэл. Калыктан Аскат, Тажикбек. Аскаттан Данияр, Белек. Белектен Канимет, Барсбек. Тажикбектен Данил. Данилден Умар, Усман, Рамана. Жумалийден Айдин, Нурдин.

**Ыбрайдан** Төлөнбай, Бугубай. Төлөнбайдан Касымбек, Эшимбек, Акылбек, Жумабек, Кубанбек. Касымбектен Тимур. Эшимбектен Азамат. Акылбектен Нурлан, Улан, Руслан, Рустам, Мирлан. Уландан Нурсултан, Нурислам, Мустаф, Имран. Бугубайдан Болотбек, Канатбек, Муктар, Бакытбек. Болотбектен Мирбек. Канатбектен Темирлан, Санжар. Темирландан Чубак. Муктардан Эрлан. Эрландан Адам.

**Тойгонбайдан** Абдыкул. Абдыкулдан Орозон, Орузбай, Орозалы, Орозбек, Ордобай, Орозбак. Орозондон Жыргалбек, Максат. Жыргалбектен Өмүрбек. Орузбайдан Айдар, Аваз. Айдардан Элдар. Орозбектен Аскар. Аскардан Медер, Атай. Орозбактан Бакыт, Болот, Марат, Айбек, Жаныбек. Жаныбектен Амантай, Амирхан. Орозалыдан Алмаз. Андан Рамаз. Ордобайдан Анвар.

**Кожобайдан** Исмаил, Тутай. Исмаилден Турдубек, Саалыбек. Турдубектен Медет, Элбек. Медеттен Алмаз, Элдос.

**Тутайдан** Туратбек, Муратбек. Туратбектен Канат, Марат, Азамат, Урмат. Канаттан Калысбек. Мараттан Улукбек. Азаматтан Жаныбек, Каныбек. Урматтан Алихан. Муратбектен Саламат, Ринат. Элнур, Самат. Ринаттан Азирет. Элнурдан



Нурислам, Гүлжигит. Саматтан Эрлан. Саламаттан Арсланбек, Ислам.

Аң-Өстөндүк анабаарындар, дөөлөс, керээт деген уруулар менен көп жылдардан бери ынтымактуу турушат. Керээт уруулары менен телимдеш.

Илгери Акимбай болуш болгон. Анын уулу Абдыкадыр Мундуз, Ак-Дөбөдө башкарма болуп иштеген.

Тутай башкарма болуп жүргөндө «Мен Тутаймын, Аң-Өстөнгө кудаймын» дечү экен.

Жер үлүштөрүн алып, оокат-тириликти тың. Араларынан айыл активдери, адистери көп чыккан. Жунуштун Эсенгелдиси айыл чарба институтун бүтүргөндөн көп жылдар бою Казакстандын Талды-Коргон облусунда иштеп келген. Абдыкадырдын Жусу деген уулу мыкты механизатор болгон. II даражадагы «Эмгек даңкы» орденин алган. Мени үйдөн-үйгө кыдыртып алып жүргөн Тажикбектин атасы Калык Тажикстандагы кыргыздар жашаган Жерге-Талда көп жыл мугалим болуп иштеп, ошондо туулган баласына Тажикбек деген ат коюптур. Азыр Тажикбектин тирилиги жакшы. Беш маал намазын үзбөй, даватка чыгып турат.

### **Ибраев Бугубай**



*Ибраев Бугубай*

1927-жылы Аң-Өстөн айылында туулган. Каракол шаарындагы мугалимдер институтунун физика-математика факультетин аяктагандан кийин, Аң-Өстөн айылындагы Сталин атындагы орто мектепте мугалим болуп иштеген. 1949-1955-жылдары Тажикстандагы Мургаб районунда кыргыз мектептерине математикадан сабак берген. 1950-1955-жылдары Мургаб районунун элге билим берүү бөлүмүн башкарган. Андан кийин 2 жыл партиянын

Мургаб райондук комитетинин үгүт жана насыят бөлүмүн



жетектеген. Б Ибраев Алма-Ата жана Ташкент шаарларындагы жогорку партиялык мектепти бүтүргөндөн кийин 1961-1976-жылдары Жети-Өгүз районундагы Даркан айылдык жана “Ала-Тоо” колхозунун партиялык уюмун башкарган. Андан кийин Ысык-Көл колхозунун партиялык уюмун жетектеди. 1982-1987-жылдары Аң-Өстөн комплекстүү бригадасынын бригадири болду. Элге сиңирген мыкты эмгектери үчүн Эмгек Кызыл-Туу жана ардак белгиси ордендери менен сыйланган.

### **Молдобаев Асан**

Орто мектепти бүтүргөндөн кийин 1943-жылы Улуу Ата Мекендик согушка катышуу үчүн армияга чакырылган. Согуштан кийин Каракол шаарындагы педагогикалык институтту бүтүргөн. 1948-жылы Токтогул районундагы Муз-Төр айылындагы Сталин атындагы орто мектепке мугалим болуп дайындалган. 1949-жылы Токтогул районундагы Ленин атындагы орто мектептин директору болуп дайындалган. 1950-1960-жылдары Токтогул районунун эл агартуу бөлүмүн башкарган. Андан кийин Ысык-Көл областындагы Чычкан (азыркы Жеңиш) айылындагы мектептин директору болуп өмүрүнүн аягына чейин иштеген. Ал 1966-жылы сентябрь айында жол кырсыгынан каза болду.

Молдобаев Асан билимдүү, адамгерчиликтүү, мыкты педагог болгон.

### **Жылкыбаева Букеш Жылкыбаевна**

1947-жылы Каракол шаарындагы мугалимдер институтун, 1953-жылы



Молдобаев Асан



Жылкыбаева Букеш



Фрунзе шаарындагы педагогикалык институтту бүтүргөн. Ал 1948-жылдан 1960-жылга чейин Токтогул районундагы Муз-Төр айылындагы Сталин атындагы орто мектепте мугалим болуп иштеген.

1960-жылы өмүрлүк жолдошу Молдобаев Асан Жети Өгүз районуна которулганына байланыштуу Чычкан айылындагы мектепте мугалим болуп иштеген. 1966-жылдан пенсияга чыкканга чейин Аң-Өстөн айылындагы мектепте иштеген.

Жылкыбаева Букеш эл агартуу тармагында жана коомдук иштерде ийгиликтүү иштеп, көрүнүктүү ийгиликтерге жетишкендиги үчүн 1954-жылы СССР жогорку советинин, Улуттар советинин төртүнчү чакырылышына депутат болуп шайланган.

### **Кожобаев Капарбек Туратбекович**

1996-1998-жылдары Каракол шаарынын мэриясынын аппарат жетекчиси болуп иштеген. Бишкектеги президенттик академиясын бүтүргөндөн кийин 16 жыл Социалдык фонддо жетекчи болду. 2010-жылы Жети өгүз райондук кеңешке депутат болуп шайланып айылдык мектепке, спорттук залдын курулушуна чоң жардам көрсөттү. Ал 2018-жылдын Кыргыз республикасынын өкмөтүнүн Ысык-Көл облусундагы өкүлчүлүгүндө бөлүм башчылык кызмат өтөп жаткан убакта, катуу ооруп каза болду.

### **Орозбек уулу Аскар**

Караколдогу Ысык-Көл мамлекеттик университетин бүтүргөндөн кийин университеттин “Жалпы физика” кафедрасында лаборант болуп иштеген. 2000-жылы “Радио-электроника” кафедрасында окутуучу, андан кийин физика-техникалык факультеттин деканын орун басары кызматын аткарган.

Ал 2007-жылы физика-математика илимдеринин кандидаты даражасына ээ болгон. 2012-2018-жылдары “Техника-экономикалык” коллеждин директору, 2018-2019-жылдары физика-математика факультетинин деканы болуп иштеген.







## ЧҮЙДӨГҮ КОШ-КОРГОН АЙЫЛЫНДАГЫ АНАБААРЫНДАР

Илгери Мадемил бийдин туугандары казактын белгилүү бир баатыры жылкыга тийгенде өлтүрүп коюшуп, кун төлөөгө чамалары жетпегендиктен, Таластан башка алыс жакка качууга камынганда Таласта калып жаткан анабаарындар «Бизде Жумабай деген көзгө атар мерген бала бар. Ошону кошуп алгыла. Жолдо кереги тиет» дешип кошуп беришет.

**Мүйүздүү Кутбердиден** Жабык бий. Андан Ак кийиз, Ороз. Ак кийизден Жумабай мерген. Андан Аалыбай, Бегалы, Токтомуш.

**Аалыбайдан** Бейшеналы, Чылпакбай. Бейшеналыдан Асыранкул. Асыранкулдан Алпамыш, Айдар, Найзабек. Алпамыштан Максат. Айдардан Марс, Алмаз. Марстан Бекболот, Эрмек. Алмаздан Амир, Эмир, Муслим.

**Чылпакбайдан** Калил, Бекиш, Касымбек, Мырзабек.

**Калилден** Жусуп, Искендер, Майырбек, Майрамбек, Ашым. Жусуптан Мирлан, Уран, Санжар. Мирландан Алиаскар. Урандан Эмир, Шабдан. Искендерден Каныбек. Майырбектен Бакыт, Рахман. Бакыттан Темирлан. Рахмандан Элнар, Элдар. Майрамбектен Адилет. Ашымдан Далил, Жамил. Жамилден Арлан.

**Бекиштен** Тургунбек.

**Касымбектен** Бакыт.

**Мырзабектен** Рысбек.

**Бегалыдан** Абдыгул, Кадыркул.

**Абдыгулдан** Мурчуйла, Качкынбай.

**Мурчуйладан** Бактыбек, Калыбек, Талант. Бактыбектен Азамат, Азат. Азаматтан Бейбарс. Калыбектен Алмаз, Дастан. Таланттан Расул, Анвар, Акбар, Нурсултан.

**Качкынбайдан** Асылбек, Арстанбек. Асылбектен Артур, Ринат. Арстанбектен Тагай.



**Кадыркулдан** Тойчубек, Ишенбек.

**Тойчубектен** Эркинбек, Нурбек. Эркинбектен Милан, Уран, Эрмек. Миландан Баймырза. Нурбектен Нурлан.

**Ишенбектен** Мирбек, Туратбек, Муратбек. Мирбектен Сапар, Аман. Муратбектен Али.

**Токтомуштан** Самудин, Абакир.

**Самудинден** Асанбек, Мукаш, Мукаметжан.

**Асанбектен** Жекшен. Жекшенден Исабек, Бекмырза. Мукаметжандан Жолдош, Мурат, Турат. Жолдоштон Элназа. Тураттан Улан. Мураттан Байэл.

Калилдин Жусубу спорттун чебери, республикага белгилүү машыктыруучу. Анын уулу Уран күрөш боюнча республиканын чемпиону болгон.

Самудиндин Мукашы республиканын токой чарбасында жооптуу кызматтарда иштеп жүрүп, дүйнөдөн мезгилсиз кайткан.





Кош-Коргон айылындагы анабаарындар

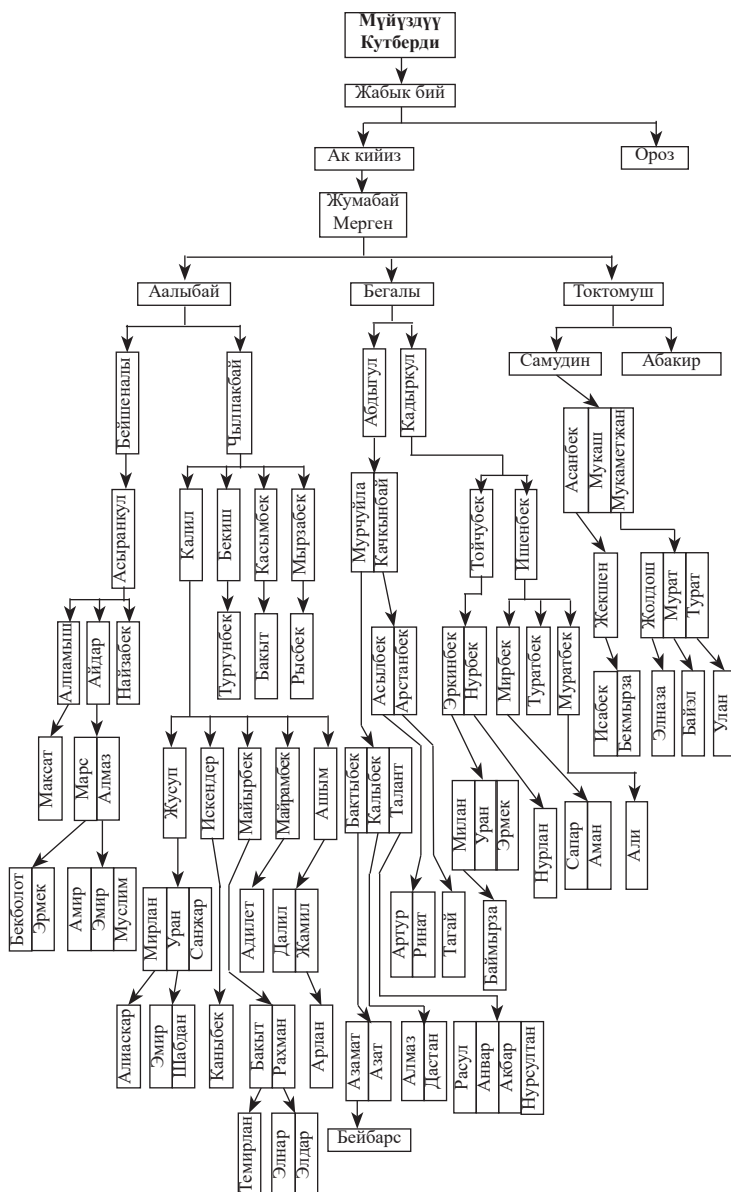



## КОШ-КОРГОНДОГУ КАРА БААРЫНДАР

Ыйман, Болот, Булан үч бир тууган киши өлтүрүп качып келип Төрөгелди баатырды калкалашат. Алардын бир карагер күлүгү, бир сулуу карындашы бар экен. Төрөгелди баатыр же күлүк атыңды бер, же карындашыңды бер дейт. Булар бергиси келбейт. Ошондо Төрөгелди тараптар бир ирикти союп, бир туугандардын боз үйүнүн ичине бекитип коюшат да эртең менен иригим жок деп издемиш болушуп, аңтарып таап алышат да, аларды айыпка жыгып, жүз жылкысын, ага кошуп карагер күлүк атын алып коюшат.

Үчөө апасын, карындашын алып, Шамшы ашуусун ашып, Чүйгө Жоо Басарга түшөт. Анан Шамшынын сайына отурушат. Он чакты эчкиси болгон экен. Булан эчкилерин кайтарып жүрүп уйгурлардын кербени Шамшы сайына конгонун көрөт. Ал убакта кербенчилер төөлөргө, эшектерге жүк артышчу. Булан бир туугандарына айтат: «Ушул жерге соодагерлер келди. Карактайлы» деп. Ал убакта ар эшекке бирден ит байлап койгон. Ким барат? Булан эчкинин этин алып, итке ыргытып көндүрүп, эшектердин биринин үстүндөгү куржунду алат да түндө алып барып көөмп коюшат.

Ал убакта Тынай болушун Дүр башкарып турчу экен. Уйгурлар ага арызданышат. Дүр мен сураштырып таап берем дейт да уйгурларды жөнөтүп жиберип, үч бир тууганды суракка алат. Кыйнаганда айтып беришет. Анан карындашын Дүрдүн баласы Чолпонбайга берет. Кудасөөк болуп калат. Куржунда бейкасам маталар бар экен.

**Алишерден** Кочкорбай. Андан Үчкемпир. Андан Токтомат.  
**Токтоматтан** Ыйман, Болот, Булан.

**Ыймандан** Дүйшө, Байзак, Жанузак, Карымшак.

**Дүйшөдөн** Рысбек, Турусбек. Рысбектен Мамыркул, Ажы, Жумагул.



**Мамыркулдан** Сабыралы, Асаналы, Мырзакул, Мыктыбек. Сабыралыдан Кубат, Талант, Замирбек. Кубаттан Чынгыз. Таланттан Илгиз, Марсел. Замирбектен Илияс, Илим. Асаналыдан Адилет. Мырзакулдан Азамат, Саламат. Азаматтан Амангелди. Мыктыбектен Руслан.

**Ажыдан** Бусурманкул, Сейненкул, Иманкул, Кедейкул, Насирдин. Бусурманкулдан Айткул, Арстанбек, Субанбек, Дамирбек. Айткулдан, Элдияр, Максат. Элдиярдан Эмир, Арнур. Максаттан Даниель, Арсен. Арстанбектен Кубаныч. Андан Али – Ислам. Субанбектен Ринат. Дамирбектен Баяман, Байел, Залкар. Иманкулдан Улан. Уландан Максат. Кедейкулдан Исламбек, Асланбек, Жанарбек, Жанатбек. Исламбектен Бекзат, Даниел. Жанарбектен Билал. Насирден Рахимбек, Анварбек. Рахимбектен Санжар, Арнель. Анварбектен Элзар, Элмурат.

**Жумагулдан** Үсөнкул, Ишенкул, Жекшенкул, Алымкул, Станбек, Кенжебек. Үсөнкулдан Таштанбек, Таалайбек, Маратбек. Таштанбектен Назизбек. Таалайбектен Даниель. Маратбектен Тынымсейит, Бакай. Ишенкулдан Каныбек, Каналбек, Кадырбек, Батырбек, Баянбек, Басылбек, Советбек. Каналбектен Кубанычбек. Каныбектен Улан, Арслан, Адил, Чыңгыз. Арсландан Арсен, Эсен. Кадырбектен Нурлан, Арген, Алихан. Батырбектен Мирлан, Даниель. Мирландан Барсбек. Баянбектен Ислам. Басылбектен Адилет. Адилеттен Аманат, Азар. Советбектен Аман, Азим, Адыл, Амир. Жекшенкулдан Рахатбек. Алымкулдан Эрлан, Адыл, Акай. Адылдан Аким. Стамбектен Улан, Милан. Уландан Элхан. Кенжебектен Актан, Дастан.

**Турусбектен** Борбу, Маке. Борбудан Калыгул. Андан Темир, Шадыбек, Шаадатбек, Туратбек. Темирден Ырыскан, Кубан, Нурлан. Шаадыбектен Азим, Турар, Бекзат, Манат. Турардан Атабек, Алим. Бекзаттан Бексултан, Атай. Шаадатбектен Курманбек, Султан Төрөгелди. Курманбектен Абды-



нур. Тураттан Мелис. Македен Даржыбек, Сапарбек. Даржыбектен Тыныстан, Калыйнур, Каниет. Тыныстандан Элим, Элтай. Каниеттен Шамен. Сапарбектен Тыныбек. Тыныбектен Нурислам, Нурсейит.

**Байзактан** Өмүрзак. Өмүрзактан Султан, Сүйөркул. Султандан Кайназар, Абдинасир. Кайназарден Бактыбек, Салмоорбек, Жаныбек. Бактыбектен Каныбек. Каныбектен Чынгыз, Илгиз. Салмоорбектен Байзак. Жаныбектен Адилет, Арген, Шамиль. Адилеттен Кайрат, Канат. Абдинасирден Нурлан, Имран, Мирлан, Урмат, Мурат. Нурландан Жусуп, Темирлан, Байтур. Имрандан Чолпонбай. Мирландан Жоомарт, Жоодар. Урматтан Аслан. Мураттан Бакай.

**Жанузактан** Акмат, Мамбеталы, Асанкул. Акматтан Төлөгөн. Андан Мелис, Шергазы, Кеңешбек, Калысбек, Кадырбек, Калыбек, Кенжебек. Мелистен Алымбек. Алымбектен Азамат, Али. Шергазыдан Алтынбек. Кеңешбектен Мирбек. Калыбектен Нурлан.

**Мамбеталыдан** Көбөгөн, Нурбек, Нургазы. Көбөгөндөн Теңизбек, Муктарбек, Тумарбек. Теңизбектен Талистан. Муктарбектен Дастан. Тумарбектен Тилек. Нурбектен Мирлан, Талант. Мирландан Азамат, Бекжан. Таланттан Максат, Атай. Нургазыдан Нурлан, Амир. Асанкулдан Себен, Сансыз. Себенден Кубан.

**Карымшактан** Казыгул. Андан Кубанычбек. Андан Камчыбек, Майрамбек, Мырзабек, Токтосун. Мырзабектен Чынгыз, Тилек, Айдин. Камчыбектен Айкөл. Майрамбектен Азиз. Токтосундан Баяман, Эламан.

**Болоттон** Абдылда, Курман.

**Абдылдадан** Токтобек. Андан Бектур. Андан Актан, Дастан.

**Буландан** Шопок, Рысалы, Жунусалы. Шопоктон Осмоналы, Сыдык. Осмоналыдан Балкыя. Андан Алтынбек, Жамалбек, Басылбек, Эмилбек. Алтынбектен Данияр, Бактияр,



Бекболот. Даниярдан Акжолтой, Акбар, Али. Бактиярдан Амир. Басылбектен Анвар, Аслан. Асландан Арсен, Санжар. Жамалбектен Азиз, Адис. Азизден Нурэл, Байэл. Эмилбектен Эдил. Андан Данис, Нурадин. Сыдыктан Аяз, Алияз. Аяздан Алкан, Исраил, Аалы. Исраилден Данияр, Феликс. Даниярдан Улукбек, Насипбек. Аалыдан Эдик. Алияздан Аскар. Андан Султан, Саамый, Сейтек, Бакыт. Султандан Наспек. Сейтектен Санжар. Бакыттан Кайрат.

Кара баарындардан **Ыймандын Байзагы** кыйын чыгат. Ал жаш кезинен чыйрак, шамдагай, эстүү экен. Токмоктогу ооз башчысы Сооронбай болуштан «мага бир жакшы үй кызматчы таап бер» деп сураганда Сооронбай болуш баарындарга барып «бир жигитиңерди мага бергиле» дегенде Байзакты көрсөтүшкөн экен. Байзак оездун башчысынын отунун жарып, суусун ташып, короо-жайын мизилдете шыпырып дароо көзгө көрүнөт.

Бир күнү ооз башчысы ууга чыкканда аттарды карасын деп Байзакты кошо ээрчитип алат. Шамшынын токоюнан аң уулашып, бир доңузду жарадар кылышат. Жарадар доңуз чыңырып качып келатып Байзакты көздөй жөнөйт. Байзак дароо карагайдын далдаасына тура калат да доңуз жандап өтө бергенде секирип минип, кулагынан бурай кармап, колундагы бычагы менен колтукка саят. Каман жатып калат. Аны кууп келаткан төрөлөр Байзактын эрдигине таң калып, баш чайкашат.

Байзактын кадыры тез эле өсүп, ага ишенич артат. Ооз башчысы айрым маселелерди чечүүдө андан кеңеш сурайт. Бий, болуштар оозго түз кире албай, Байзак аркылуу сүйлөшүп калат.

Бир күнү ооз аркы-беркини сурап отуруп, Байзак эмнеге муктаж экендигин билет. Байзак баарындардын жайлоо, кыштоосу жок экенин айтат. Ооз Сооронбай болушка дайындап, ал баарындарга Талды-Булакты берет.



Байзак элге алынып, даражасы жогору көтөрүлүп, бий, болуштар аны менен эсептеше турган болот. Ошо кезде чечейлердин Кашка деген бийи Байзакка келип: «Байзак баатыр, сиз менен акылдашайын деп келдим. Сиз тиги Сооронбай болуш менен үзөңгү жолдошсуз. Табакташ болуп жүрөсүз. Ал киши сиздин оюңуздан чыкпайт. Тең атасыз. Эгер мүмкүн болсо, Кызыл-Суунун оозун бизге берип, сиз Кош-Коргон тарапка келбейсизби? Сооронбай менен иргелеш турасыз. Ат чаптырбай кашында болосуз. Балдарыңыз менен анын балдары таанышат. Кийин балдарыңызга да пайдасы тиет. Кызыл-Суу менен Шамшынын суусунан суу ичесиз. Буга кандай дейсиз?» – деп сөзүн бүтүрөт. Байзак бир топко ойлонуп турат. Анан айтса айтпаса төгүңбү. Чын эле Сооронбайга жакын барсам жаман болбос. Кийин балдарыма да пайдасы тийип жүрбөсүн. Кашканын айткандары туура деген ойго келет. Башын көтөрүп: «Болуптур, барса барайын. Мындан ары Кызыл-Суунун оозу сеники болсун. Экөөбүздүн аласа-бересебиз жок!» – деп кол кармашат. Мөөрүн басып колуна кагаз карматат. Бирок Кашкага алдатканын кийин түшүнөт.

Ошентип баарындар малга жайлуу, жайыты кенен, суусу мол, дыйканчылыкка ыңгайлуу, жайлоого жакын жерден айрылып, орто жолдо калышат. Сугат убагында суу тартыш болуп, бир топ азап чегишет. Жыра тарткандар көп болот. Буларды көргөн Байзак баатыр сугат убагында өзү суу башында болуп, суу сүрүп берет. Баарындар сугарып бүтмөйүнчө эч ким талашпайт. Ушуларды ойлоп Байзак бир топ капа болот. Кайра Кызыл-Суунун оозуна барайын десе мөөр басып, кол кармашып койгон. «Кашкага жетсин убалым! Акмак, мени алдап кеткен турбайбы!» деп бармагын тиштейт. Ошону менен баарындар Кош-Коргондо түбөлүк туруп калышат. (9:10-11)











## КОШ-КОРГОНДОГУ БАЛА БААРЫНДАР

**Эсенгулдан** Актиш, Бегиш.

**Актиштен** Мамыт. Андан Турсуналы, Бакас, Абылгазы. Турсуналыдан Кутмидин. Кутмидинден Асек, Чике, Аскарбек, Алмазбек, Саматбек, Мырзабек, Жумагазы. Аскарбектен Нургазы, Жаныш. Нургазыдан Нурэл, Амим, Азим. Жаныштан Зиядин, Нурадил. Алмазбектен Бексултан. Саматбектен Исман, Азамат. Мырзабектен Актан. Жумагазыдан Акбар, Аали, Нурислам, Нурсултан.

**Бакастан** Илич. Андан Азык, Алыбек, Казыбек, Субан, Мусабек. Азыктан Нурбек, Бакыт. Нурбектен Ырыскелди. Алыбектен Сталбек, Азамат. Азаматтан Ислам, Элгиз. Субандан Талант, Таалай. Талантан Богдан. Таалайдан Атай, Бакай. Мусабектен Улан, Кубан, Азирет.

**Абылгазыдан** Кылыч, Ырысбек. Ырысбектен Мирлан.

**Бегиштен** Бекбоо, Төлөмүш.

**Бекбоодон** Жумабек. Андан Солтонбай, Нияз, Абдыбек, Осмон, Ыскак, Карып. Нияздан Карл, Болот. Карлдан Олжобай, Эсентай, Эмил, Эркин. Болоттон Эсенбек, Эдилбек. Осмондон Табылды. Андан Мирлан, Замир. Ыскактан Алымбек, Таабалды. Таабалдыдан Мирбек, Замирбек. Мирбектен Ариет. Замирбектен Али, Осмон.

**Төлөмүштөн** Абакир, Бейшеке, Асан. Абакирден Зарылбек, Талант. Бейшекеден Мамыржан. Андан Таштанбек, Жолдошбек, Эдилбек, Каныбек, Камчыбек. Таштанбектен Улан, Урмат, Урустам. Уландан Арген. Жолдошбектен Урмат. Урматтан Элхан. Эдилбектен Адилет. Каныбектен Адыл, Адил.

**Тойчудан** Сасыман, Нарбай.

**Сасымандан** Бечел. Андан Абдрасул. Андан Асан. Асандан Эсен, Молдо, Улан, Кыял.



---

**ОН БИР ЖЫЛГАДАГЫ КАРА БААРЫНДАР**

---

**Жусуптан** Тото, Сокур.

**Тотодон** Бекмырза. Андан Баймөңкө, Келдибек. Келдибектен Асанкул, Эсенкул. Асанкулдан Алимбек, Адыл, Шабдан. Алимбектен Санжар. Адылдан Айдар. Эсенкулдан Сабирдин.

**Сокур** Сазык. Сазыктан Султан, Бейшен, Үркүнбай. Султандан Жекшен, Орозбек. Жекшенден Садыбакас, Акап, Дүйшөн, Нурдин. Садыбакастан Улан, Дастан. Акаптан Алмаз, Азамат. Алмаздан Адыл. Дүйшөндөн Жолдош. Жолдоштон Улан. Нурдинден Акбар.

**Орозбектен** Көлбай, Махабат, Эрмек, Айтбай, Кымбат, Эркин. Көлбайдан Айбек. Айбектен Амир. Махабаттан Кубан, Жакшылык. Эрмектен Байэл.

**Үркүнбайдан** Абдымажил, Абдималик. Абдымаликтен Мухаммед, Камчыбек, Кубатбек, Равшан. Мухаммедден Бекзат, Айкөл. Кубатбектен Максат, Мирзат.

**Курманалыдан** Бакас. Бакастан Абылбек, Дүйшөнбек, Тойчубек. Абылбектен Жаныш. Дүйшөнбектен Кубанычбек, Максат, Самат. Тойчубектен Азиз, Улукбек.

**Корголбайдан** Токтоналы. Андан Зоотбек. Андан Бакыт, Султан, Кыязбек. Султандан Абдинур, Аден.

**Байтелиден** Ниязалы. Андан Азыгул, Таштан, Абыл, Мырзабек. Азыгулдан Темирбек, Өмүрбек, Сапарбек. Темирбектен Айбек, Төрөбек. Өмүрбектен Алтынбек. Сапарбектен Тынчтыкбек, Кылычбек. Таштандан Табылбек. Абылдан Данияр, Тойчубек. Тойчубектен Алимжан. Мырзабектен Элдияр.

**Шейшеналыдан** Сайнык. Андан Аскербек, Асылбек. Аскарбектен Адыл, Канат, Аскат. Асылбектен Адил, Эдил.

**Мамыттан** Жамангул, Өзүбек, Өстөмүр, Өскөнбай. Жамангулдан Илияс, Мелис, Эрнис, Таалай. Илиястан Нияз.





Он Бир Жылгадагы кара баарындар

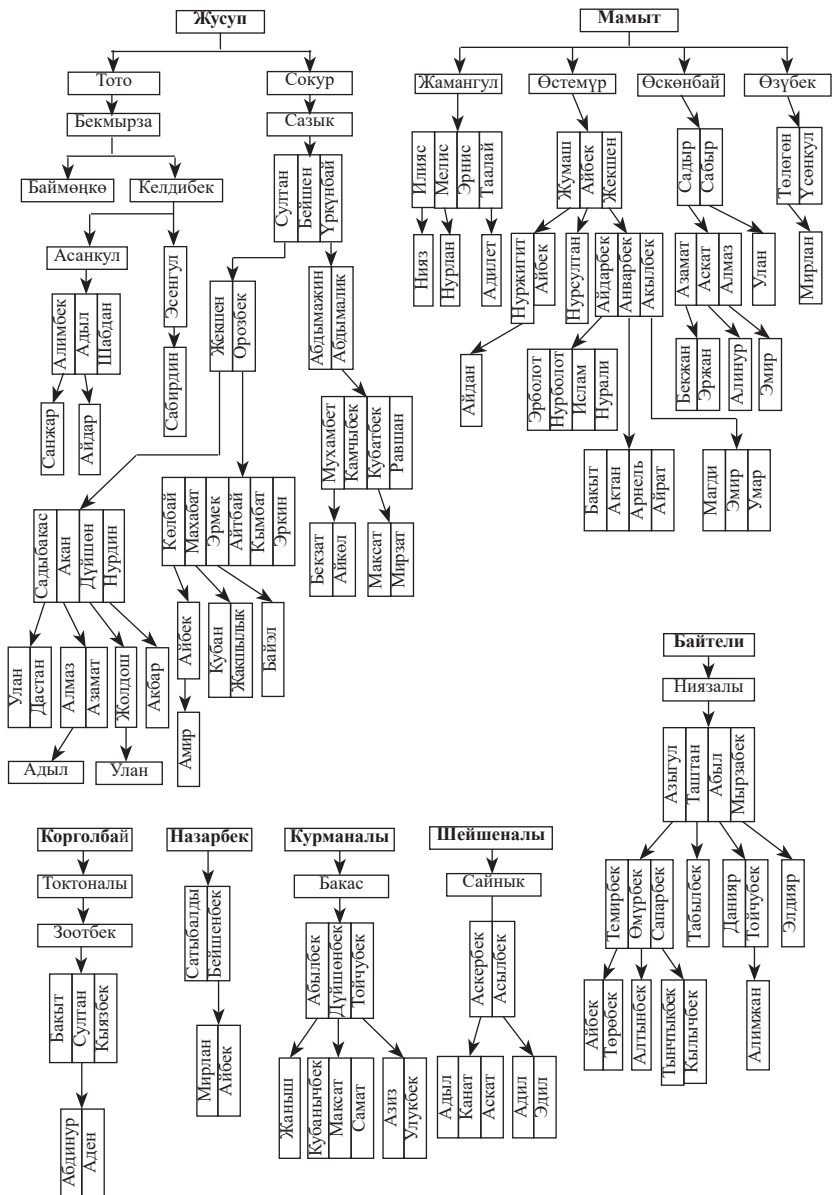



Таалайдан Адилет. Мелистен Нурлан. Өзүбектен Төлөгөн, Үсөнкул. Төлөгөндөн Мирлан. Өстөмүрдөн Жуман, Айбек, Жекшен. Жумандан Нуржигит, Айбек. Нуржигиттен Айдан. Айбектен Нурсултан. Жекшенден Айдарбек, Анварбек, Акылбек. Айдарбектен Эрболот, Нурболот, Ислам, Нурали. Анварбектен Бакыт, Актан, Арнель, Айрат. Акылбектен Магди, Эмир, Умар. Өскөнбайдан Садыр, Сабыр. Садырдан Азамат, Аскат, Алмаз. Азаматтан Бекжан, Эржан. Аскаттан Алинур. Алмаздан Эмир. Сабырдан Улан.

**Назарбектен** Сатыбалды, Бейшенбек. Бейшенбектен Мирлан, Айбек.

## МИЧУРИН, САДОВОЕ АЙЫЛЫНДАГЫ БААРЫНДАР

**Баймендиден** Бердибек, Келдибек. Бердибектен Болот, Кубат, Темирбек, Өмүрбек. Темирбектен Бактыбек, Нурбек, Кундузбек, Алмазбек. Бактыбектен Нурдин, Нуралы. Нурбектен Самарбек, Айбек. Кундузбектен Ибрахим. Алмазбектен Адилет. Өмүрбектен Азиз, Абас. Абастан Актилек. Келдибектен Эсен, Жамал, Асанкул.

**Бердибектен** тараган Болот, Кубат Бишкекте, Келдибектен тараган Эсен, Жамал, Асанкул Он бир жылгада турушат.

Байменди уулу Темирбек мыкты механизатор болгон. Трактордук бригаданы башкарган. Кыргызстан Компартиясынын XVII съездине делегат болуп, ошол съездде Борбордук Комитеттин мүчөсү болуп шайланган. (1981-жыл.)

Ардак белгиси, Октябрь революциясы, Ленин ордендери менен сыйланган. Райондук Советтин депутаты болуп шайланган.



---

**КОШ-КОРГОН АЙЫЛЫНДАГЫ  
САРЫ БААРЫНДАР**

...«Чүйдөгү баарындар бир кездерде Таластын Кичи-Капка, Чоң-Капка, Кызыл-Адыр деген жерлерин мекендеп турушкан экен. Болжол менен 1848-жылы Кызыл-Адырды көктөп калышат. Ууру күч алып, малды колдон талашат. Кээде кандуу кармашуулар да болот». (9:7;)

Мына ушундай кыйын күндөрдүн биринде түнкүсүн казактын уурулары жылкыга тийип, жылкычылар жылкысын коргоп салгылашып жатканда казактардын бирине таяк таамай тийип, ал жан берет. Ал казактардын белгилүү баатыры экен. Анын кунун төлөй албай турган болгондон кийин Мадемил бий туугандары менен акылдашып качууну туура деп табышат.

«Мадемил бий Майдан, Раимкул деген инилерин алып, дагы ким биз менен барат дегенсип кылчактайт. «Сен кайда барсаң, биз да сени менен болобуз» – дешип Дөөт уулу (Айбаш, Кудаш, Чилче, Чубак), Майназар уулу (Серкебай аттанып, Онгонбай калып калат), Эсенгул уулу (Актиш, Бегиш), Тойчу уулу (Сасыман кошулуп, Нарбай Таласта калат) кошо аттанышат». (9:7;)

Алар Суусамырга келишип, бир жыл кышташат. Кыш катуу болгондуктан бир топ малдарынан ажырашат. Жаз келгенде Кочкор тарапка көчүшөт. Ал жакты Ормон хандын уулу Үмөталы башкарып турган кез. Анын бир аялы баарындардын кызы экен. Үмөталы «Кайын журтун» түзүк тосуп алып бир чоң коктуну бөлүп берет. Мадамилдин иниси Майдан мүнүшкөр эле, бүркүт, куш салат. Жумабай мерген кийик атат. Сасыман уста устачылык кылып така жана ар кандай шаймандарды жасайт. Баарындар мурдагыдан оңолуп, ирдене түшөт, малы көбөйөт. Анан жергиликтүү элден «булар биздин жерди ээлеп байый башташты», деген күнкүл



сөздөр угула баштайт. Баарындар анан Чүйгө көчүшөт да Кызыл-Суунун оозуна туруп калышат.

**Жантыдан** Урмат. Урматтан Дөөт, Саяк, Майназар.

**Дөөттөн** Айбаш, Кудаш, Чилче, Чубак.

**Айбаштан** Кален. Календен Сасыке, Эралы.

**Кудаштан** Калет ажы, Өтөнбай, Нурабай.

**Калет ажыдан** Дербишалы, Бердалы, Казак. Дербишалыдан Адылбек, Койчуке. Адылбектен Тилекбек. Тилекбектен Ибрагим, Умар. Койчुकеден Төлөбек, Жаныбек, Болотбек, Искендер, Самсаалы, Тынычбек. Төлөбектен Тургун. Жаныбектен Майрамбек. Болотбектен Элдияр. Элдиярдан Байэл, Баяман. Искендерден Талантбек. Талантбектен Бекболсун. Самсаалыдан Эржан, Бекжан, Гиаз, Бекзат. Тынычбектен Азиз, Азат, Асхат. Казактан Жамаш, Жумабай, Асан. Жамаштан Солтобек, Мырзабек, Жигит, Батырбек, Байыш. Солтобектен Бектур, Азат. Бектурдан Билал, Баяман. Азаттан Санжар, Тынай. Жигиттен Бекзат. Байыштан Амантур, Адилет. Жумабайдан Марат, Рустам, Алмаз. Мараттан Азат. Рустамдан Азирет, Диас, Азат, Изат.

**Өтөнбайдан** Борончу, Босумбай. Борончудан Абыке, Көбөш. Абыкеден Ильич, Капар, Кылыч. Ильичтен Марат, Мелис, Адылбек. Мараттан Мансур. Андан Ариет, Адил. Мелистен Адыл, Арген. Адылбектен Нурсултан, Бектурган. Капардан Куланбек, Уланбек, Урматбек, Саматбек. Куланбектен Эмир. Уланбектен Байсал, Билал. Урматбектен Улукбек, Айбек, Байхан. Кылычтан Канат, Төлөн, Кубат. Көбөштөн Сагынбек. Босумбайдан Таштанды, Таштанбек, Эсенгул. Эсенгулдан Каныбек, Улан.

**Нурабайдан** Сманалы, Кудайберген.

**Сманалыдан** Ажыке. Ажыкеден Жеңишбек, Жолоочу, Ишен, Дүйшөн, Орозбай, Мурат. Жеңишбектен Замирбек, Нарынбек, Тилек. Замирбектен Жолболду. Нарынбектен Максат. Жолоочудан Токсонбай, Адил, Турар. Токсонбайдан





Кыздар. Адилден Куттубек, Айтеңир. Турардан Умар. Ишенден Канат, Бакыт, Максат. Канаттан Санжар. Бакыттан Аман.

**Дүйшөндөн** Дамир, Самат. Дамирден Алтай. Орозбайдан Жетимишбек, Жанат. Жетимишбектен Баястан, Амантур. Жанаттан Баязет, Байэл. Мураттан Умар, Даян.

**Кудайбергенден** Бейшеналы, Сабырбек. Сабырбектен Асан, Тойчу, Каныбек, Турат, Талант, Эркинбек. Асандан Улан, Урмат. Уландан Арсен. Тойчудан Кайрат. Тураттан Жыргал. Каныбектен Самат. Таланттан Сыймык. Эркинбектен Максат.

**Чубактан** Балбай, Чалбай.

Мерген уулу Кадыркул аксакалдын айтканы эсиме түштү дейт Акмат Чалбаев.

–Кыш мезгили Таластан казактар менен чабышып бир баатырын өлтүрүп коюшат. Анан түнү менен көчүп баарындар Суусамырга келип, жутчулук болот. Чалбай чоң атам бүт болгон малын баарын туугандарын бөлүп берип, элди жутчулуктан аман алып калган экен деп Кадыркул аксакал мага айтып берген эле. Эми Чалбайдан тарагандар балалуу чакалуу болуп кудайга шүгүр жакшы жашап атабыз.

**Чалбайдан** Шарше. Шаршеден Нуруулу, Нуркалый. Нуруулунаан Акмат, Азат, Чолпонкул, Толкунбек, Кенжебек. Акматтан Улан, Сейит. Уландан Султан, Эмир, Илдар. Сейиттен Алихан, Жантай, Салим. Азаттан Сейтек, Алмаз. Сейтектен Дөөлөт. Алмаздан Данияр. Чолпонкулдан Чыңгыз, Азиз. Чыңгыздан Ыйманжан, Дастан. Толкунбектен Урмат, Кутман. Кенжебектен Назим. Нуркалыйдан Медербек, Нурланбек. Медербектен Жаныш, Жанболот. Нурланбектен Нурсултан, Бексултан, Нуржигит, Амантур.

**Саяктан** Мадемил, Майдан, Раймкул.

**Мадемилден** Шопок, Карабаатыр, Акбай. Шопоктон Бекетай, Тилекмат, Ырсалы, Курманалы, Иманалы. Бекетайдан Жамангул. Андан Сабидулла, Набидулла, Калимулла,



Исадулла, Мекеабдулла, Замирбек, Нурлан. Набидулладан Данил, Мыктыбек. Мыктыбектен Алинур. Калимулладан Дамир, Дайыр, Элнур, Талант, Жапарбек. Дамирден Жыргалбек. Дайырдан Ислам, Алинур. Элнурдан Усман, Али. Исалидулладан Улан, Урмат. Уландан Мухаммад. Урматтан Умар, Идрис. Мекеабдулладан Эрнис, Эрмек, Бекзат. Эрнистен Бекназар, Шеринбек. Бекзаттан Эржан, Сабидулла, Саид, Амир. Замирбектен Заирбек, Манасбек. Заирбектен Айтегин. Нурландан Калыс. Иманалыдан Чаланбай. Чаланбайдан Калысбек, Саватбек, Канатбек. Калысбектен Улукбек. Канатбектен Адамас.

**Карабаатырдан** Жаңыбай. Андан Татанбай, Койчу, Акылбек. Койчудан Асылбек, Каныбек. Асылбектен Арген. Каныбектен Рафаэль. Андан Мискин, Султан. Акылбектен Алмазбек, Жыргалбек, Жеңишбек, Талантбек, Урмат. Алмазбектен Кайрат, Самат, Азамат. Саматтан Умар. Талантбектен Мырзабек. Жыргалбектен Ырыскелди, Азиз. Жеңишбектен Сыймык, Эдик, Улук.

**Акбайдан** Сасый, Бопо. Боподон Султангазы, Курмангазы, Абылгазы. Курмангазыдан Темирбек, Таалайбек, Баатырбек, Бактыбек. Темирбектен Алмаз, Адил, Эдил. Алмаздан Руслан. Адилден Ибрагим, Мухаммед. Таалайбектен Замир, Эмил, Сталбек. Замирден Илимбек, Ирлан, Нурдин. Эмилден Баяман. Сталбектен Баястан, Бексултан, Бектур. Батырбектен Максат, Аскар. Максаттан Нурислам, Нурлуубек. Бактыбектен Марат, Самат. Мараттан Байзат. Абылгазыдан Моңолдор, Сагынбек, Кожобек. Моңолдордон Өмүрбек. Кожобектен Кайрат. Султангазыдан Дамир. Дамирден Расул, Рафаель, Дастан.

**Майдандан** Өстөмүр, Бектен. Өстөмүрдөн Мамыталы, Нурдин. Мамыталыдан Нияз, Калда, Тайсадык. Нияздан Капарбек, Өмүрбек. Капарбектен Мирбек. Мирбектен Майдан, Мадэмир, Бекмырза. Өмүрбектен Жолдош, Жолдубай, Жола-



ман. Жолдоштон Айдин, Байхан, Ариет. Калдадан Төлөгөн. Андан Бакен, Бактияр. Бакенден Эрсултан, Нурболот, Нури-слам. Бактиярдан Данияр, Салман. Тайсадыктан Ашырбек, Болотбек, Асек, Бактыбек, Чомотой, Таалай. Болотбектен Руслан, Эрлан. Русландан Атабек, Илгиз. Эрландан Мамут Али. Асектен Камчыбек, Калыбек. Камчыбектен Алмазбек. Андан Тыныстан. Бактыбектен Сүймөнкул, Иманкул. Таалайдан Адилет, Эдил, Эржан. Адилеттен Баяман.

**Нурдинден** Жапарсадык, Сарыгул, Базар, Эмил. Сарыгулдан Шамил. Андан Азиз, Чыңгыз. Базардан Муктар, Марат. Муктардан Нурсултан, Темирлан, Сапармурат, Алым. Мараттан Нурканат. Эмилден Нурлан, Чыңгыз, Бактияр. Нурландан Аскат, Айдан, Актан. Чыңгыздан Алинур. Бактиярдан Акбар, Теңирберди.

**Бектенден** Мамбет, Сулайман, Чаке, Касыке. Мамбеттен Бейше, Орозобек. Бейшеден Бейшенбек. Андан Мирлан, Нурлан. Мирландан Бектемир. Нурландан Байэл, Элдар. Сулаймандан Насир. Чакеден Сарып, Шарип. Сарыптан Карагул. Андан Урмат, Кубатбек, Таалай. Урматтан Айдамир. Шариптен Карабек, Казыбек, Дүйшөнбек, Шеримбек, Майрамбек. Карабектен Нурмат. Казыбектен Элмурас. Дүйшөнбектен Бектур, Бекмырза. Бектурдан Али. Шеримбектен Азамат, Алибек. Майрамбектен Амангелди, Тургун, Санжар, Чыңгыз. Касыкеден Асан, Үсөн, Алтымыш, Садир. Асандан Автандил, Азат. Автандилден Арген. Азаттан Алмаз, Даниел. Үсөндөн Темирлан. Алтымыштан Тариел, Дастан. Тариэлден Бекзат. Дастандан Жанжигит.

**Раимкулдан** Айдаралы. Андан Балпык, Жакып. Балпыктан Шамшидин, Эгинбай, Исан. Шамшидинден Эсенбек. Андан Бексултан, Бекболот, Эмир. Исандан Рыскул, Өтүнбек. Рыскулдан Алмазбек, Уланбек, Кубанычбек. Алмазбектен Алихан. Уланбектен Улук, Рустам. Кубанычбектен Элзар, Азамат, Байбол. Өтүнбектен Жакшылык. Жакшылыктан Ар-



лен, Жандос. Жакыптан Усуп, Муса.

**Майназардан** Талканбай, Серкебай.

**Талканбайдан** Байгубат, Байтоктор. Байгубаттан Сулайман, Турсуналы. Сулаймандан Базаркул, Абди, Шакин, Кубан, Тыныч. Базаркулдан Канат, Марат. Абдиден Алтынбек, Талант, Улан. Алтынбектен Арсен. Таланттан Нуртилек. Нуртилектен Байкубат, Нурэмир. Уландан Бекенбек, Бексултан. Бекенбектен Адилхан, Эмирхан. Кубандан Бактыбек. Бактыбектен Болот. Андан Элмырза. Тынычтан Медер, Айтеңир. Турсуналыдан Жапар. Андан Салмоорбек, Камчыбек, Курманбек. Салмоорбектен Эрлан, Темирлан. Эрландан Иман. Камчыбектен Эржан. Эржандан Салим. Курманбектен Абай.

**Байтоктордон** Кожоналы, Таалай. Кожоналыдан Болот. Андан Канат, Кайрат, Калыс, Кумар, Белеке. Канаттан Султан. Кайраттан Атабек. Калыстан Нурбол. Кумардан Байэл. Белекеден Бекбол. Таалайдан Аман, Анвар.

**Серкебайдан** Кенжебай, Бөлөкбай, Көлбай. Кенжебайдан Нурий (Молдо Сражидин), Садык. Бөлөкбайдан Жамангул, Омор, Аппас. Жамангулдан Асанбек, Темирбек, Карабек. Асанбектен Адил. Адилден Эрмек. Темирбектен Сейит, Сталь, Рыскелди. Сейиттен Тилек, Белек. Стальдан Баяман. Карабектен Эламан. Омордон Алмаз. Андан Тахир. Тахирден Арслан, Асан. Аппастан Алымбек, Сагынбек, Арстанбек, Майрамбек. Алымбектен Данияр, Данил. Даниярдан Баястан. Данилден Бексултан, Али, Актан, Нурэл. Сагынбектен Улан, Каныбек, Бекжан. Каныбектен Эмир, Элдар. Бекжандан Муслим. Арстанбектен Жаныбек, Кумар, Омор. Жаныбектен Азат. Кумардан Ильяс, Илим, Кутман. Майрамбектен Урмат. Урматтан Байэл, Байсал.

**Көлбайдан** Усуке, Нурдин. Усукеден Акмат, Жолдош, Мыктыбек. Акматтан Самат. Мыктыбектен Сагынбек. Сагынбектен Чыңгыз, Илгиз. Нурдинден Абик, Алкан. Абиктен Азиз. Андан Салман, Идирис.



Кош-Коргон айылындагы сары баарындар

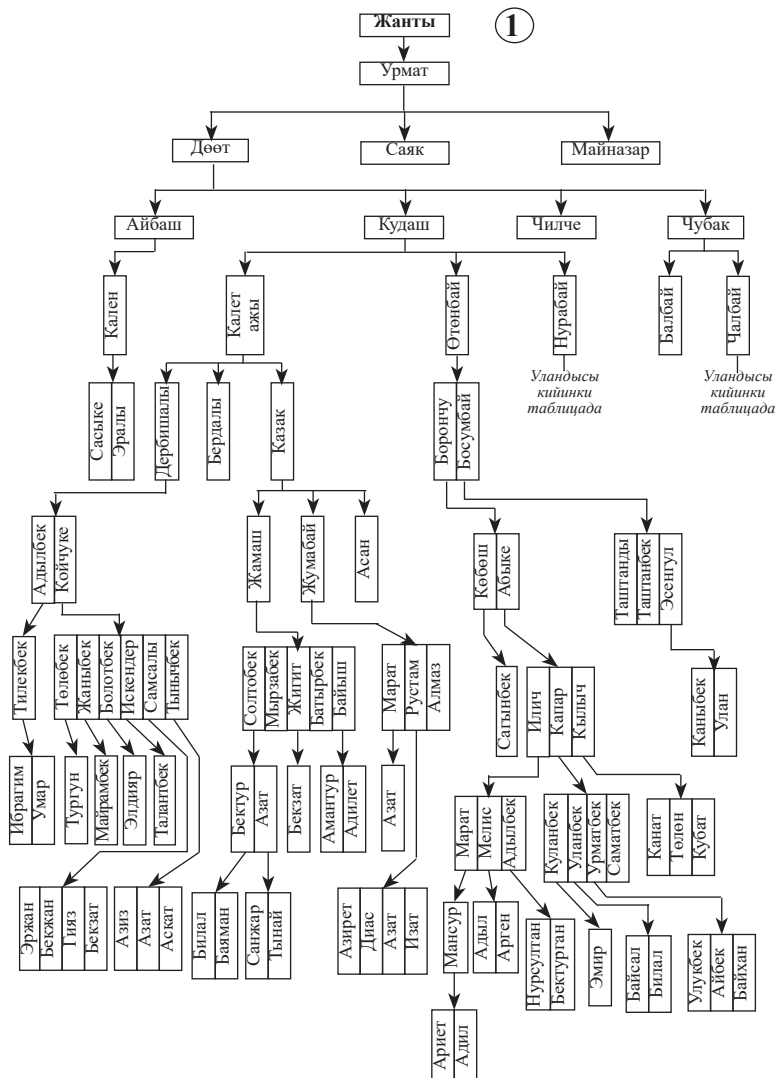



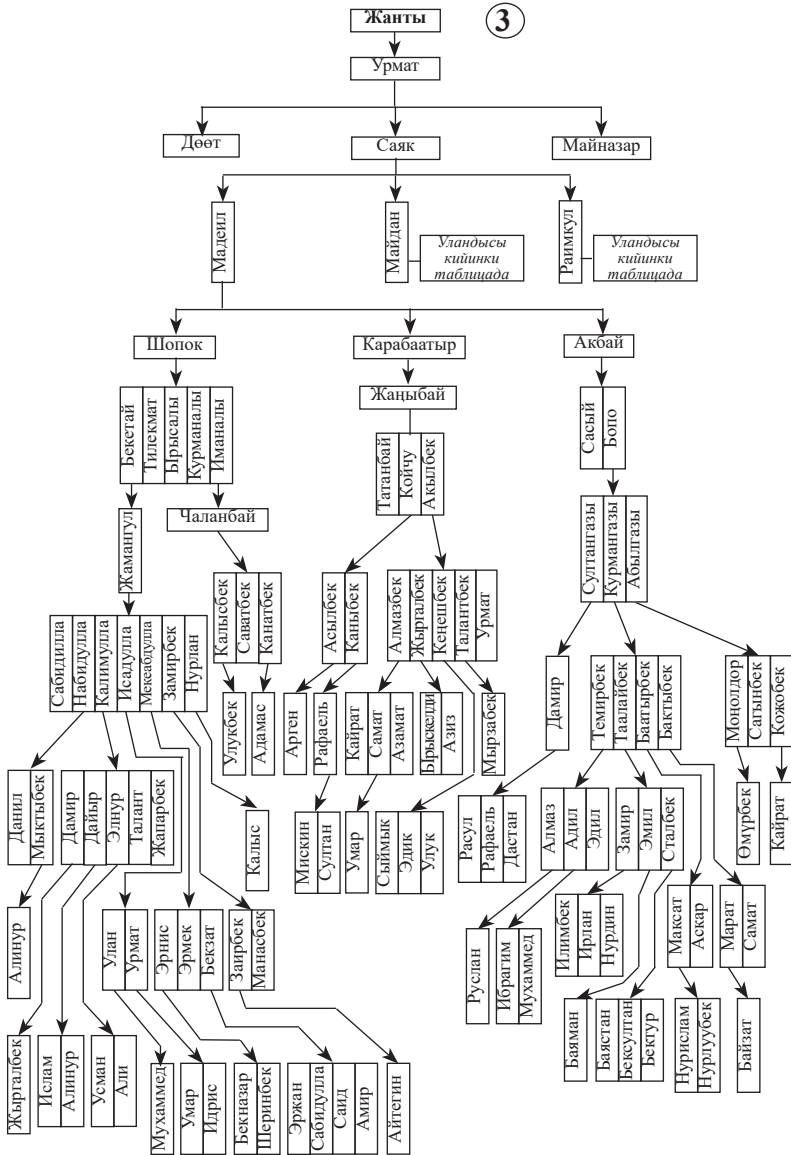





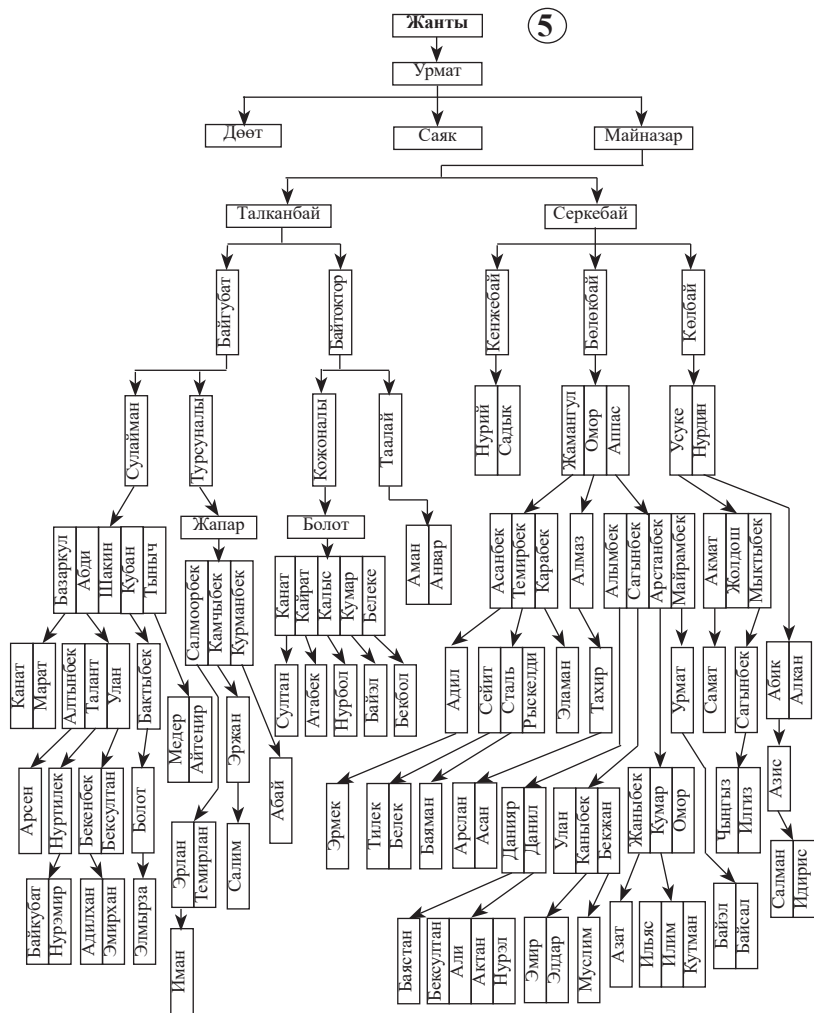



«Саяк уулунун ичинен илгери Мадемил бий болгон. Бекетай эл башкарып, «айгыр жаак Бекетай» аталган. Сөзмөр, ишмер неме экен. Ырсалы молдо, Курманалы соодагер, Иманалы бай болуптур. Иманалы кулакка тартылып, Украинага жер которуптур. Бекетайдын Жамангулу башкарма, анын уулу Набидулла мугалим, Замир мектептин директору. Калимулла дене тарбия институтунда кафедра башчысы, кийин бизнесмен. Изадулла гидрогеологиялык партиянын начальниги, Иманалынын Чаланбайы геология-минералогия илимдеринин кандидаты, профессор. СССР Палеонтология коомунун анык мүчөсү, Кыргызстан география коомуна жана журналисттер союзуна мүчө. Чаланбайдын Калысбеги, Саветбеги инженер-механик. Канатбеги «Кателдин» директору.

Майдан мүнүшкөр, анын уулу Өстөмүр бай болгон.

Майназар уулунун ичинен Сражидин жогорку билимдүү молдо болгон. Ал Алматыдагы гимназияны орусча окуп, андан кийин Уфа менен Казандын жогорку диний окуу жайын бүтүрүп келген. Орусча так сүйлөп, катасыз жазган. Ошол себептен ойозго, ар кандай экспедицияларга тилмеч болуп жүргөн. Байкубаттын Сулайманы өмүрү өткөнчө колхоздо башкарма болуп жүрдү. (9: 15)



---

## ОН БИР ЖЫЛГА АЙЫЛЫНДАГЫ БАЛА БААРЫНДАР

**Жаркынбайдан** Бокой, Борпу.

**Бокойдон** Шапак. Андан Ноорузбай. Ноорузбайдан Үкү, Саке. Үкүдөн Сулайман, Изак. Сулаймандан Абдылда, Ташы, Малик. Абдылдадан Маршалбек. Андан Төрөгелди, Бакыт. Ташыдан Жумабек, Болот, Руслан. Жумабектен Кубан, Самат, Эрзат. Болоттон Азамат, Тыныч. Русландан Азат, Бекзат. Маликтен Шаршенбек. Андан Тилек, Абдыкадыр, Жаныбек.

**Сакеден** Иманалы. Андан Карыпбай, Алтымыш. Карыпбайдан Бегалы, Мусалы, Бактыбек. Мусалыдан Тилек. Бактыбектен Токтосун, Бактияр, Элдияр. Алтымыштан Таалай, Туран, Канат. Таалайдан Өмүрбек, Рустам, Руслан, Султан. Канаттан Рүстөм, Дастан.

**Борпудан** Кулжа. Андан Калтай. Андан Байбосун, Байгазы, Асан, Үсөн. Байбосундан Дөөлөтбак, Узакбай. Узакбайдан Насирдин, Айтбек. Насирдинден Асанкан. Айтбектен Айбек.

Ноорузбайдын уулу Үкү балбан болгон. Ал салмагы үч жүз килограммдан ашык келе турган чулу ташты бир жылгадан бир жылгага көтөрүп койгон экен. Азыр ошол таш Үкү балбан туулуп өскөн айыл Он Бир Жылганын борборунда, өзүнө арналып коюлган эстеликтин жанына коюлган.

Үкү балбан 1916-жылкы элдик көтөрүлүшкө Канат хан баштап келген эл менен бирге кошулган. Көтөрүлүшчүлөр Токмок шаарын алмак болгондо орус аскерлери бардык жарак-жабдыктары менен начар куралданган көтөрүлүшчүлөргө каршы болгон. Мерчемдүү жерлерге пулеметторду орнотуп, үч миңге жакын чогулган элдин алдын тосушуп өткөрбөй, жалын бүркүп турган. Ошондо Канат хан: «Ажал отун бүркүп, алдыбызда тосуп турган балээнин жаагын ким жап кылат дегенде, көтөрүлүшчүлөрдүн туусун кармап алдыда жүр-





гөн Үкү балбан «Мен барам!» деп суурулуп чыккан экен.

Ал күлүк атына минип, найзасын сундуруп, коркпостон качырып кирип, бир орус аскерин сайып өткөн. Бирок ок жаңылып, шейит кеткен. Ажалдан коркпой тике качырып кирген Үкү балбандын эрдигине көтөрүлүшчүлөр таң калып, аны үлгү тутушкан.

Үкүнүн урпактарынын бири Сулайман уулу Абдылда Шамшы, Кызыл Суу, Боом капчыгайлары, Чоң Көлтөр, Шамшы, Туюк, Кызыл Суу, Коңорчок жайлоолорун кыдырып, ал жердеги аркар, кулжа, эчки-теке, илбирс, сүлөөсүн жана башка айбанаттарды сактап, жыйырма жыл егерь болуп иштеп, пенсияга чыккан.

Сулаймандын уулу Талип ветврач болуп көп жыл иштеди. Азыр Токмокто турат. Ветеринардык аптеканы кармайт. Уулу Болот тың чыкты эле. Аны каршылаштары кыянаттык кылып, белгисиз жакка алып кетишип, ушул кезге чейин дайынсыз. Атасы Талиптин издебеген жери, арызданбаган чоңдору калбады. Эми картайган чагында уулунун кайгысын тартып, үмүтүн үзбөй күнүгө жол карайт.

## **ЧҮЙДӨГҮ БААРЫНДАРДЫН: ОН БИР ЖЫЛГАДАГЫ ЖАНА САДОВОЕ, МИЧУРИН АЙЫЛДАРЫНДАГЫ БАЛА БААРЫНДАР**

**Кожомкулдан** Аккозу, Каракозу, Сатыбалды, Саркөбөн, Кенже. Саркөбөндөн Суранчы. Кенжеден Байтерек, Матай. Байтеректен Жумалы. Жумалыдан Аблакат, Жусупбек, Айып, Шайып, Муса. Аблакаттан Айдин. Андан Бексултан, Нурсултан. Жусупбектен Нурлан, Эрмек. Айыптан Айбек, Тилек.



Шайыптан Азим. Мусадан Азиз, Самат.

**Кара козудан** Маңгыт. Андан Таберик. Андан Баялы. Андан Карабай, Шакибай, Сарыбай. Карабайдан Бейшеналы, Оттукбай. Бейшеналыдан Ишенбек, Жеңишбек. Ишенбектен Бакытбек, Урмат, Кайрат. Бакытбектен Даниель, Аят. Урматтан Байэл, Алинур. Кайраттан Назым, Байэмир. Жеңишбектен Атай. Оттукбайдан Марат, Кубатай, Белек. Мараттан Мирбек, Мирлан. Мирбектен Абдынур, Элмир. Кубатайдан Калыбек, Калмырза. Белектен Кайрат.

**Шакибайдан** Салбар. Андан Жаныбек, Арстанбек, Урустамбек, Таштан. Жаныбектен Адилет. Адилеттен Айдин, Сайдин. Арстанбектен Автандил, Жанадил, Бекмырза, Баймырза. Урустамбектен Таризэл. Таризэлден Усман, Умар.

**Сарыбайдан** Саяк, Сапак. Саяктан Токтобек, Орозбек, Асанбек. Токтобектен Улан, Рустам, Азамат. Уландан Арслан. Рустамдан Ислам, Илимжан. Орозобектен Мирлан, Руслан, Нурлан, Нурдин. Русландан Алкамил. Асанбектен Расул, Байэл. Сапактан Байыш, Жаныш. Байыштан Замир, Марс, Кантемир. Замирден Нурсултан, Темирлан. Марстан Даниель. Жаныштан Рустам, Эрлан. Рустамдан Ислам.

**Сатыбалдыдан** Сарала. Андан Жумалы, Жунушалы, Сагындык, Саамай, Өмүралы. Жумалыдан Өмүркадыр, Сүйөркул, Абакир, Калмак. Өмүркадырдан Болотбек, Шамшыбек, Эмилбек. Болотбектен Нурбек, Манасбек. Шамшыбектен Айбек, Мирбек. Сүйөркулдан Алмаз, Алияс, Илияс, Расылбек. Илиястан Эрнис, Мелис, Арис, Тимур. Расылбектен Болот. Калмактан Дүйшөн, Артур, Арсен. Дүйшөндөн Азамат. Артурдан Эрбол. Андан Нурбол. Жунушалыдан Үркүмбай, Жумакадыр. Жумакадырдан Болот. Сагындыктан Карымшак. Карымшактан Тилек, Бекжан. Тилектен Нурсейит.

**Саамайдан** Мусан, Кадыр, Аманат. Мусандан Аскербек, Борис. Кадырдан Аскар, Обозбек, Айдарбек, Аманбек, Асылбек. Аскардан Арсен, Самат. Арсенден Элмар, Атемир.



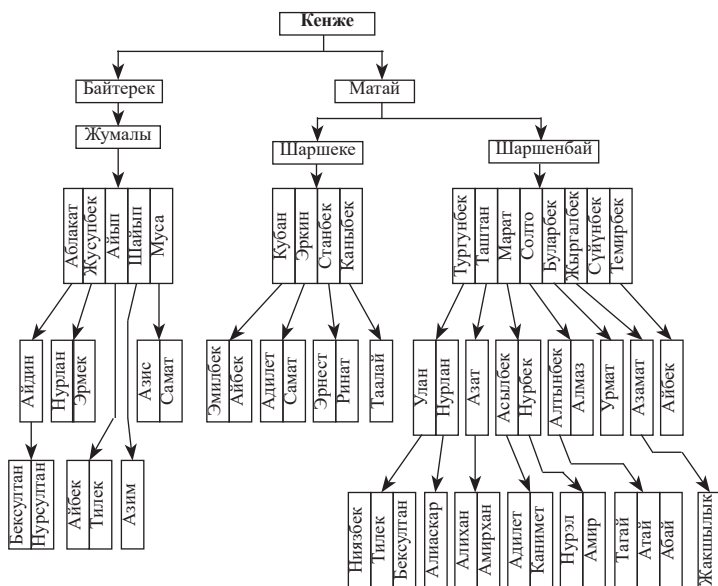

Саматтан Бектемир. Обозбектен Урмат, Эрмат. Урматтан Мухамедали, Канат. Эрматтан Байэл, Адил, Амир, Алихан. Айдарбектен Нурмат. Аманбектен Койлубай, Адилет. Асылбектен Нурбол.



Самаев Урматбек

**Самаев Урматбек Обозбекович** 1986-жылдын 25-майында Чүй облусуна караштуу Чүй районунун Он-бир-Жылга айылында туулган, билими жогорку. Кыргыз Мамлекеттик юридикалык академиясын аяктаган.

2019-жылдын июнь айында Кыргыз Республикасынын Жогорку Кеңешинин Укук тартиби, кылмыштуулук менен күрөшүү жана коррупцияга каршы аракеттенүү комитетинин төрагасынын орун басары болуп шайланган. 2021-жылы сентябрь айынан





баштап, Токмок шаардык кенешинин көпчүлүк коалициясынын сунушу менен Токмок шаарынын Мэри болуп шайланды.

Спорттун бокс түрү боюнча спорттун чебери.

**Аманаттан** Сыргак, Сейтек, Семетей. Сыргактан Нурсултан, Нурболот, Нуржигит, Арстанбек. Нурболоттон Нурэл, Алихан. Сейтектен Жансейит.

Кожомкул уулдарынан Жумалы уулу Өмүркадыр 1920-жылы туулган. 1940-жылы Армияга чакырылып, согушка катышып, Венага чейин барган. Армиядан 1946-жылы кайтып келген. Айылга келгенден кийин мектепте, сотто иштеди. Шамшы токой участкасында башчы болду. Кийин суу түтүктөрүн ондоочу болуп жүрүп пенсияга чыккан.

**Кенжеден** Байтерек, Матай. Байтеректен Жумалы. Андан Аблакат, Жусупбек, Айып, Шайып, Муса. Аблакаттан Айдин. Андан Бексултан, Нурсултан. Жусупбектен Нурлан, Эрмек. Айыптан Айбек, Тилек. Шайыптан Азим. Мусадан Азиз, Самат.

**Магайдан** Шаршеке, Шаршенбай. Шаршекеден Кубан, Эркин, Стамбек, Каныбек. Кубандан Эмилбек, Айбек. Эркинден Адилет, Самат. Стамбектен Эрнес, Ринат. Каныбектен Таалай. Шаршенбайдан Тургунбек, Таштан, Марат, Солтобек, Буларбек, Жыргалбек, Сүйүнбек, Темирбек. Тургунбектен Улан, Нурлан. Уландан Ниязбек, Тилек, Бексултан. Нурландан Алиаскар. Таштандан Азат. Азаттан Алихан, Амирхан. Мараттан Асылбек, Нурбек. Асылбектен Адилет, Канимет. Нурбектен Нурэл, Амир. Солтобектен Алтынбек, Алмаз. Алтынбектен Тагай, Атай, Абай. Буларбектен Урмат. Жыргалбектен Азамат. Азаматтан Жакшылык. Темирбектен Айбек.

**Матаев Алмаз Солтобек** уулу 1983-жылы 24-июнда туулган. Бокс боюнча эл аралык дээңгелдеги чебер. 1999-2000, 2002, 2004-жылдары Кыргызстандын чемпиону бол-

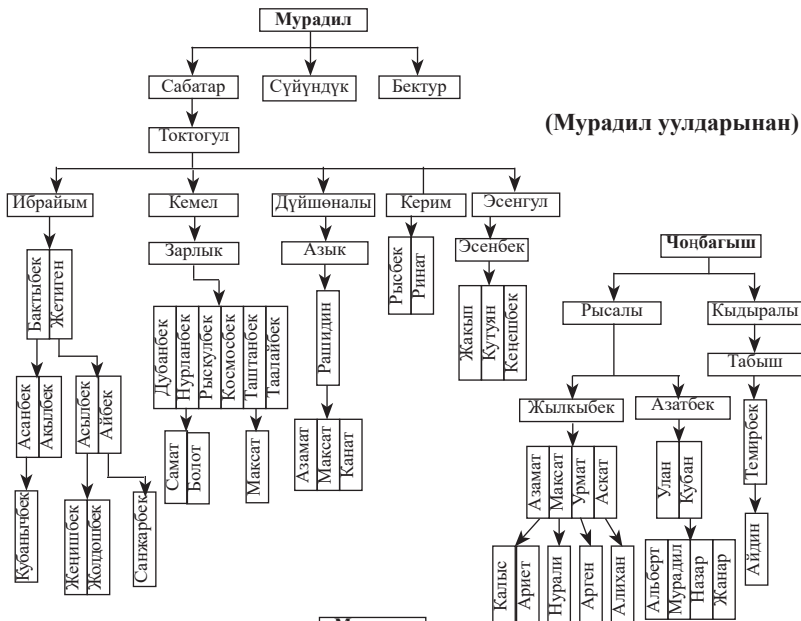

(Мурадил уулдарынан)

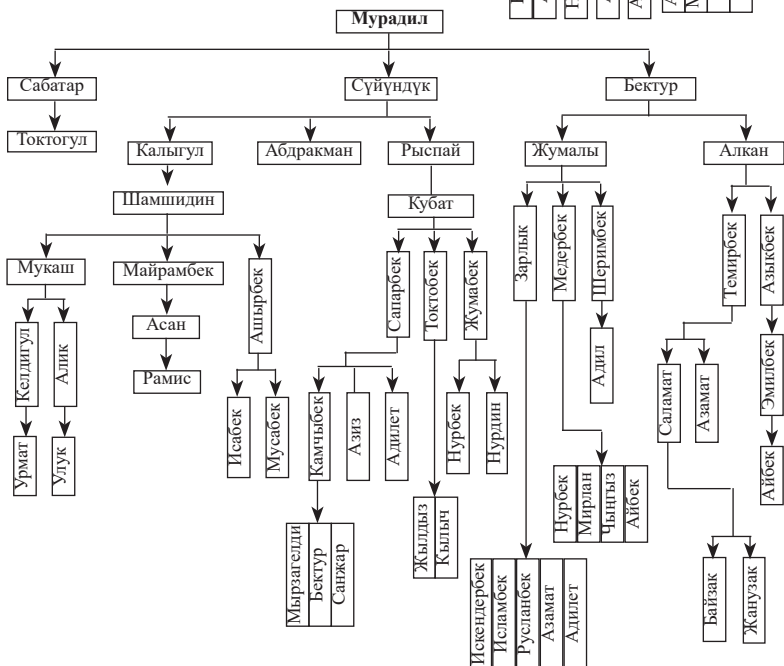



гон. 2002-жылы Венгриянын борбору Будапештте өткөн дүйнөлүк чемпионатта 4 орунду ээлеген. Овчароводо, Токмокто өткөн эл аралык турнелерде 1 орунду алган. 2003-жылы Советтер Союзунун Баатыры. Дүйшөнкул Шопоковдун байгеси үчүн эл аралык мелдеште да 1 орунду ээлеген.

### БААРЫНДАРДЫН МУРАДИЛ ТОБУ

**Мурадилден** Сабатар, Сүйүндүк, Бектур.

**Сабатардан** Токтогул. Андан Ибрайым, Кемел, Дүйшөнөлы, Керим, Эсенгул. Ибрайымдан Бактыбек, Жетиген. Бактыбектен Асанбек, Акылбек. Асанбектен Кубанычбек. Жетигенден Асылбек, Айбек. Асылбектен Жеңишбек, Жолдошбек. Айбектен Санжарбек. Кемелден Зарлык. Андан Дубанбек, Нурланбек, Рыскулбек, Космосбек, Таштанбек, Таалайбек. Нурланбектен Самат, Болот. Таштанбектен Максат. Дүйшөнөлыдан Азык. Андан Рашидин. Андан Азамат, Максат, Канат. Керимден Рысбек, Ринат. Эсенгулдан Эсенбек. Андан Жакып, Куттун, Кеңешбек.

**Чоңбагыштан** Рысалы, Кыдыралы. Рысалыдан Жылкыбек, Азатбек. Жылкыбектен Азамат, Максат, Урмат, Аскат. Азаматтан Калыс, Ариет. Максаттан Нурали. Урматтан Арген. Аскаттан Алихан. Азатбектен Улан, Кубан. Кубандан Алберт, Мурадил, Назар, Жанар. Кыдыралыдан Табыш. Табыштан Темирбек. Андан Айдин.

**Сүйүндүктөн** Калыгул, Абдракман, Рысбай. Калыгулдан Шамшидин. Андан Мукаш, Майрамбек, Ашырбек. Мукаштан Келдигул, Алик. Келдигулдан Урмат. Аликтен Улук. Майрамбектен Асан. Андан Рамис. Ашырбектен Исабек, Мусабек. Рысбайдан Кубат. Андан Сапарбек, Токтобек, Жумабек. Сапарбектен Камчыбек, Азиз, Адилет. Камчыбектен Мырзагелди, Бектур, Санжар. Токтобектен Жылдыз, Кылыч. Жумабектен Нурбек, Нурдин.

**Бектурдан** Жумалы, Алкан.

**Жумалыдан** Зарлык, Медербек, Шеримбек. Зарлыктан Искендербек, Исламбек, Русланбек, Азамат, Адилет. Медер-



бектен Нурбек, Мирлан, Чынгыз, Айбек. Шеримбектен Адил.

**Алкандан** Темирбек, Азыкбек. Темирбектен Саламат, Азамат. Саламаттан Байзак, Жанузак. Азыкбектен Эмилбек. Андан Айбек.

## **КЕТМЕН-ТӨБӨДӨГҮ АК-ТЕКТИР, КАРА-КҮНГӨЙ АЙЫЛДАРЫНДАГЫ БААРЫНДАР**

Кетмен-Төбөдөгү Ак-Тектир айылындагы баарындарды издеп барганыбызда алгачкы жолуккан туугандарыбыздын бири Асылбек Маарайым уулу болду. Асыкем 1926-жылы туулуптур. Жылы жолборс. Улгайганына карабастан баскан-турганы тың. Эске тутуусу мыкты. Байбичеси экөө туугандарыбыз издеп келиптир деп жетине албай сүйүнүп, дасторконун жайнатып, Кетмен-Төбөнүн атактуу балы менен чайын берди да анан санжырага кириштик.

Илгерки тынчы жок заманда бири Таластан, бири Чүйдөн, бири Аксы тараптан келген туугандар бара-бара Кетмен-Төбөгө биротоло көнүп, жай алышып биротоло мекен жайга айландырып алышкан. Узун Акмат суусунун жээгине айыл конуп, мал-салын бакканга жайыты кенен, суусу мол, жайы салкын, кышы жылуу, жайлоо, кыштоолору да жакшы болгондуктан бат эле ирденип кетүүгө болот.

Асыкем өзү көп жылдар бою токой чарбасында иштептир. Азыр ал кишини райондун жетекчилеринен бери жакшы билет. Азыраак ыр жаза коймою да бар. Тойлорго көп чакырышат. Сөзү курч, бетке айтма шар мүнөзү бар.

– Ээ, тууганым, баштан көп нерселер өттү. Каталыктарым да көп болду. Эми карыган чакта көп нерсени түшүнөт экенсиң. Бирок баягыдай ал-күч, дарман жок. Санжыраны мурдатан жазып, сактап жүргөнүбүздө сонун болмок тура. Эми билгенимди айтып берейин, – деп баарындардын Жаныш тобуна таркагандарын эске салды.



**Жаныштан** Үчүке. Андан Түлкү. Андан Көбөн. Андан Калман.

**Калмандан** Жанай, Нарыке, Беки, Абайылда, Байболот.

**Жанайдан** Ажыгул, Какен, Тооашар, Кулкара. Ажыгулдан Мамай, Асан, Үсөн, Анарбай. Асандан Акжолтой, Асылбек, Масалбек, Тайырбек, Кадырбек. Акжолтойдон Майрамбек, Шаршенбек, Каныбек, Мундузбек, Бузурман, Чолпонбай, Жүзүмбек. Майрамбектен Нурболот, Мирболот, Нурсултан. Шаршенбектен Адилет, Азамат. Каныбектен Тимурлан, Эрлан, Тилек, Исхак. Мундузбектен Орозбек, Салижан. Бузурмандан Ислам, Дастан, Досмат. Чолпонбайдан Эрбол. Жүзүмбектен Санжар, Умар. Үсөндөн Бусурманкул, Субанкул, Базаркул. Субанкулдан Нуркамил, Исматил, Искак. Нуркамилден Адил, Арген. Анарбайдан Жумагул, Райымкул. Тооашардан Төлөк, Андан Бейше.

**Нарыкеден** Күйүк, Нурмамбет, Бай. Күйүктөн Ысак, Осмоналы. Ысактан Алмурза, Кулуш. Алмурзадан Аманкул, Алымкул, Тынымбек, Тыныбек, Кенжебек. Кулуштан Авазбек, Наватбек. Авазбектен Ратбек, Таалайбек, Бекенбек, Болсунбек, Бектурсун, Али. Наватбектен Абжалбек, Дуулатбек, Азизбек, Элмирбек. Нурмамбеттен Жуманалы. Андан Жуманазар. Байдан Алымбек, Жумабек. Алымбектен Токтогул, Асан.

**Бекиден** Чыналы. Андан Нурдөөлөт, Маараим, Ибраим, Өмүрбек. Нурдөөлөттөн Мамытбек, Нүсүрбек, Канатаалы, Насырбек, Соорбек, Сооронбек. Нүсүрбектен Тополоң. Соорбектен Зарылкан. Маараимден Кабылбек, Асылбек. Кабылбектен Аалы, Калыбай, Эрмек. Асылбектен Урматбек, Болотбек. Өмүрбектен Малабек.

**Абайылдадан** Чынасыл. Андан Токтомамбет, Койко. Койкодон Анаркул, Саркул, Саргалы, Анаралы.

**Байболоттон** Дуулат, Сарпаш. Дуулаттан Абдраман, Абдылда. Абдрамандан Мусабай. Андан Райымбек, Камчыбек.



Абдылдадан Турсунбек, Турусбек.

**Чакчадан** Кара жаак Кашкар. Андан Жутан. Андан Жуман. Андан Түлөберди.

**Түлөбердиден** Атай, Токтор, Назаралы.

Атайдан Бердалы, Бекназар, Кулуке бай, Калназар молдо, Үмөталы. Бердалыдан Майназар, Бабаназар, Кожоназар, Кулназар.

**Бабаназардан** Кожобек, Анарбек, Молдобек, Анаркул. Кожобектен Мамбеталы, Ишен. Ишенден Амантур, Эсентур, Ислам. Анарбектен Алымбек (Бузу), Эмилбек (Чокул). Алымбектен (Бузу) Исламбек, Улан. Эмилбектен (Чокул) Аалам, Абдысалам, Элшам. Молдобектен Тагайбек, Тынымбек, Тыналы, Бакыт, Замирбек, Арстанбек.

**Анаркулдан** Нуржанбек, Нурлан, Бекжан, Руслан, Мирлан, Мырзауул. Нуржанбектен Кудайберген, Расулжан. Нурландан Бекболсун. Бекжандан Бектурган, Кутман. Мирландан Эрлан. Мырзауулдан Курсант, Атай.

**Бекназардан** Жаманбай, Сабатар, Дүйшөбай, Бечел.

**Кулуке байдан** Бектур, Сейит. Бектурдан Балтан. Балтандан Турусаалы. Турусаалыдан Апсамат, Тилекмат, Шабдан, Баяман.

**Калназар** Молдодон Кошалы, Азималы, Асан. Азималыдан Эсенаалы, Исак, Алимжан, Өктөм, Кенжебек, Каныбек. Эсеналыдан Абаз, Алмаз. Абаздан Нурсултан. Алимжандан Токторбай, Турат, Нурболот. Өктөмдөн Улан, Ислам, Нурдөөлөт. Кенжебектен Сыймык, Бакдөөлөт. Каныбектен Тилек.

**Үмөталыдан** Эргешбай. Андан Сатыбалды. Андан Дөөлөталы.

**Дөөлөталыдан** Отунчу, Жолдошбай. Отунчудан Сурапбай. Сурапбайдан Бусурман, Базаркул, Сапар, Мирлан. Бусурмандан Жылдызбек, Бектур. Базаркулдан Туратбек. Сапардан Дуулатбек, Маратбек. Мирландан Максатбек. Жол-



дошбайдан Аттокур, Нарынбек, Каныбек, Каналбек. Аттокурдан Элебес, Эстебес, Тилек. Элебестен Шабдан, Нурсултан, Бексултан. Эстебестен Марлен. Тилектен Денис, Али. Нарынбектен Нурболот, Самат. Каныбектен Жанкелен. Каналбектен Бекболсун, Жамалбек.

**Токтордон** Курман, Бектен, Айталы, Бердибек.

**Курмандан** Татыбек, Сеңирбек, Өмүрбек, Чойбек, Айтбай, Темир. Татыбектен Мамашерип. Мамашериптен Жуматай. Жуматайдан Бактыбек, Кубанычбек, Сүйүнтбек, Сооронбек, Казыбек, Ратбек. Сеңирбектен Ажыбек. Ажыбектен Эсенаман, Эгемберди. Эсенамандан Амантай, Нурбек. Өмүрбектен Токтосун. Токтосундан Бекембек, Камчыбек, Казымбек, Мейманаалы, Ысманаалы, Жолчубек, Кенжекул. Бекембектен Замирбек, Жылдызбек, Адылбек, Урматбек, Майрамбек. Замирбектен Долон, Азирет, Адилет. Жылдызбектен Аскар. Камчыбектен Байзак, Жайнак. Байзактан Кутман, Дастан. Казымбектен Нурдөөлөт. Мейманалыдан Азамат, Арзымат, Тайырбек. Ысманалыдан Мирбек, Нурбек, Алихан. Жолчубектен Бакдөөлөт. Кенжекулдан Жоломан, Эламан.

**Чойбектен** Акин. Акинден Бактыбек, Рысбек, Максатбек.

**Айтбайдан** Орунбек. Орунбектен Руслан. Русландан Эрнис, Илгиз. Эрнистен Адилхан. Илгизден Ислам.

**Темирден** Отунчу. Отунчудан Итемир. Итемирден Жөкөн, Жеңиш.

**Бектенден** Мамырбек, Мамыралы, Өмүрзак, Жанузак.

**Мамырбектен** Жайлообай. Жайлообайдан Качкынбай, Эркинбай, Асан. Качкынбайдан Табылдыбек, Чолпонбек Сьездбек, Замирбек. Чолпонбектен Тилек, Тайыр. Сьездбектен Жанарбек, Жамалбек. Замирбектен Адилет, Кайрат. Эркинбайдан Алмазбек, Майрамбек, Нурланбек. Майрамбектен Сыргабек, Самат. Нурланбектен Канат. Азандан Ратбек, Рысбек.



**Мамыраалыдан** Тургунбек, Мокой. Тургунбектен Койчуман, Адыш. Койчумандан Эламан, Мирлан, Алман. Эламандан Элтурган, Эрлан. Мирландан Самаган. Адыштан Амантур, Бектур. Мокойдон Байгазы, Нургазы, Жангазы, Бийгазы. Байгазыдан Төлөгөн. Нургазыдан Аскар, Аскат, Адилет. Бийгазыдан Дастан, Акай, Арслан.

**Өмүрзактан** Орозбек. Орозбектен Шейшеналы, Дүйшөналы, Бейшенбек, Тойалы, Токталы. Шейшеналыдан Нурланбек, Урматбек. Нурланбектен Элзар. Урматбектен Нурмырза. Дүйшөналыдан Айдарбек. Айдарбектен Элдар, Ратбек. Бейшенбектен Жанарбек, Жамалбек, Жаныбек. Тоялыдан Тынчтык. Токталыдан Бакыт. Бакыттан Байхан.

**Жанузактан** Сагынбек. Сагынбектен Замирбек, Уланбек, Дамирбек. Замирбектен Анарбек, Нуртилек. Дамирбектен Мирбек, Нурсейит.

**Айталыдан** Аманбай. Андан Үркүнбай. Үркүнбайдан Эстебес, Урматбек, Талантбек, Нурланбек, Жолдубек, Нурбек. Урматбектен Мирбек. Талантбектен Качыбек, Кутман. Нурланбектен Эржан, Бектурсун. Жолдубектен Кайрат.

**Бердибектен** Абдыбайит, Алымбай. Азилбай, Абдымомун.

**Абдыбайиттен** Тойгонбай, Кыркбай. Тойгонбайдан Арстанаалы, Кулаалы, Мусаалы. Арстанаалыдан Эдилбек, Самарбек, Жекшенбек, Эсенбек. Эдилбектен Бакыт, Бактыяр. Самарбектен Азат, Чыңгыз. Жекшенбектен Таалай, Нурсултан. Кулаалыдан Максат, Адыл. Максаттан Шабдан, Шамил. Адылдан Нурсултан. Мусаалыдан Салымбек, Тынчтыкбек, Улукбек. Тынчтыкбектен Элдияр, Бактыяр. Улукбектен Нуртилек. Кыркбайдан Самидин. Самидинден Тимур, Руслан, Азамат.

**Алымбайдан** Болгонбай, Анаркул. Болгонбайдан Токтобек, Болотбек, Сталбек, Каныбек. Токтобектен Айдарбек. Айдарбектен Аязбек, Жакшылык. Болотбектен Аманкалый,





Нуркалый. Сталбектен Жумашбек, Залкарбек, Зайырбек, Дайырбек, Болсунбек. Каныбектен Дөлөөтбек. Анаркулдан Уланбек. Уланбектен Шайдылда, Арген.

**Абдымомундан** Тиленбай. Тиленбайдан Тууганбек, Кубатбек. Тууганбектен Чынгыз, Илгиз. Кубатбектен Кайрат, Талгат, Канат, Султан Амир.

Ача тамга тобунун санжырасын Алымбек Бабаназаров айтып берди. Алымбек университетти бүтүргөн. Ушул кезде Токтогул районундагы АКБ Кыргызстан Банкынын кредит бөлүмүн жетектейт.

Мамбеталы райакимчиликте башкы адис. Инженер-техник. Ача тамгадан Бектур менен Сабатар Чүйдө калып бир топ туугандар Кетмен-Төөбөгө келишкен.

Алар бул жакка келгенде малына ача тамга басыптыр. Ошондон бизди Ача тамгалар деп коюшат. Атай чоң атабыз чоң мергенчи болгон экен. 81 жашында теке атып түшүрүптүр. Атайдын балдарынан Кулуке бай бай болгон. Өзү айтчу экен: «Коюм миңден кайтты, жылкым үч жүздөн кайтты» деп. **Кулуке бай** Совет мезгилинде кулакка тартылган.

Баарындардын Токтор тобунун жана Анабаарын Сүйөр тобунун санжырасын **Сагынбек Жанузак уулу** айтып берди. Ал киши Темир молдонун үйүндө жүрүп үйрөнгөн.

**Калназар молдо Атай уулу** – Ача тамга тобунан чыккан белгилүү бай жана билимдүү болуп КУРАНДЫ окуй билген.

**Темир молдо Баркы уулу** – Анабарындан чыккан мыкты молдо болуп кеңеш доорунда бийликтен коркпостон имамдык милдетин аткарып Кетмен-Төөбө аймагындагы элдин кадыр-баркына болгон мыкты инсан.

**Ысмаил Сопу Шадыбек Калпа уулу** – Атасы Шадыбек Калпанын жолун жолдогон, мечит кармаган кадырлуу инсандардын бири.

**Шадыбек Калпа Шергазы уулу** – Анабарындан чыккан атактуу, билимдүү адамдардын бири болгон. 1898-жылкы



Анжиян көтөрүлүшүнүн убагында Анжияндык Дукчи эшен менен байланышы бар деген жалаа менен Кетмен-Төбөнүн Ийри-Суу жайлоосунан падышанын аскерлери кыркка жакын кишилерди камакка алып Наманганга айдап кетишкен. Алардын арасында кыргыздын улуу акыны Токтогул Сатылганов, багыш уруусунан Бешкемпир датканын уулу Төрө да болгон.

Падышалыктын убагында болуш шайлоодо эки тарап болуп, Рыскулбек датканын балдары баарын, багыш, сарттар, сатыкей урууларына каршылашып бийликти бергиси келген эмес. Ошол аз уруулар биригип болуштукка Бешкемпир датканын уулу Төрөнү болуштукка көрсөтүшкөн. Алар Анжиян көтөрүлүшүн шылтоолоп, Төрөдөн кутулуу үчүн Эшен менен Шадыбек Калпанын байланышы бар деп Төрөнүн да, Токтогул акындын да көзүн тазалоону максат кылышкан.

**Бердике ажы Түлөберди уулу** – Анабаарындын Сүйөр тобунан кадыр-барктуу инсан.

## КЕТМЕН-ТӨБӨДӨГҮ АНАБААРЫНДАРДЫН СҮЙӨР ТОБУ

**Мүйүздүү Кутбердиден** Сүйөр. Сүйөрдөн Ак күбө, Коңуруз, Кулубай.

**Ак Күбөдөн** Талканчы, Байболот, Байкиши, Шайке.

**Талканчыдан** Бапы, Баркы. Бапыдан Мамасалы. Баркыдан Темир молдо.

**Байболоттон** Кошой, Орозалы. Кошойдон Нияз, Семетей.

**Нияздан** Акматалы, Токтоназар. Акматалыдан Абдылда. Абдылдадан Байдылда, Дүйшөн, Бейшен, Шаршен. Байдылдадан Нурлан Руслан, Мирлан, Айбек, Нурбек. Нурландан Улан, Булан, Байтур. Мирландан Эрлан, Темирлан. Дүйшөндөн Бакыт, Чыңгыз, Данияр. Бакыттан Ариет, Арлен. Бей-



шенден Арген. Шаршенден Кадыр. Токтоназардан Түнтөй. Түнтөйдөн Кубанычбек, Кубатбек, Раатбек, Өскөн, Болоткан. Кубатбектен Улан, Нурлан. Раатбектен Кайрат, Бекзат.

**Семетейден** Жээнбай, Ташбай, Ташкул, Орункул. Жээнбайдан Көчкөнбай. Көчкөнбайдан Абдисатар, Апсамат, Азамат, Абдусалам. Алмазбек. Абдисатардан Замирбек, Алымбек, Аскарбек. Апсаматтан Зайырбек. Зайырбектен Бактыбек, Байэл. Абдусаламдан Ырысбек, Тайырбек, Элмирбек. Алмазбектен Эрмек. Орозалыдан Назаралы. Андан Төрөкул, Мамбеткул. Мамбеткулдан Түгөлбай, Азимбай, Акимбай, Айбек. Түгөлбайдан Илияз, Нурнияз, Азимбайдан Бекжан. Акимбайдан Канимет. Айбектен Эржан.

**Байкишиден** Эсирке. Эсиркеден Кеңсары. Кеңсарыдан Мүсүралы. Мүсүралыдан Мырзабай, Назаралы. Мырзабайдан Балтабек. Балтабектен Бекболот. Бекболоттон Амантур, Эсентур, Бектур, Байтур. Назаралыдан Итибай. Итибайдан Боронбай, Бөкөнбай. Боронбайдан Бактыбек, Кадырбек, Медетбек, Алберт. Бактыбектен Бекзат. Медетбектен Бактыяр, Санжар. Алберттен Арзымат, Талгат, Калмурат. Бөкөнбайдан Анарбай, Фархат, Кадырбай. Анарбайдан Арген. Фархаттан Ырысбай, Даниэл

**Коңурздан** Шергазы, Куртка.

**Шергазыдан** Шадыбек калпа, Мамадали, Амрай. Шадыбек калпадан Ысмаил сопу, Жедигер. Исмаил сопудан Токтогул. Жедигерден Жээнкул. Жээнкулдан Сатканкул, Айтыкул.

**Сатканкулдан** Арзыкул, Туратбек, Кенжебек. Арзыкулдан Алмаз, Иляз, Мирлан, Туратбектен Залкар. Кенжебектен Нурсултан, Эламан.

**Амирайдан** Жөлөк. Андан Жолдошалы, Кеңешалы, Жеңишалы, Жарашалы, Турсуналы, Ырысаалы, Базараалы, Бакираалы, Каланбек.

**Жолдошалыдан** Жумашаалы, Кадыраалы, Алмазбек,



Нурланбек, Мирланбек.

**Кеңешаалыдан** Талант, Нурбек, Кыял.

**Жеңишаалыдан** Канатбек, Майрамбек. Канатбектен Турсунбек, Канимет, Кайрат.

**Жарашалыдан** Алманбет, Байымбет. Алманбеттен Телтай, Жоомарт. Байымбеттен Акылбек.

**Турсуналыдан** Мирбек, Айбек, Абдытайыр.

**Ырысаалыдан** Бакыт, Анарбек.

**Базараалыдан** Арслан.

**Бакираалыдан** Аскат, Талгат, Актан.

**Каланбектен** Шаршенбек, Болсунбек.

**Курткадан** Сайназар, Байкашка.

**Байкашкадан** Чынкожо, Кыдыр, Такчоро. Чынкожодон Тагай, Орозалы.

**Кулубайдан** Тиленчи, Суранчы. Суранчыдан Түлөберди.

**Түлөбердиден** Боронбай, Бердике ажы, Мураталы, Үмөталы.

**Боронбайдан** Жаманкул, Аманкул. Жаманкулдан Эсенкул, Ташкара, Ооганбек.

**Эсенкулдан** Сансызбай, Төлөгөн, Анаркул, Өскөн, Кокон, Бузурманаалы.

**Сансызбайдан** Самат, Аскат, Ренат. Саматтан Элмир. Төлөгөндөн Баяман, Сагындык. Баямандан Бектур, Байэл. Анаркулдан Кубандык, Амандык. Өскөндөн Ислам. Бузурманаалыдан Эдил, Эмил, Арген.

**Ташкарадан** Азимжан, Токожан, Расулжан, Нурдин. Азимжандан Аслан. Токожандан Искендер, Медер. Расулжандан Бектур. Нурдинден Сардар.

**Ооганбектен** Бекжан. Бекжандан Бекболсун, Бектурсун.

**Бердике ажыдан.** Сарыбай. Андан Токтомуш, Токтобай. Токтомуштан Тагайбек, Алымбек, Кадырбек, Докторбек, Сабатбек. Тагайбектен Жаныбек, Каныбек, Темирлан. Жаныбектен Бектур. Каныбектен Азат. Алымбектен Марат, Канат.



Мараттан Бексултан, Нурсултан. Кадырбектен Мирбек, Керимбек, Нурбек. Докторбектен Сыргабек, Азамат, Афтандил. Сабатбектен Ислам.

**Токтобайдан** Айтбек, Максат. Айтбектен Медер, Абдел. Максаттан Актан.

**Муратаалыдан** Бобой, Сөлпү, Исабек, Анарбек, Мыктыбек, Мырзабек. Бобойдон Асылбек. Асылбектен Улан. Уландан Талгат, Фархат, Мирхат. Сөлпүдөн Иса. Исадан Апил, Мази. Апиден Кубанычбек, Акылбек, Таалайбек, Бактыбек, Болотбек. Мазиден Нуржан, Сыргак.

**Анарбектен** Бекболот. Бекболоттон Бактыбек, Замирбек, Замидин, Тынчтыкбек, Шабданбек. Бакытбектен Нооруз, Нурбол. Замирбектен Марлен. Замидинден Ариет.

**Мыктыбектен** Батырбек, Асанбек, Үсөнбек. Батырбектен Нурнияз, Нияз. Нурнияздан Даниэл. Асанбектен Эрмек, Эрнис. Эрмектен Өмүрбек. Үсөнбектен Урмат, Дайырбек, Дамирбек.

**Мырзабектен** Ташболот, Канболот, Жанболот, Анаркул. Ташболоттон Максат. Жанболоттон Рыскелди, Мадияр. Анаркулдан Даниэл.

**Үмөталыдан** Күйпү. Күйпүдөн Жакып, Макып. Жакыптан Өмүркул. Өмүркулдан Талантбек, Сүйүнтбек, Тынчтыкбек, Болотбек, Нурланбек. Талантбектен Исламбек. Тынчтыкбектен Даниэл, Чыңгыз.

**Макыптан** Райымкул, Алымкул, Бузурманкул, Майрамкул, Абдыгул, Шайлоокул, Калыгул. Райымкулдан Замирбек, Толкунбек. Замирбектен Эмир, Ариет. Толкунбектен Ырыс. Алымкулдан Мүлкубат, Марат, Мирлан. Мүлкубаттан Эрбол, Марсел.

**Бузурманкулдан** Тынчтык, Эрлан, Арген.

**Майрамкулдан** Нурлан, Байэл.

**Шайлоокулдан** Даниэл.



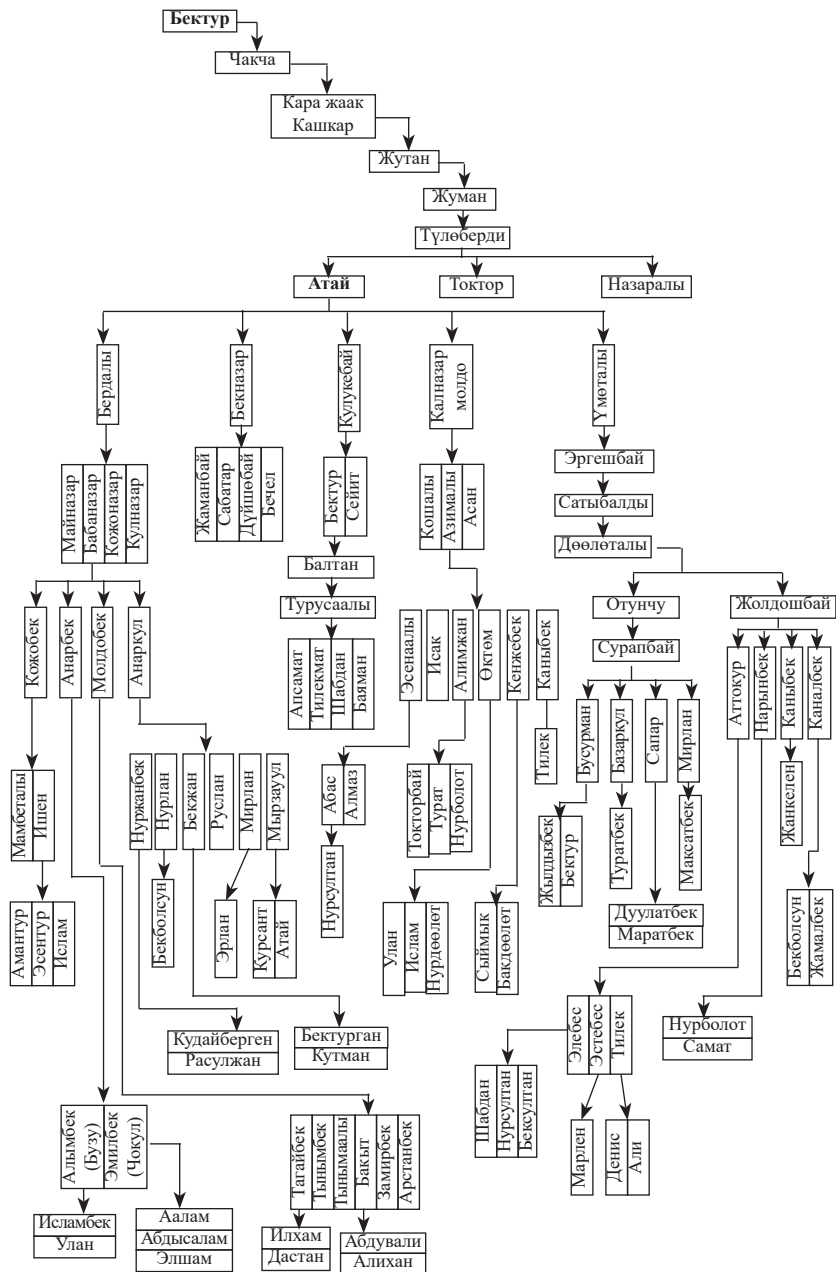

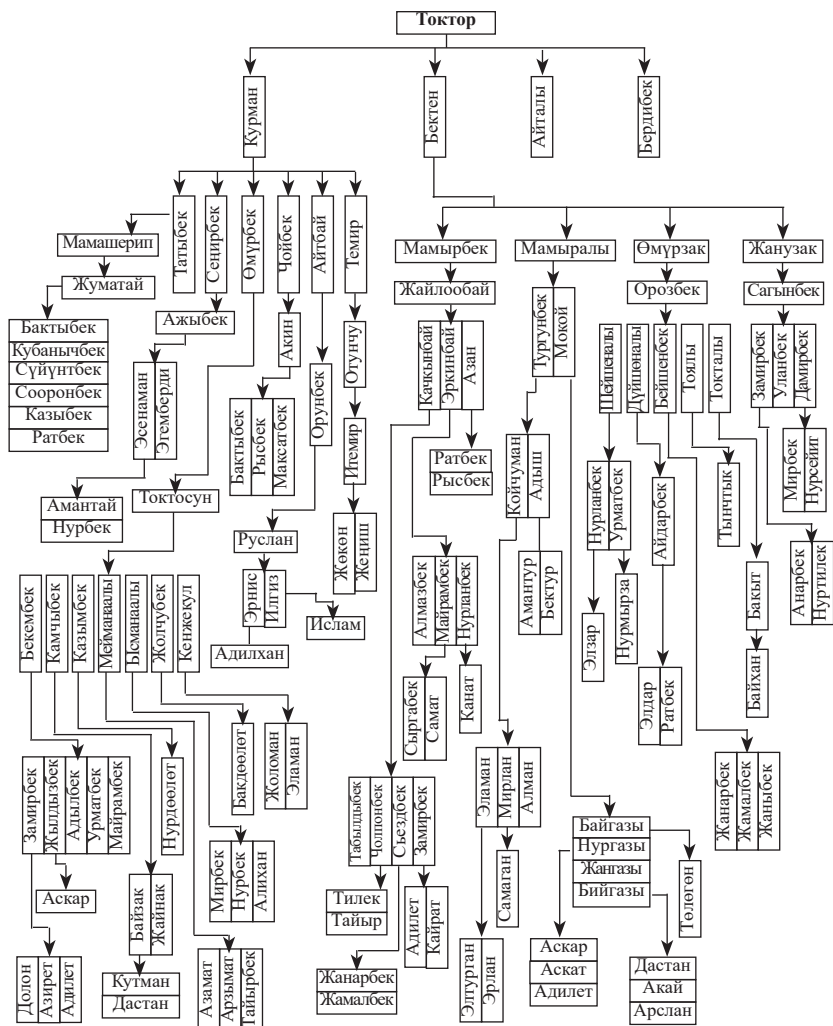



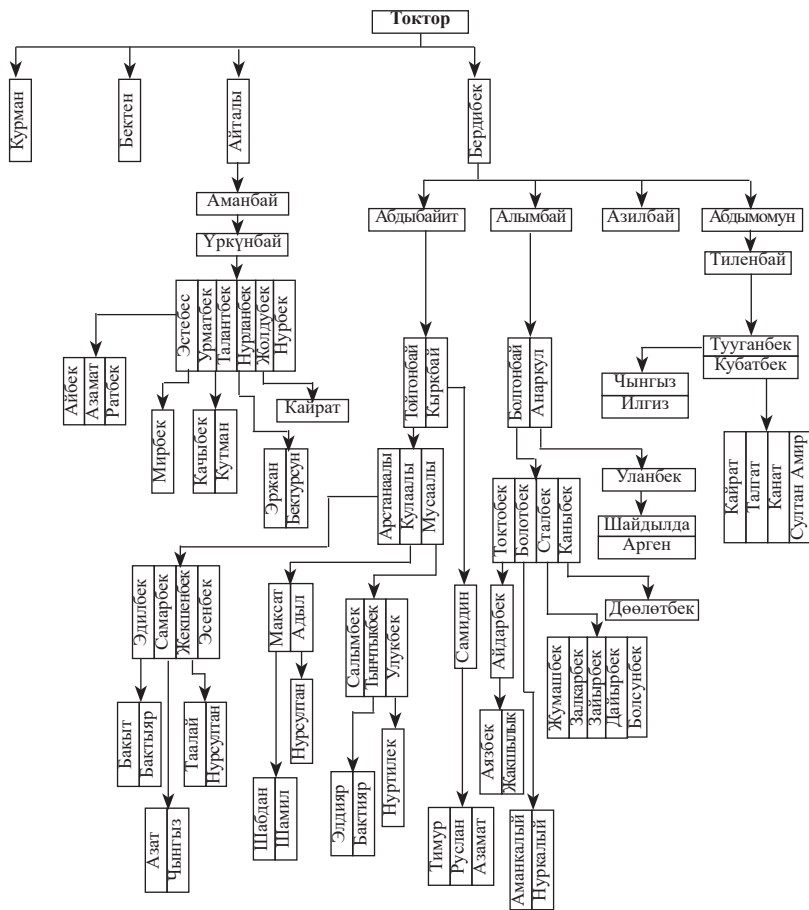

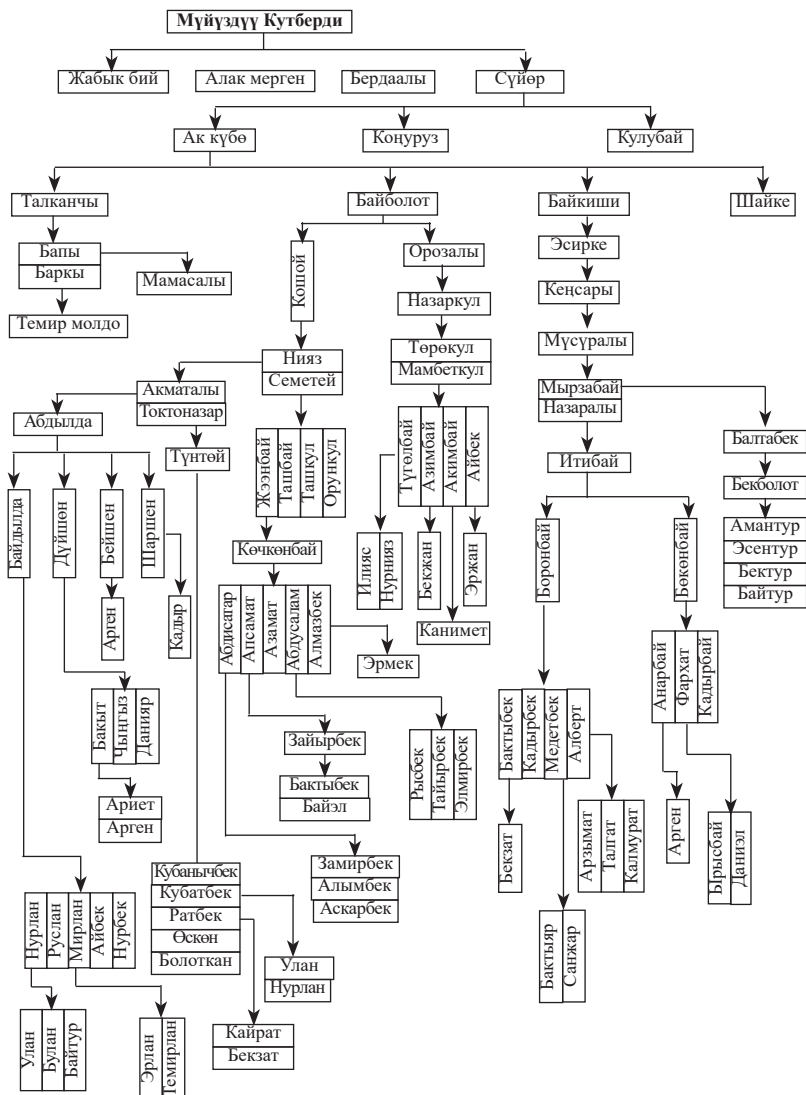

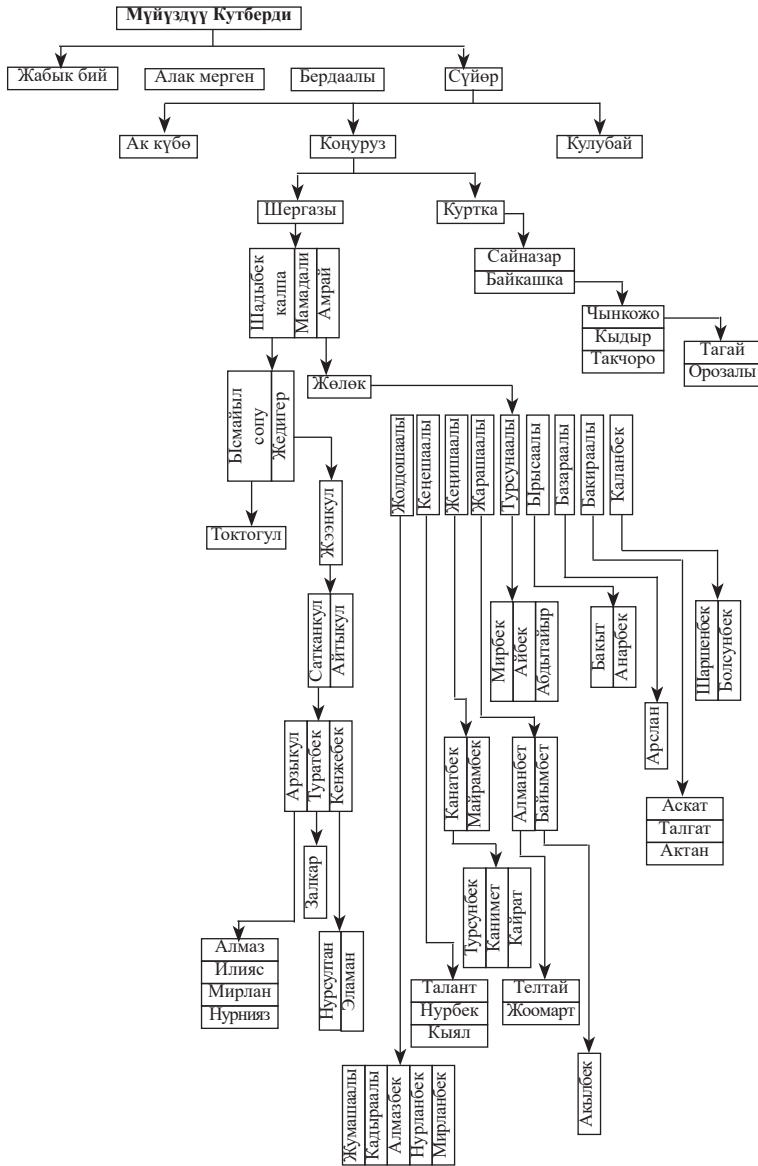



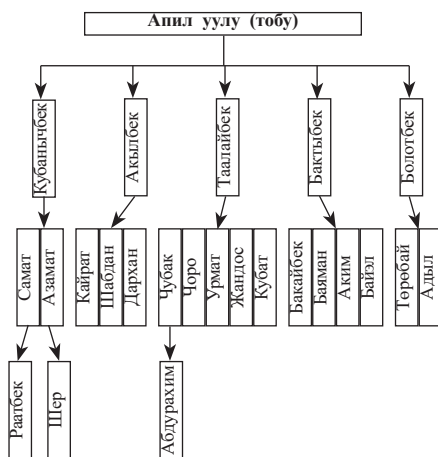
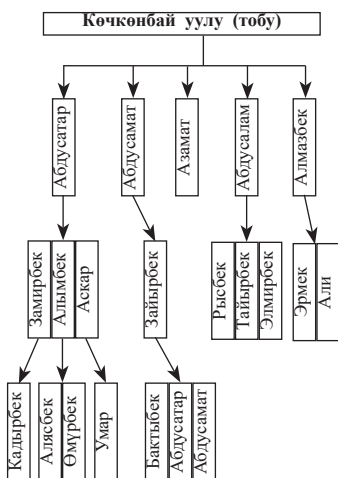
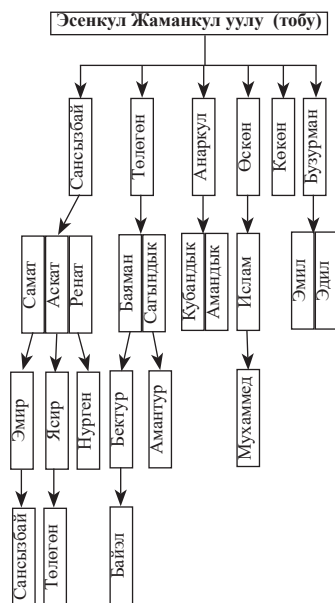
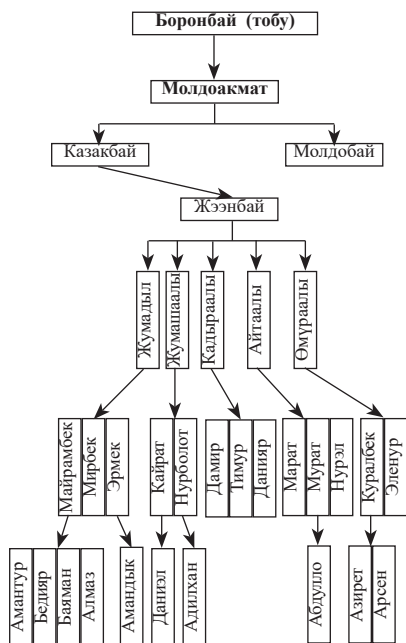

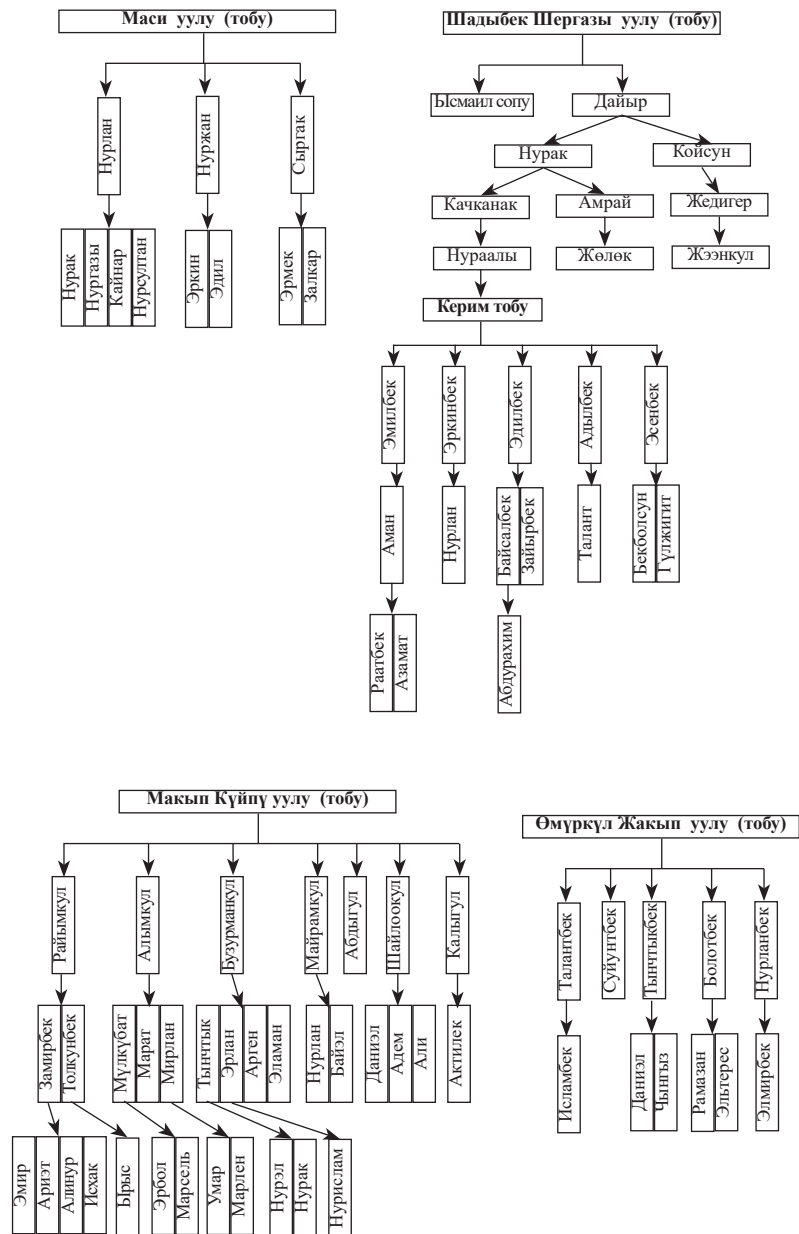

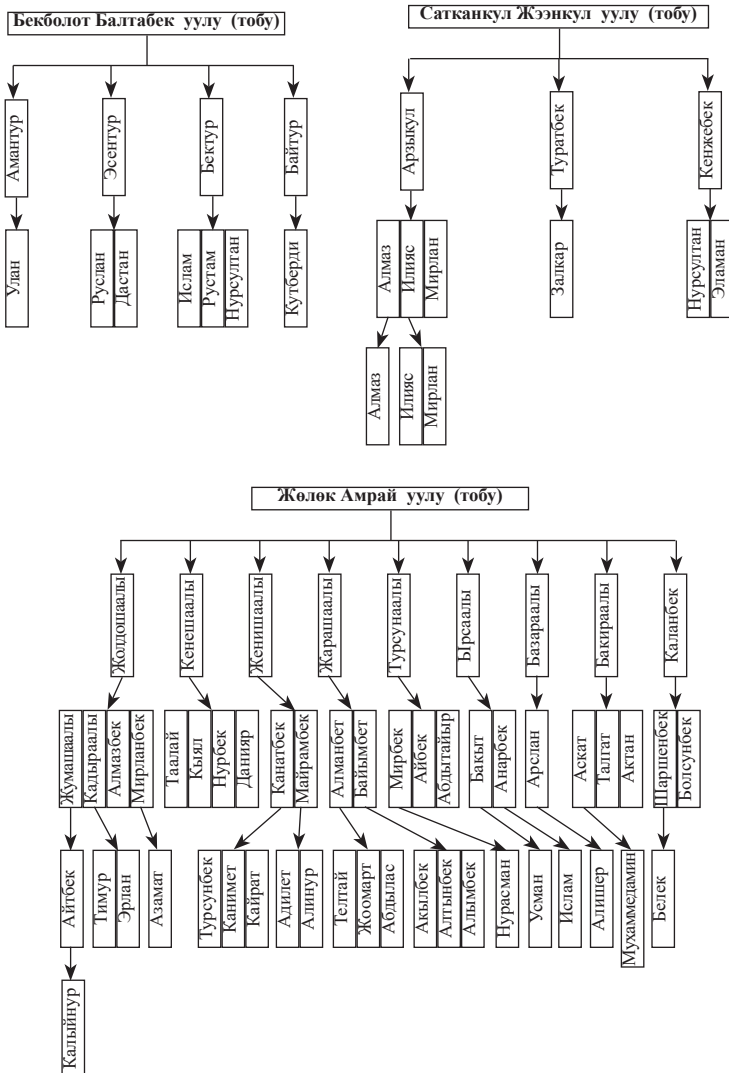



## Мамбеткул Назаркул уулу (тобу)

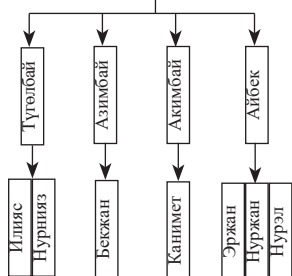

## Абдылда Акматаалы уулу (тобу)

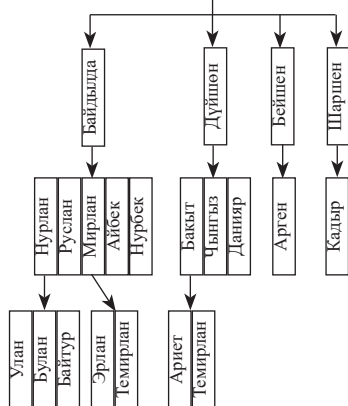

## Боронбай Итибай уулу (тобу)

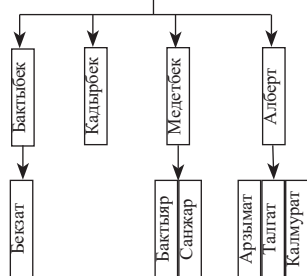

## Бөкөнбай Итибай уулу (тобу)

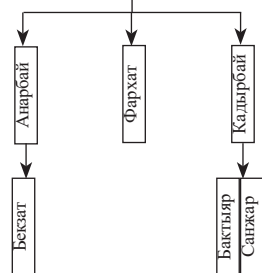

## Гүнтөй Токтоназар уулу (тобу)

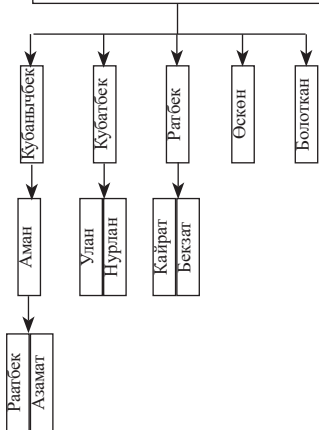

## Малабек Өмүрбек уулу (тобу)

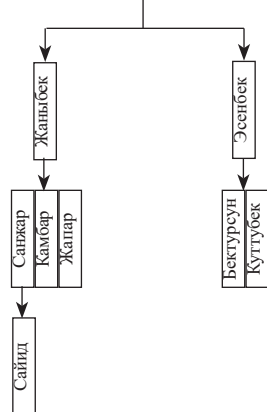



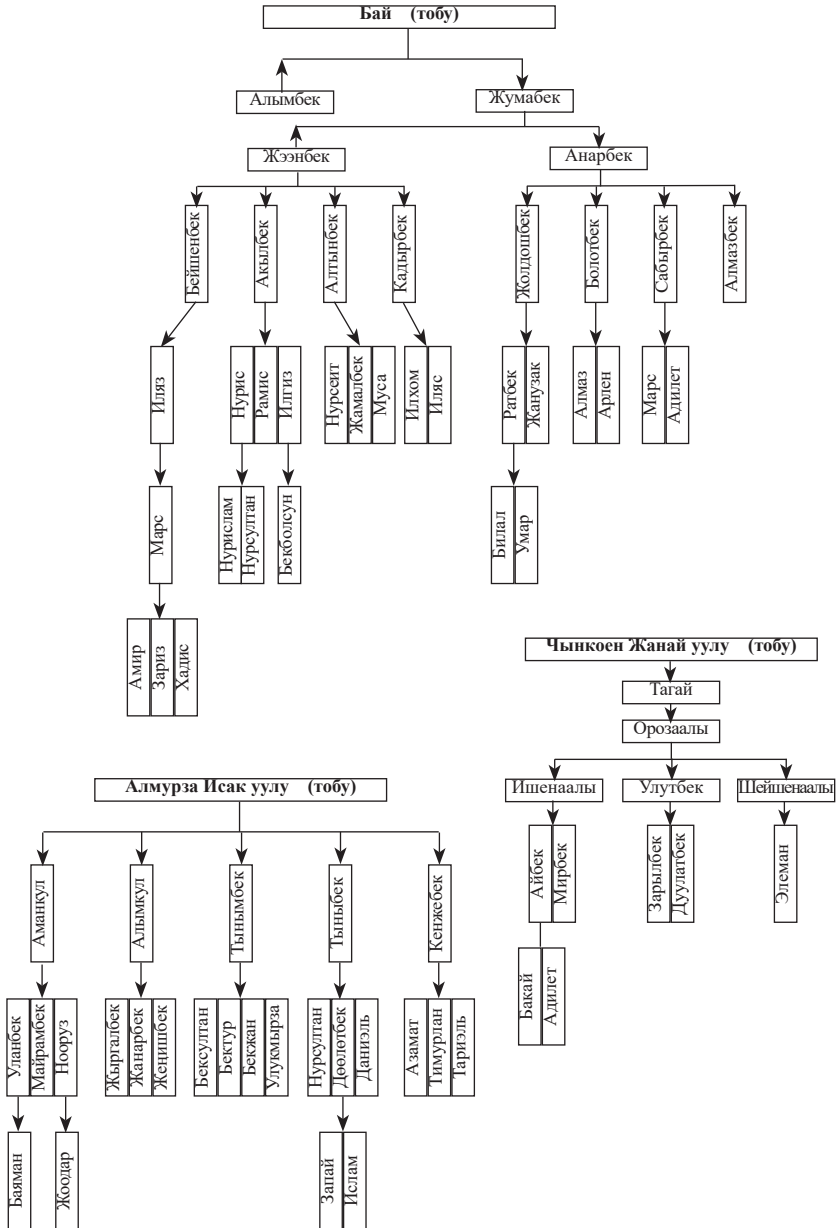

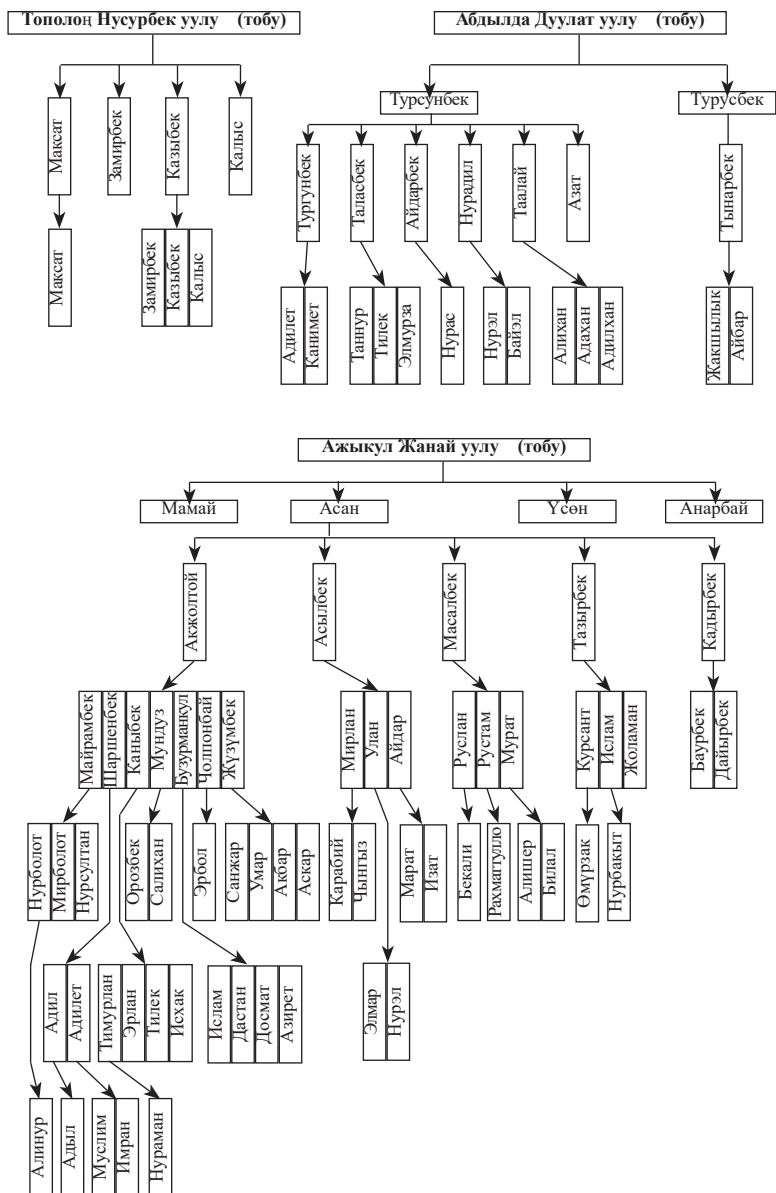

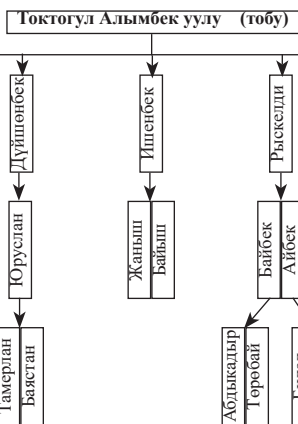
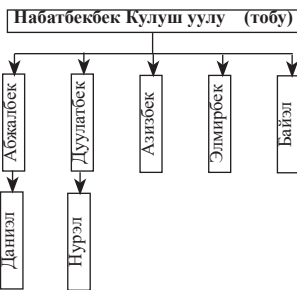
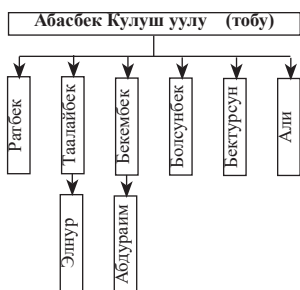
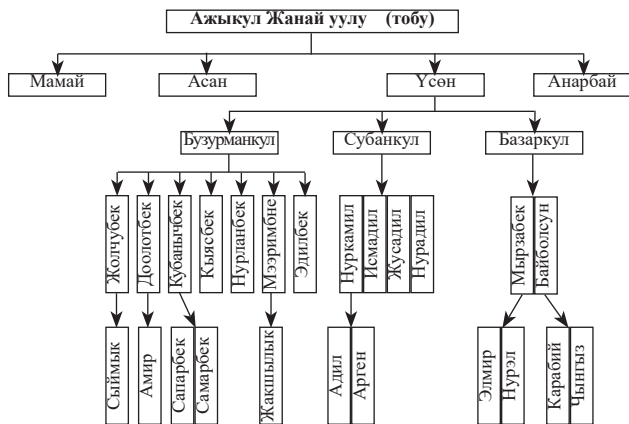

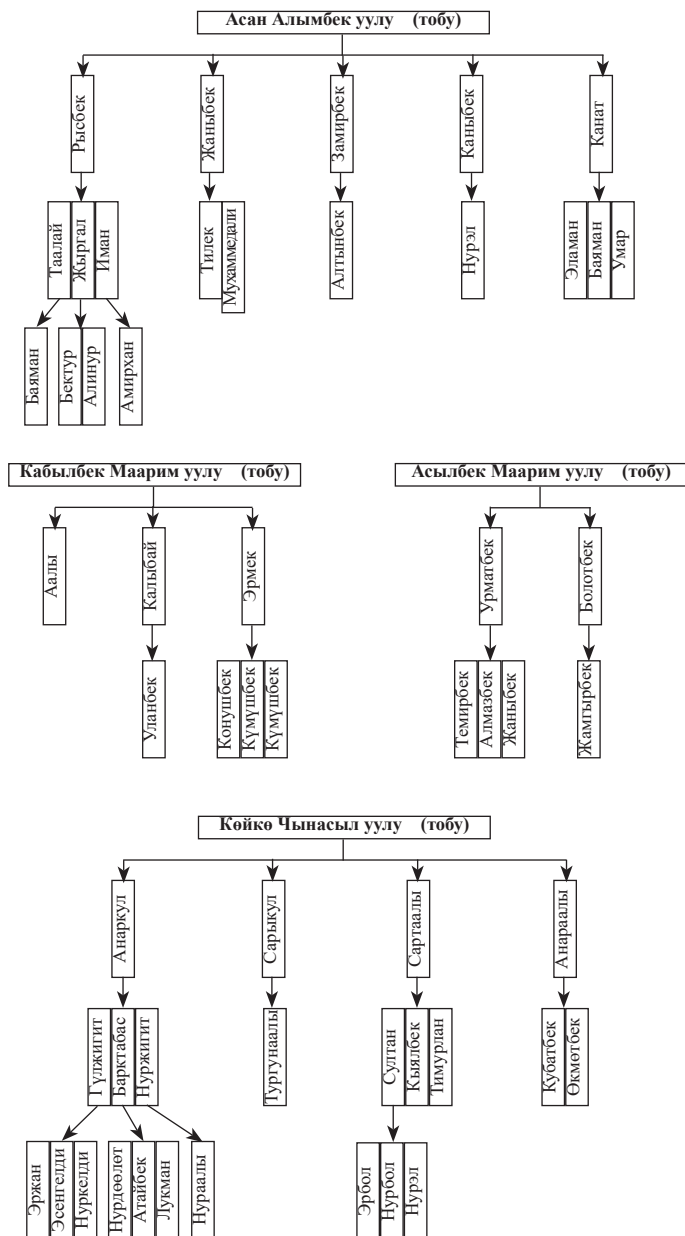

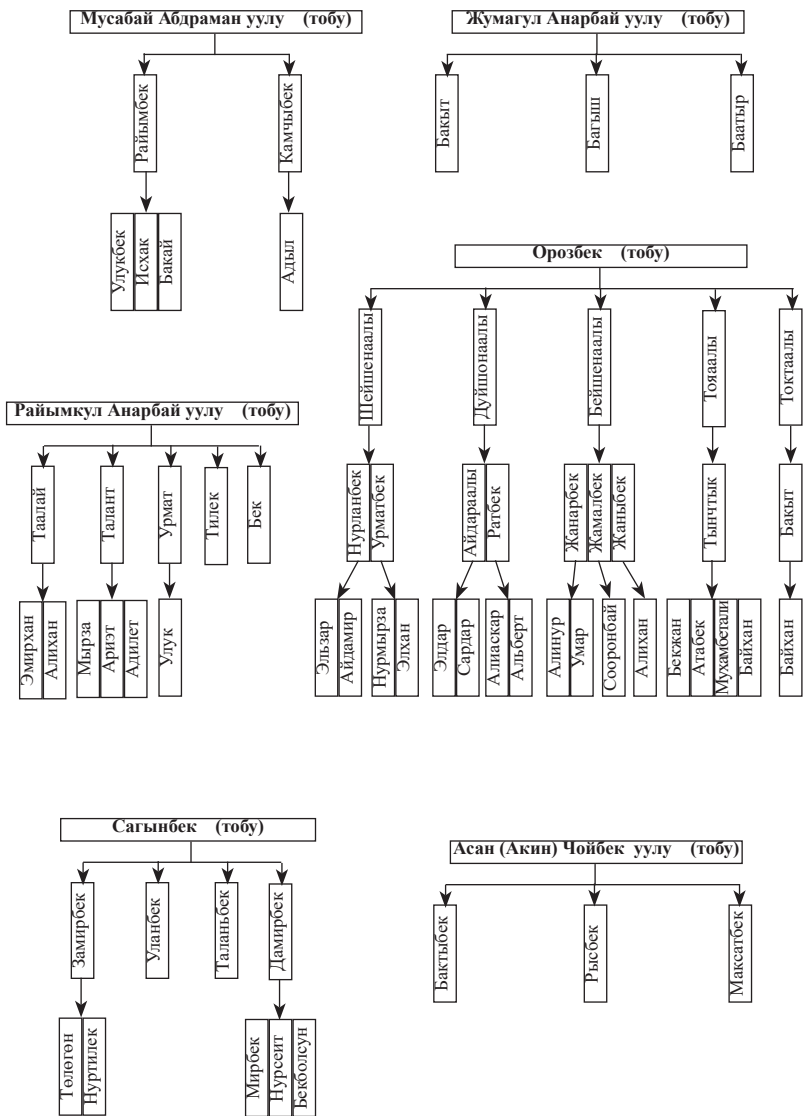

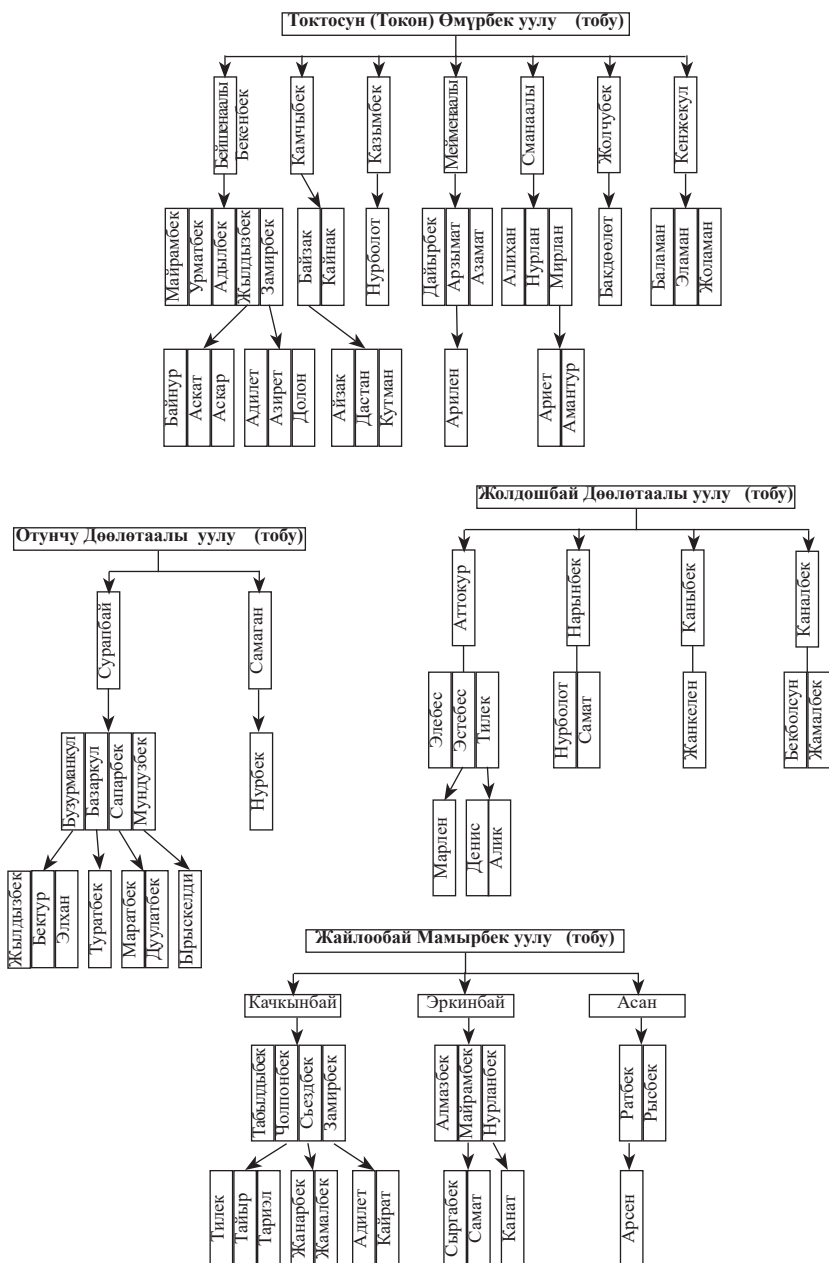

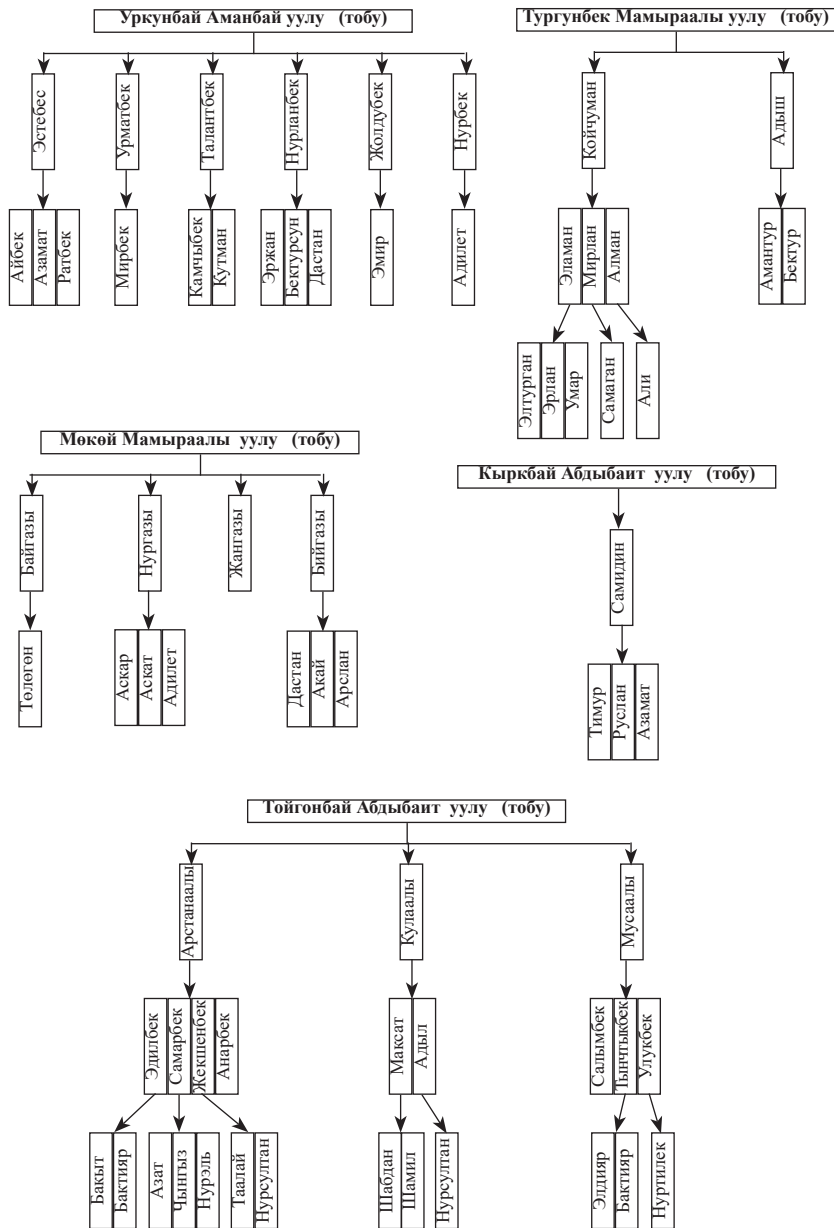

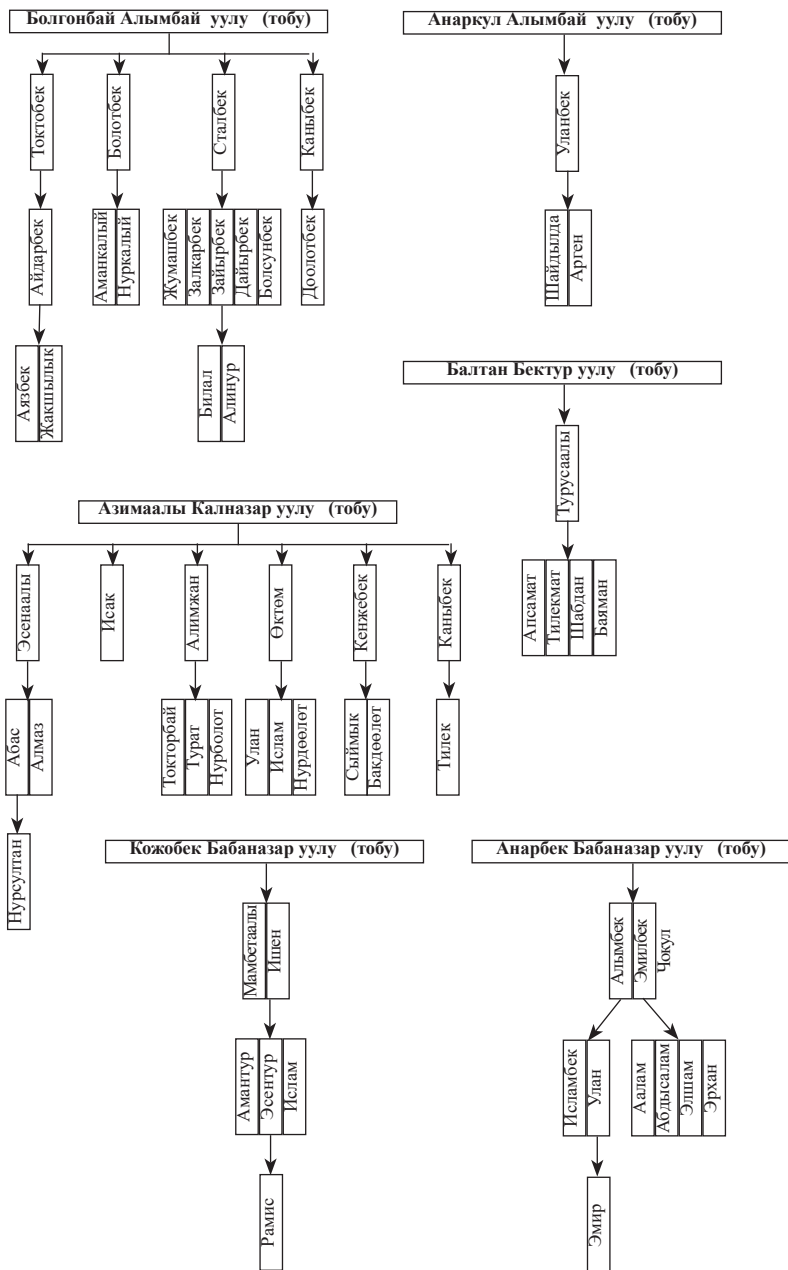



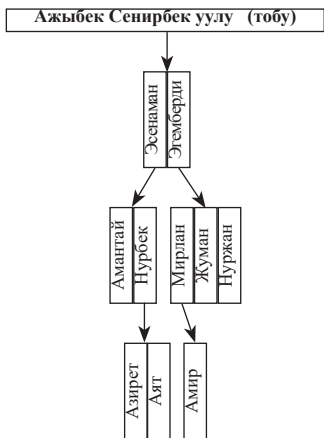
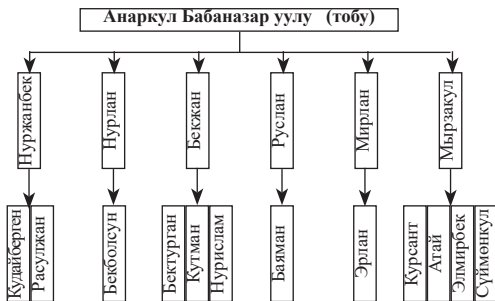
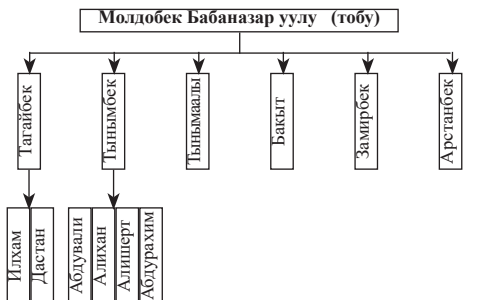



## КОЧКОР РАЙОНУНДАГЫ ТӨЛӨК АЙЫЛЫНДА ЖАШАГАН БААРЫНДАР

**Кыдыргыч, Кыдыраалы.**

**Кыдыргычтан** Ысмайыл, Койлубай, Сарыке, Шоңко, Имаке, Аалы, Жума.

**Шоңкодон** Айтбай, Үсөнбек. Айтбайдан Казыбек, Бакытбек, Максат, Эркин. Үсөнбектен Кубан, Адилет, Азамат. Кубандан Акылбек, Ырыскелди.

**Имакеден** Орозбек, Токтобек, Бекболот, Жолдошбек. Орозбектен Зарылбек, Бактыбек. Зарылбектен Маратбек, Муратбек. Маратбектен Кутман. Бактыбектен Нурболот.

**Токтобектен** Канатбек, Талантбек.

**Бекболоттон** Элдияр, Данияр, Сыргак.

**Жолдошбектен** Эрлан, Эламан.

**Аалыдан** Үсөйүнбек, Жумакадыр, Төлөк, Сайдин.

**Үсөйүнбектен** Айбек. Айбектен Тилебалды.

**Жумакадырдан** Нурлан, Руслан, Темирлан, Ниязбек. Нурландан Улан, Ислам. Русландан Кубан.

**Төлөктөн** Кыязбек, Адилет. Кыязбектен Бактыбек. Адилеттен Ырысбек.

**Сайдинден** Мирлан.

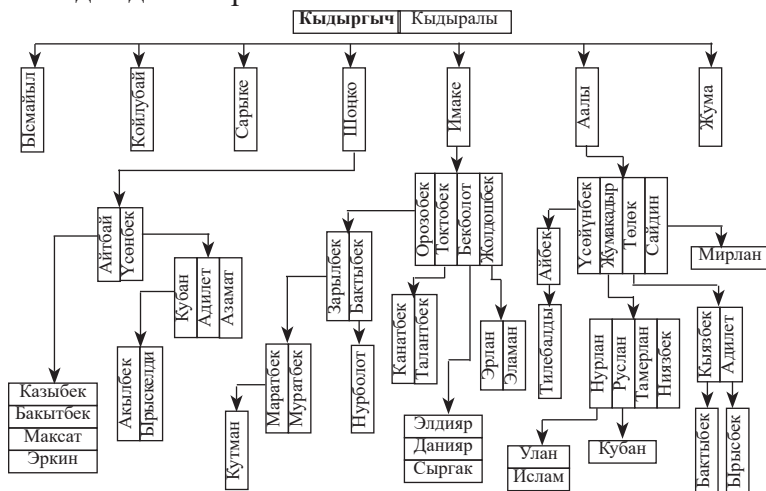



## КЫТАЙ ЭЛ РЕСПУБЛИКАСЫНДАГЫ ШИНЖАН УЙГУР АВТОНОМИЯЛУУ РЕСПУБЛИКАСЫНЫН АЙМАГЫНДАГЫ БААРЫНДАР

Баарындардын Кытай аймагында жашагандыгынан кабарыбыз болгону менен анын кайсы райондо, кайсы айылда экендигин билбегендиктен уулум Азамат экөөбүз Артыш шаарынан Ак-Чийдеги манасчы Жусуп Мамайды издеп жөнөдүк. Бизге Бишкектеги Улуттук университетти бүтүргөн Акылайдын чоң жардамы тийди. Ал Жусуп Мамайдын небереси. Азыр Урумчиде иштейт. Ал өзүнүн агасына телефон чалып, такси менен түндөп Ак-Чийге жеттик.

Жусуп Мамайга эртең менен жолуктук. 95 ке чыкса да карылыкка моюн бере элек экен. Өзүнө тың. Аны менен 1992-жылы Таласка барганда таанышкан элем. Ал Чынгыздын музейин көрүп, “Манас Ордого” барган. Анда ал кубаттуу болучу.





Атактуу манасчы Жусуп Мамай ак сакалды 95 жашка чыкканы менен куттуктап ага атайын ал барган ак чапанды жаап, ак калпакты кийгиздик.

- Мен 1918-жылы апрелде Кара-Булактагы Ат Жайлоодо туулгам. Апам 27 бала төрөп Балбай агам, Рабихан эжем үчөөбүз гана калганбыз. Өзүмдн эки уул эки кызым бар. Мукаш 62 де, Абдыкасы 58 де. Абдыкасы Коңур Өлөңдө мал багат. Манастын 9 китебин жаздым,- деди манасчы Жусуп Мамай.

- Карылык кандай экен?-деп сурасам:

- Карыганда адам санында болгонун менен катардан акырындап чыга баштагандыгыңды сезет экенсиң. Молдо Кылычтын карылык жөнүндөгү ыры чын экен.

Андан Кытайдагы кыргыз уруулары анын ичинен баарындар жөнүндө сурадым.

Ал Баарындардын кайсыл аймакта жайгашканын билбей тургандыгын айтты. Кара-Жүл Аңыз деген айылдагылар билиши мүмкүн экендигин айткандан кийин. Ошол жакка барып, белгилүү санжырачы Төрөкан уулу Төлөккө жолуктук. Ал “Кыргыз эл” санжырасынын биринчи китебин арап арибинде чыгарыптыр.

- Кашкардын тегерегиндеги Ак-Тоодо Баарын деген айыл бар. Бирок ал жерде азыр уйгурлар жашашат. Алардын ичинен “Биз Баарын болобуз” деп айткандарын уккан жокмун.

Артыштан белгилүү кыргыз жазуучусу Кыдырбай уулу Ормолжаны издеп таптык. Ал Кызыл-Сууда маданият бөлүмүн башкарган, баш прокурор болуп иштеген азаматтардан. Ал дагы Баарын урууларын учуратпаганын айтты.

Артыштан Урумчиге барып Тарбагатайга жөнөдүк. Бул жакта негизинен казактар турушат экен.

Урумчиден “Шинжан Эл адабияты” журналынын редакторунун орун басары Жаанбай Асаналыны таптык. Ал туу-



гандык боорукердигин көрсөтүп, кучак жайып тосуп алды. Келген максатыбызды Тарбагатайдагы Чөйчөк шаарына баруубуз керектигин айтты. Ал жерде Шинжан жазуучулар коомунун мүчөсү Тарбагатай аймактык кыргыз маданият-тарых изилдөө коомунун төрагасы Оролбек Манжыга баруубуз керек деп, ага телефон чалды.

Оролбек менен таанышканда эле анын жапакечтиги, ак жүрөктүүлү, чынчылдыгы, боорукер экендиги байкалды.

• Тарбагатайда үч миТарбагатайда үч мидей кыргыз бар көпчүлүг казакча сүйлөшөт. Анткени кыргыз тилинде окута турган мектеп жок,-дейт ал.- Биздин чоң аталар “Ала-Тоону үч айланып келдик дешчү бул жакка келгендердин бардыгы, ошол замандын баатыр жоокерлери болсо керек. Чоо аталар 1700-жылдары Тарбагатайдын Оргочор тоосуна келип орношкон экен. Майлыда “Кыргыз Сөөк” деген жер барда. “Кыргыз,кыргыз кырылган, бир дөбөгө жыйылган”деп айтышчу. 1930-жылдарга чейин кыргыздар кыргызча эле сүйлөшчү, кийин казактар ооп келип, көбөйгөндөн кийин биздин эл да казакча сүйлөп калды. Илгери биздин аталар тоодон мергенчилик менен күн көрүшкөн.

Бул жакта кыргыздардан Сарбагыш, Баарын, Мундуз, Кытай уруулар жашап турушат.

Чопий деген Баарын акын болгон. 1958-жылдары кайтыш болду. Чопий тайлак минип, Алтайга барып, казактар менен айтышып, бардыгын жеңгенде казактар намыстанып, кош ат менен бир акын кызды алдырат. Ал кыз башындагы үкүсүн желпилдетип жорго минип келет. Чопий акын кыз менен көпкө чейин айтышып, жеңише албаганда, бир киши Чопийдин кулагына “Бул кыз атасынын төрүндө тууп койгон” деп шыбырайт.

Чопий:           Эңдеше ар канаты ар канаты,  
                    Ушады кешке таман жарганаты.



Акендин оң жагына бала тапсаң,  
Кетеби өлгөнчө жаманаты.  
Кыз: Билемин ар канаты ар канаты,  
Ушады кешке таман жарганаты.  
Акемдин оң жагына бала тапсам,  
Болмаймы өл-өлгөнчө колканаты.

Ошондо аксакалдар “ Болды. Энди экөөң тең экенсиңер, мындан ары айтыссандар шатакшыкпасын” деп Чопийге ат мингизип, чапан жабыптыр.

Чопий Алтайдан келсе кыргыздардыны бир мыктысы кайтыш болуптур. Ошондо Чопий айткан экен.

Оргашар тауың кулап тасың калды,  
Кыргыздын басы кулап, жасы калды.

Темир уулу Орозбай да Баарын уруусун болгон. Ал да күчтүү акын эле. Ала- Тоодон көчүп келгенде, айткан бир аз ыры эл оозунда жүрөт:

Мекеним Ала-Тоодон, атым кыргыз  
Жооптошсоң тилиң майдасиз менен биз.  
Ала-Тоодон келдик мында даам татып,  
Сарбагыш, Баарын менен атам Мундуз  
Өз атам ойлоп турсам да үлкөн баарын,  
Билемин айтпасам да элдин баарын.  
Сарбагыш, Баарын, Мундуз бир заңги элбиз,  
Мактайын атка минген жакшыларын  
Баарындан аты чыккан Эселдерик,  
Кара көк жылкы айдаган төгүлдүрүп.  
Жалгандан мумун баарын кетти көчүп  
Эл журтту кабыргасын сөгүлдүрүп.  
Аралда Байын, Жаңгыр, Бакенайым,  
Карада карышкыр соккон Тогузбайым.



Тарбагатайдагы кыргыздардын Заңгиси (Башчысы) баарын Карача болгон. Ал бир нече кыргызды ээрчитип Бээжинге барган.

– Биз кыргыз деген элбиз. Оргочор тоосун мекендейбиз. Калмактар көп болгондуктан бизге тынчтык бербей, малыбызга тийип, жүдөтүп жатат, – деген. Бээжиндин коргонунун бир чети дайыма кулай берет экен. Ошондо кытайдын бир билгири айтат:

– Ушул келген кыргыздардын арасында атадан жалгыз туулган бир кыргыз бар. Ошого ак кийим кийгизип, ак боз атка мингизип, тирүүлөй көмсө, коргондун кулаганы токтолот.

– Силердин араңарда ушундай жигит барбы? – деп сурашат кытайлар.

– Бар! – дешет кыргыздар.

Кытайдын чоңдору кыргыздарга «Алтын Тамга» берет. Анда «кыргыздарга салык салынбайт, алар жердин соорусун алсын, суунун тунугун ичсин» деген жазуу бар экен. Кыргыздардын «Алтын Тамга» алып келе жаткандыгын уккан калмактар жолго боз үй тигип, кыргыздарды сыйлап мас кылып коюшат. Жанагы жазууну балка менен согуп, окулбай турган кылышат.

Курман болгон жигиттин энеси каргаган экен: – «Маңги урпактуу болбогула, атадан жалгыз туулгула!» Ошондонбу бул жердеги биздин уруулар сан жагынан көбөйө албады.

Тарбагатайдагы баарындардын бир азы Чөйчөк шаарында, калгандары алыскы айылдарда тоо арасында турушат экен.

– Кыргыз уруулары Сарбагыш, Баарын, Мундуз, Кытай жана башкалары казакча сүйлөшүп, өз тилдерин билбей калышты. Алардын арасында будда динине киргендер да көп, – деди Оролбек Манжы.

Оролбек өзү тааныган баарындардын бир тобуна телефон чалып, кабарлады. Көбү ар кандай шылтоо айтып, бизге жолугуудан качышты.



Биз Эсимкан Орозбай уулунун үй-бүлөсүнө жолуктук, ал киши катуу ооруп жакында эле дүйнөдөн кайткан экен. Элдин айтымына караганда ал киши баарындардын ичиндеги эң мыктысы болуптур. Орто маалыматы бар. Көп жыл бою Мучан айылына башчы болгон. 2003-жылы Тарбагатай насилдик кой фермасы уюшулуп, Жунян айылына отурукташкан. Кийин пенсияга чыккан. Көп жыл бою мал баккан. 1990-жылы айылга мектеп курулганда өз үй бүлөсүнүн эсебинен мектептин курулушуна 80 миң юан берген. Бул үчүн Шинжан Уйгур автономиялуу республикасынын өкмөтүнүн чечими менен ага «Үздүк эмгекчи» деген наам ыйгарылып, медаль берилген.

Назар 1983-жылы айылдык мектепти бүтүргөн. Кесиби курулушчу. Там согуп, шыбак шыбайт, үй ичин жасалгалайт.

Казирет машина айдоо курсунда окуп жатат.

Эсимкандын атасы Орозбай 1916-жылы туулуп, 1977-жылы кайтыш болгон. Ал дин мектебинде окуган. Чоң молдо болгон. Шариятты мыкты билген.

Орозбайдын иниси Орозгалый акын болуптур. Ал 18 жашында Ален төрө деген бай кызга куда түшкөнгө барганда, эки кер атка үкү тагып алып барыптыр. Ошондо Орозгалый эки күн тынбай ырдаганда ага көз тийген экен. Иниси Орозгалый өлгөндө Орозбай анын кабырынын башына жатып алып, ыйлап эч кимдин тилин албай, оокат да ичпей зарлаган экен. Мурда алар Көк-Мойнок деген жерде турушса, Оргочордун бөктөрү Шамшиге көчүрүп келишкен. Антпесе, Орозбай кайгысын унута алмак эмес. Орозгалыйдын «Үкүлүү кер майда жал жетегим ай» деген ыр обону эл арасына кең таралган.

Ушул кезде Орозгалыйдын бул обонун башкалар бузуп ырдап жүрүшөт деп айтышты.

Эсимкандын үйүндө кол жазмалары бар экен. Анда кыргыз элдик ырлары, макал-лакаптары, тарыхый окуялар жазылыптыр. Ошолордун ичинен кыргыздын элдик ырларынан бир азырагын келтирели:





Отур бекен жан жарым,  
Жатыр бекен жан жарым.  
Толгон айдай дидарың.  
Көрбөгөнүм жылжарым.

Отур бекен Күнчайым,  
Жатыр бекен Күнчайым.  
Жатсам, турсам кайгырам,  
Оо сен үчүн Күнчайым.

Отур бекен ой күлүмдөп,  
Жатыр бекен ой күлүмдөп.  
Жатсам-турсам сени ойлоном,  
Күнчайым оо, күлүмдөп.

Жаркылдаган жан жарым,  
Жан жүзүндөй карамың.  
Астымдагы кер жалын,  
Манжа менен тараймын.

Жарым деген жай сөз эмес,  
Угуна бил тереңден.  
Жарым десем жар кандай,  
Муз соксуң доул денеңден.

Карагат көзүң күлүндөп,  
Жамалыңдан нур чачса.  
Ичтей сүйүп күлүндөп,  
Тургандыгым болбосо.

Жардын көңүлү кубанса,  
Жаны сүйгөн жар менен.  
Жаны сүйгөн рахат,  
Тең эмеспи бал менен.



Кайда жүрсөң аман бол,  
Өмүрүңдү тилеймин.  
Сага айтар шертим шол,  
Эч бир жанды сүйбөймүн.

Зулпу чачың нурлуу кезин,  
Бейиштеги хордун кызы.  
Көкөйүмдү курттай тешкен,  
Мөлтүрөгөн кара көзү.

### **Баарын Эсимкан Орозбай уулунун санжырасы:**

Эмилдириктен Санжы. Андан Буурчун. Буурчундан Темир. Темирден Орозбай, Орозгалый. Орозбайдан Эсимкан, Казгабий. Эсимкандан Зааркым, Назар, Базар, Казирет, Эржан.

Назардан Курмет, Бекзат. Базардан Саликар, Казиреттен Эрасыл, Маргулан. Эржандан Улуужан.

### **Ломожо айлындагы Токжыргыл баарындын санжырасы.**

Токжыргылдан Чөгай. Андан Ужа. Андан Дабажап, Бакай. Дабажаптан Батай, Алтынбат, Дүйнөлжө, Чаржинбата, Кабыл Адил. Алтынбаттан Бабырай. Чаржинбатадан Бүйүн. Кабылдан Байынкичик. Адилден Станда.

Бакайдан Карагаш.

### **Дөрбөлжүн насилдик кой фермасынын Майташ айылындагы баарындар:**

Качкынбайдан Чирип, Эрдене, Дене, Итике. Эрденеден Акиш, Шепжап, Бембидоржу, Чүла. Акиштен Берсин, Келсин. Берсинден Серикбол. Келсинден Бүрүмбек, Бейшен. Бейшенден Чолумбаты, Рахат, Төлөгөн. Чолумбатыдан Жеңишкан. Шепжаптан Майындара, Базындара. Майындарадан Эсбол.



Базындарадан Береке. Бембидоржудан Төрменди, Төрбайыр.

## ЧӨЙЧӨК ШААРЫНДА ЖАШАГАН БААРЫН БУХУНУН САНЖЫРАСЫ

**Бухудан** Ташчап. Ташчаптан Эркебат. Эркебаттан Серин.

Чөйчөк шаарында Оролбек Манжынын үйүндө жашап турдук. Анын уулу Срөөн кыргызча так сүйлөйт экен. Ал Кыргызстандан ишкерлер менен алака кылып, Кытайдын ички чоң шаарларына чейин барып тилмечтик кылат.

Оролбек Манжы төрт ыр жыйнагын даярдаптыр. Бир дагы жыйнагы басмадан чыга элек. Биз барганда ал генерал Искахбек Мониев жөнүндө жазган поэмасынан үзүндү окуп берди.

– Искахбек Мониев тирүү болгондо кыргыздардын бардыгынын башын кошуп, Иледен жер бөлдүрүп алмак. Бирок ал бул тилегине жетпей калды. Эми менин максатым Искахбектин эстелигин тургузуу. Чөйчөктө парк бар. Аны Искахбек жоокерлери менен тиккен. Илгери ал жерге чоң таштан эстелик коюлган эле. Кийин аны алып ташташып, кыштан тургузулган белги коюшту. Биз анын ордуна чоң эстелик тургузуу керек деп эсептейбиз, – дейт Оролбек.

– Биз Чөйчөк шаарынын паркын аралап Искахбекке коюлган жөнөкөй белгини көрдүк. Оролбек айткандай бул жерге татыктуу эстелик тургузуу керек экен.

Оролбек кыргыздардын тагдырын ойлогондо көзүнөн буурчактап жаш агат. Экөөбүз түнү менен сырдашып сөзгө кандык. Ага мен Кыргызстанда генерал Искахбек Мониев жөнүндө китептер жазылып, радиотеледен айтылып, кечелер өткөрүлүп жатканын жана анын бир туугандары, неберелери, урпактары көп иштерди аткарганын айтып бердим. Ал Искахбектин урпактары менен таанышсам дегенде эки көзү төрт.

Биз Шинжандын түштүгү менен түндүгүн түрө кыдырып, өзүбүздүн бир боор туугандарыбыздын баарына жолуга



албагандыгыбызга кейидик. Көрсө алар көп кылымдар бою эл-журтунан ажырап, көп элдин арасына сиңип баратышкан экен. Казакча сүйлөп, башка динди кабыл алып, улуттук касиеттерин жогото баштаптыр.

XV кылымдарда баарындар Шинжан жеринде көрүнүктүү роль ойногон. Кашкар, Ак-Суу, Жаркен шаарларында бийликке аралашкан. Замандын өзгөрүүсү менен ошол убактагы баарындардын урпактары каякка сиңип кетишти? Ушуларды ойлоп кайгыга батып, мындай бир ыр жаздым.

Издеп келип бир боорумду эңсеген,  
Таптым мында Сарбагыш, Мундуз, Баарынды.  
Кучак жайып тосот десем кубанып,  
Кайран жүрөк кайгы-муңга малынды.

Тилиң кана, бир кезекте сүйлөгөн,  
Үнүң кана, биримдикке үндөгөн.  
Диниң кана, бир теңирге жалынып,  
Арамдыкты, зулумдукту сүйбөгөн.

Алтай, Кангай, Ала-Тоону мекендеп,  
Бүркүт элең шаңшып учкан чокудан.  
Бүгүн баарын чар тарапка чачылып,  
Карга болдуң ат тезегин чокуган.

Ээ Кудайым, адамзатты жараттың,  
Эң бир асыл, шыңгыраган ылайдан.  
Күлүп келип, күйүп кетип баратам,  
Күн чыккан жер, эң байыркы Кытайдан.

Бөлүнгөндү бөрү жеген ушубу?  
Босогоңду аттаганда бут тайган.  
Ырдап келип, ыйлап кетип баратам,  
Ырыс менен таалай конгон Кытайдан.



«Баарындар» санжырасында Түрк урууларынын байыркы тарыхы кеңири айтылган. Аны көңүл коюп окуган ар бир адам азыркы кыргыздардын кайдан чыкканын биле алат. Азыркы кыргыз улутун кураган миндеген ири жана майда уруулар байыркы кездерде бир тилде сүйлөп Азиянын талаа, тоолорунда көчүп-конуп жүрүшкөн. Башка ири элдер менен талашып-тартышып, далай жоолашкан.

Азыркы Кытайдын түндүк жагындагы тоо, талааларда жашаган көчмөн уруулар биздин байыркы, түпкү аталарыбыз болгон. Кытайлар Гунндар деп атаган, кийин Европага жер которуп, байыркы Римди жоолаган эл да биздин аталар болгон. Алардын баары бир тилде сүйлөшкөн. Мисалы, Гунндардын эң чоң уруусу Коён деп аталган. Бул азыр да биз күнүгө колдонуп жүргөн өз сөзүбүз эмеспи. Чыңгыз хан көп сандаган көчмөн урууларды бириктирип Кытай менен Европаны жана Түштүк Азияны багындырды. Чыңгыз хан да, анын жоокерлери да байыркы түрк тилинде сүйлөшкөн. Азыркы халка моңгол тили XV-XVI кылымда ЧЖУРЧЖЭН-МАНЬЧЖУРлар Монголиянын аймагына оогондо калыпташкан. Ошондуктан Чыңгыз хандын убагындагы уруулардын бардыгы кандаш, бир боордош болушкан. Ал убактагы Наймандар, Керейлер, Дуулаттар, Кангылар, Баарындар азыр кыргыз менен казактардын арасында.

Чыңгыз хан балбан денелүү, сары чачтуу, көк көздүү болгон. Анын байыркы атасы Бодончардан тарагандарды НИРУН дешкен жана алар ыйык саналган. Барлас тукумунан тараган Бодончардын 12-урпагы – Аксак Темир да куйкул чачтуу, көк көздүү болгон экен.

Баарындардын байыркы атасы да Бодончар!



## БАШКЫРСТАНДАГЫ БААРЫНДАР

Башкыр эли кырктан ашык аймактык-кландык бирикмелерден жана уруулардан куралган. Алардын курамында кыргыз, баарын, кушчу, кытай, кыпчак уруулары да бар.

Кыргыз уруусу Башкырстандын түндүк-батышында жана чыгышында жайгашкан. Алар Бакалы, Илишев, Краснокамск, Туймазин, Шаран райондорундагы 49 айылды негиздешкен. Кыргыздар Татар республикасынын Актаныш, Баблин, Ютазин райондорунда да жашап турушат.

Илишев районундагы Көк тоо айылынан табылган кыргыз уруусунун санжырасында уруунун түпкү атасы катары Калдар бий көрсөтүлгөн. Анын өз атасынын аты Жалын, чоң атасы Мангытай бий.

Калдар бий башка бир топ бийлер менен кошо Чыңгыз хандын өз колунан “Урааныңар- Арнау, тамгаңар- чөмүч, онгонуң- көгүчкөн, дарагың-сандал” деген жарлык алыптыр. Тарыхый булактарга караганда бул кыргыздар Башкыр жерине тогузунчу кылымда Улуу Кыргыз кагандыгынын батыштагы чеги эдил дарыясына чейин жеткен чакта келишкен. Ал эми Башкыриянын чыгыш райондорундагы кыргыздар он экинчи-он сегизинчи кылымдарда Энисейден ооп келишкен экен.

Насип буйруп уулум Азамат экөөбүз 2018-жылдын июль айында Башкырстандагы баарын туугандар менен таанышуу үчүн Уфага жөнөдүк. Ал жерден Башкырстанды спутниктик телеберүүсүнө бардык. Алар башкыр урууларынын тарыхы боюнча кызыктуу берүүлөрдү уюштургандыгы менен белгилүү. Теленин кызматкерлери бизди өтө жылуу кабыл алышып, Башкырстанда уруулардын тарыхын изилдөөгө өтө чоң маани берилгендигин айтышты. Мурдагы президент Рахимовдун демилгеси боюнча уюштурулган фонд Россия-



нын архивдериндеги байыркы кужаттарды изилдеп 17-18-кылымдардагы башкыр уруулары жөнүндөгү маалыматтарды чогултуп бир нече томдордон турган илимий материалдарды жарыялашкан. Ошолордун ичинде кыргыз, кушчу, кытай, баарын уруулары жөнүндөгү китептер да басылып чыккан.

Баарын-табындар, кара-табындар деген уруу менен аралаш жашап турушат экен. Алардын бул кезде мекендеп туруктуу жашап турган жер Түштүк Уралдын Учалы району экен. Бул райондун Түнгатар, Корама, Кужай, Картмуйнак, Малаймуйнак айылдарында баарындар жашайт.

Таксиге түшүп баарын туугандарга бат эле жетсек экен деп эңсеп бараттык. Башкыр жери токойлуу салкын келет экен, Урал тоолорунун кокту-колоттору, бел-белестери көркөм да, жашылда. Түркүн-түркүн асыл таштар баалуу кендери көп бул адырлуу тоолор жайытынын жайлуулугу менен да көп элдерди суктанткан.

Учалы шаары жабык шаар экен ошондуктан бул жакка уруксат менен гана кирүүгө болот. Ошондой болсо да бизге мүмкүндүк беришип, райондун акиминин орун басары Зухра Мамлетбаевна тосуп алып, жергиликтүү музейди көрсөтүп, бизди тиешелүү кишилерге дайындап койдү. Алардын бири Фансур Шагиев 42 жаштагы тарых мугалими. Ал түрк урууларынын тарыхына кызыгып интернеттеги көп маалыматтар менен терең тааныш экен. Ал бизди баарындар жашаган бир нече айылдарга алып барды.

Старо Байрамгулова айылында жашаган Султамуратов Рафаэль Рауфовичтин үйүндө болдук. Аялы Рима Гаттауловна төшү күмүш тыйындарга толгон көйнөгүн кийип алыптыр.

Бул аялдарга төлөнгөн калыңдын бир бөлүгү - деди ал.

Биздин салтыбызда, тилибиз да, кийимибиз да башкырларга окшошуп калды- деди Рима.

Менин чоң атам Султанмурат, анын уулу Гариф полктун катчысы болуптур. Гарифтен Абдрауф. Абдрауфтан мен - Ра-



фаэльмин. Менин үч уулум бар. Алар Ринат, Радих, Рустам. Ринаттан Гулназ, Рифат. Радихтен Алсын, Гайсар, Рамил. Рустамдан Алтынай, Назгүл.

Түнгатар айылындагы баарын Вилданов Рафилдин үйүндө болгонубузда ал матага дарак түрүндө тартылган санжырасын көрсөттү. Анын түп атасы Кара шейх. Андан Асанхан. Асанхандан Тургай. Тургайдан Теңирберди. Андан Юлберди. Юлбердиден Акымбек. Акымбектен Бармак. Бармактан Барак. Барактан Хусейин (1720-ж). Хусейинден Габделсалам (1760-ж). Габделсаламдан Вилдан (1802-ж). Вилдандан Илаладдинмулла. Илаладдинмулладан Халим, Нурмухаммед, Ханиф, Юсуф, Габделхан, Шугайб, Абдулла деген жети уул болгон. Юсуфтан (1913-ж) Рамиль (1939-ж). Рамильден Рафиль, Дамир, Даниль. Рафилден Айнур, Артур. Данильден Динар, Даян, Дияс.

Рафиль тууганыбыз 1969-жылы туулган, кесиби тракторчу үлүшкө алган эки гектар жери бар, ага чөп өстүрүп, өзү чаап жыйнап алат. Онго жакын бодо малы, көптөгөн каз-өрдөгү бар, турмуш тирлиги жакшы. Рафилдин короосунун тегерегинде жаткан таштардын бир экөөнү кармап көрсөм, өтө





оор жана жылтылдак экенин байкадым. Биздин кадимки тоолордогу таштардан башкача-ушул таштардын баарында ар түрдүү асыл кендер катылган. Биздин тоолордун баары кенге бай-деди Рафиль.

- Биз кендин арасында жашайбыз.

Токойдун көптүгүнөн, жыгач материалдын арзандыгынан болуу керек, көпчүлүк үйлөр, сарайлар жыгачтан салынган. Чатырлары үч бурчтук түрүндө курулуп шифер менен жабылган малдарын токойчолорго, тоо этектерине айдап жиберип, сыртынан гана көзөмөлдөп коюшат. Кечкуруун токойчодон өздөрү каалгып чубап келишет. Кичинекей көлчөлөрдө каз-өрдөктөрү жүрөт. Жашоолору тынч, бакубат.

Адигул жана Старо-Байрамова айылдарынын четинде бийиктиги болжол менен 100 метр келген дөбө бар экен.

Бул дөбөнүн төбөсүндө касиеттүү олуя адамдын кабыры бар. Эл ага зыярат кылып, кадырлап, эскерип турушат- деди бизди жетектен жүргөн Фанур Шагиев.

2005-жылы Уфа шаарынан басылып чыккан Рауф Нсировдун “Жети суунун башы” деген китебинде Түнгатар санжырасына көп орун берилген. Түнгатар өтө бай болгон экен. Млы көптүгүнөн эсепке албай карранын көрүп эле түгөл деп камырабаган.

Бул санжыра **Хупберди** деген кишиден башталат. Анын уулдары: Теңирберди, Югберди. Югбердиден Билдехед жана Кармыш. Билдехед кишиден Куткачык. Куткачыктан Түнгатар. Түнгатардан беш уул, Валиша, Сайет, Хамит, Йакуш, Алтай. Китепте ушул беш уулдан тараган уулдардын санжырасы берилген.

1900-жылдын башында Карим айылынын молдосу Осмон Азирет баш болуп калың дептерден китеп түптөгөн. 1922-жылы Мулдакай айылынын Тугум аймагынан Гайазиддин Бедреддин уулу (1883- ж.туулган) ал китепти көчүрүп, жаңы маалыматтар менен толуктаган. Бул санжы-



рага 500 гө жакын кишинин ысымы жазылган. Ал баарын уруусунун 500 жылдык тарыхын түзгөн .

Бул санжыра мындайча башталат: “ Биздин түпкү атабыз Букара шаарынан келген Барун Кара шейх болгон. Биринчи- Кара шейх, экинчи- Дули шейх, үчүнчү- Котло шейх, төртүнчү- Мунгах, бешинчи- Хажибуга, алтынчы- Мунсам, жетинчи- Жансам, сегизинчи- Асанбий, тогузунчу- Тургай. Уралдын күнгөй бетинде жашаган башкырт агайындар ушул Тургайдын балдарынан тарагандар.

**Тургайдын Исанбет** деген уулунан үч уул туулган. Биринчи- Камбар, экинчи-Көкүш. Тургайдын дагы Теңирберди деген уулу болгон. Теңирбердинин уулу Жусбирде. Анын уулу үчөө: Акымбет, Кырлач, Чары. Кырлачтан Корткачык. Чарыдан Юрмак.

**Корткачыктын** алты уулу болгон. Биринчи Түнгатар, экинчи- Азанбий, үчүнчүсү- Атка, төртүнчүсү- Жата, бешинчиси-Карамыш, алтынчысы- Мулдакай.

Корткачыктын улуу уулу Түнгатар, экинчиси Азанбий өз убагындагы белгилүү кишилерден болгон 1774-жылы Магнит слобадасынан Ортожүс ханы Аблайга жардам сурап жиберилген эки элчи ошол Азанбийдин урпактары.

Емельян Пугачёвдун казак талаасына өтүп кетүү ою болгон. Ал Аблай ханды өз тарабына тартуу ниети менен ага эки белгилүү, абройлуу кишисин жиберген анын бири- старшина Шүкүр Абзанов, экинчиси анын иниси Урак.

Э. Пугачёв жиберген элчилер 1774-жылы май айынын башында жолго чыгып, Йамбет, Сарытургай сууларынын боюндагы казак тарханы Жаныдаутка жолугуп, андан кеңеш сурашкан. Эки элчи Аблай ханга барып ал жайды айтып, анын-“жардамга кырк миң жоокер жиберем” деген убадасын алып кайтышкан. Алар Уйск станитсасына кайрылып анан троицк шаарын жетишет. Алар келгиче Э. Пугачёвдун көтөрүшчүлөрү катуу кыйроого учурап, Чебаркүл чебине че-



гинүүгө аргасыз болот.

Тилекке каршы Аблай убадасына турбай Э. Пугачёвчуларга жардам бере алышпаган.

Түнгатар Куткачыков башкыр элининин 1735-1737-жылдардагы көтөрүлүшүнө катышкан.

Башкыр тилиндеги тарыхый маалыматтарда, илимий макалаларда, санжыраларда, кыргыздар, баарындар, кушчулар жана башка уруулар жөнүндө кызыктуу көптөгөн фактылар кездешет. Бул уруулардын өкүлдөрү 1812-жылдагы орустардын ата мекендик согушуна жана падышалык орусиянын мезгилинде чоң көтөрүлүштөргө катышкандыгы жөнүндө көптөгөн китептер басылып чыгыптыр.

Баарындар Чыңгыз хандын доорунда, анын уулдарынын жана небере чөбөрөлөрүнүн доорунда да аскердик жана мамлекеттик бийик даражалуу кызматтарда иштешкен. Алды жүз миң колду башкарган ноёндор болушкан. Кийинки Амир Темирдин, Захриддин бабурдун тушунда да аскерлердин алдыңкы катарында жүрүшкөн.

Тархый маалыматтарга караганда баарындар 15-16-кылымдарда ири беш топко бөлүнгөнү байкалат. Биринчи тобу- 1400-жылдары Талас өрөөнүндө, экинчи тобу-Могол хандыгынын аймагында Кашкар тарапта, үчүнчү тобу- Бухара хандыгынын аймагында, төртүнчү тобу- Крым хандыгынын аймагында, бешинчи тобу- Урал тоолорунун этегинде жашап турушкан. Мындан тышкары ар кандай майда чачыранды топтору да болуп, алар башка элдердин арасында жашап жүрүшкөн десек болот. Көрүнүктүү В. Радловдун кабары боюнча Букара хандыгында хан шайлоодо Миң, Алат, Баарын жана Бташ уруусунун өкүлдөрү ханды ак кийизге отургузуп төрт бурчунан көтөрүшкөн демек баарын уруусу Букара хандыгында да өтө барктуу, жогорку даражалуу уруулардын катарында болгон.

Барун Кара шейх Букарадан терең билим алып, дин или-



мине каныккандыктан мусулман динин эл арасына кеңири жайылтуу максатында Башкырт жерине барып элге сиңип кеткен чыгаар. Ошондуктан анын уулу Дули да өз атасынын жолун жолдоп шейх атагына жетсе, Анын уулу Котло шейх да чоң атасынын жолун карманып шейх аталган.

Биз менен Уфадагы спутниктик телеберүү юороюорунда жолуккан барын тарыхчы жана жазуучу Спартак Ильясов Крымда жашаган баарындар жөнүндө айтып берген:

- Крымдан Уфага келген меймандар менен таанышканыбызда уруу сураша келгенибизде бири баарын экенин айтты мен да баарынмын деп экөөбүз кучакташа кеттик. Ошондо ал: “Биздин Крымда 30 га жакын айылда баарындар жашайт. Ал айылдар 1940-жылдарга чейин байыркы аттар менен аталып келген кийин, орустар алардын баарын орусчалап, алмаштырып коюшкан” дептир.

- Азыр ал Крымдык тууган кайда? Аты жөнү ким экен? деген суроо Спартак өкүнүп:

- Эмнегедир атын сурабапмын, кийин сүрүштүрүп көрсөм, ал тууганыбыз Туркияга ооп кеткенин билдим” деди

Эми насип буйруса ал жердеги баарын туугандар менен таанышуу учуру да келер...

**Рауф Насировдун** китебинде Учал районундагы баарындар жашаган Түнгатар айылынан Гафифа Фатиховадан (1855-1947) жана Бартул, Карам, Поляковка айылдарынан Ч. Шахабеддиновадан (1906-1969), карыя Өрнөк Абдрахманова менен журналист Ханзила Насирова жыйнаган 600 дөн ашык макал-лакаптар жазылган. Бул макалдар менен таанышканымызда алардын бир далайы ушул күндөрдө да биздин элде айтылып жүргөнү таң калтырды. Мунун өзү түрк тилдүү элдер илгертен бери бири бири менен жакшы алакада болгонун, түбү бир эл экенин далилдеп турат. Эмесе бир нече макал-лакаптарды келтирип көрөйүн:

Балыкчы балыкчыны ыраактан тааный.



Булганган суудан балык тутуп болмай.

Булары булган-буяуы канган.

Ике теке башы бир казанга сыймай.

Ирте кыйкырган күкүктүн башы тас болор.

Начар ишлеп, йакшы йашап булмай.

Тамчы таш йарар.

Тайы ат булганчы айасе эт булар.

Тауык төшөнө тары кирет.

Төлөп жүктөлгөн жүк ауыр булмай.

Сыйыр туйлап ат булмас.

Иштегениң киши үчүн, үйрөнгөнүң өзүн үчүн.

Жалкоонун таманын кар басыр.

Яңгыз карга букка туймас.

Алла таала беремин деген кулуна, салып коёр жолуна.

Аюну үйрөткөн- таяк, млдону намазга үйрөткөн тамак.

Ач иттин көтүн ток ит йалай.

Аю таяктан, киши тозоктон коркот.

“Бар” дегенге берермин, “жок” дегенден алармын-деген

Кудай.

Бир айылда эки молдо сыйышпайт.

Бүкүрүнү кабыр гана түзөтөөр.

Пенде тилейт, Алла буйруйт.

Эттин таттысы-карын, элдин асылы-БААРЫН.

Тоого тоо гана барбайт.

Хандын итине да салам бер.

Өзүңдөгү өзүңө жоо.

Жоо качса катында каарман.

Алты уулуң болгончо, осурак болсо да абышкаң болсун.

Баланды жогору көтөрсөң көтүн, төмөн түшүрсөң бетин  
өбөсүң.

Ыйлабаган балага эмчек жок.

Куш баласы уясында эмнени көрсө, ошону алат.

Мактаулы кыз туйда усура.



Маңқасы агып турсада абышқаң жаныңда булсын.

Улууларга кичи бол, кичүүлөргө улуу бол.

Тапкан куанган, тааныган алган.

Уулунун уяты-атага, кызынын уяты-энеге.

Сөймөгөнгө сөйкөнмө.

Ашым көп деп көп ашаба оозуң жаман үйрөнөр, киши жок деп көп осурба көтүң жаман үйрөнөр.

Дүйнө кеңдигинен не пайда, аяк кийимин тар болсо.

Исепле дус таркалмас.

Кишиге ишинди бер, ишиң бүтсө ашыңды бер.

Кишиге калган күнүң-таң атпаган түнүң.

Келечегинди ойлогондо өткөн доорунду эсиңе тут.

Керек таштын оордугу жок.

Үшүгөнгө от жактырба, ачкага казан астырба.

Тауык берсең, үрдөк аларсың, үрдөк берсең каз аласың

Киши булар кишинин кишиде булар иши, киши булмаз кишинин кишиде булмаз иши.

Карга көзүн карга чокубайт.

Таш менен атканга аш менен ат.

Халык айтса, хак айта.

Суқырдын тилегени ике күз.

Жогору түкүрбө, түкүрүгүң өзүңө түшөт.

Йаман күз кабак астынан карай.

Атың өлсө жүгөнүңдү таштаба.

Юлаучыга йылы сүзүң булмаса да йылы ашың алдыда булсын.

Юлаучынын юлда булыу йакшы.

Агач тамыры менен, киши акылы менен күчтүү.

Алтын баткакта да йалтырай.

Ачуу алдан, акыл арттан жүрөт.

Исең барда итегең йап.

Кийимине карап каршы алсалар, акылына карап узатарлар.



Көп жашаган не билген, көптү көргөн көп билген.

Уйнап айтсаңда уйлап айт.

Ок менен бирди тил менен миңди жеңесиң.

Узең олтурган бутакка балта чаппа.

Сөз отуз тиштен чыкса ааламга жетет.

Каарылыкка каршы дабаа жок.

Мына, Башкырстандагы баарын туугандарыбыздын ичинде айтылып жүргөн макал-лакаптардын бир азын гана келтирдим. Булардын көбү бизге бала кезибизден тааныш. Менин тааным Каныш “Киши болор кишинин кишиде иши бар, киши болбос кишинин кишиде неси бар” деп көп айтчу эле. Дал ушул макал да биздин баарын туугандарда ушул кезге чейин айтылып жүргөнү анык тууган экенибизди айгинелеп турбайбы. Мындан бир топ жыл журда тактап айтсам 2005-жылы Ноокаттагы туугандарды издеп барганымда Ноокаттык тууганым: “Бизде эттин жаманы карын, Элдин жаманы барын деген макал айтылып башка уруулардын айрым өкүлдөрү өйдөсүнүп калат” деп айткан эле. 2018-жылы Башкырстандагы туугандарга барганда “Эттин таттуусу карын, элдин асылы барын” деген макалды угуп гана эмес, китепке жазылып чыкканын көрүп төбөм көккө жеткендей болду.

Албетте илгертен уруулар бири-бири менен азилдешип, атаандашып, айтышып, кээде бири-бири менен жоолашып келишкен. Ошондой учурларда ар кандай сөздөр чыга берет эмеспи. Жогоруда 600 дөн ашык макал-лакаптардын айрымдарын гана иргеп, айрым сөздөрүн кыргызчалап бердим. Бул макалдарды көңүл коюп окуп, жаттап алгыла, билсеңер булар элдин күндөлүк тирлигинен, өмүрүндөгү тажырыйбасынан, акылман кишидердин асыл ойлорунан чыккан алтынга бергис сөздөр!



## БАРНАУЛ, БАРИН, БОЯРИН ЖАНА БАРОН ДЕГЕН СӨЗДӨРДҮН ЧЫГЫШ ТАРЫХЫ ЖӨНҮНДӨ

Санжырага кызыгуудан улам болуу керек, айрым туугандар ар кандай тарыхый булактардан издешип, интернетти карап өз урууларынын түпкү тегин иликтөөгө аракеттенип, ар кандай божомолдорго көңүл бурушуп, айрымдары алардын чын же төгүн экендигине нагыз далилдери бар же жок экендигине карабастан бекем ишенип алып, ал божомол-жоромолдордун кеңири таралышына көмөктөшүүдө.

Мисалы ушул кезде “Барнаул шаарынын аты Баарын айылы деген сөздөн чыккан. Бир кездерде ал жерде баарын уруулары жашаган” деген сөз кеңири тараганын айтууга болот. Ошондой эле орус тилиндеги “барин, баярин” жана европа өлкөлөрүндө кеңири жайылган. “Барон деген сөздөрдүн теги “Баарын” деген сөздөн чыккан пикирлер да көп айтыла баштады. Албетте дүйнөдө жүздөгөн тилдер, миңдеген диалектер бар болгондуктан окшоштуктардын болушу мүмкүн. Дүйнө эли бири-бири менен достук, туугандык мамиледе болуу менен дайыма соода-сатык, алыш-бериш жүргүзүлүп коңшулар менен тынчтыкта жашап, өнүгүүнү каалайт. Мына ушундай байланыштарда тил өтө маанилүү ролду ойноп, элдер бири-биринин тилин үйрөнүүгө аракеттенишет. Ошентип бир тил экинчи бир тилге таасир этип, ал тилдин байышына, түшүнүктөрдүн кеңейишине, илим менен билимдин, өнөрдүн өнүгүшүнө жол ачылган. Башка тилден кирген сөз төл сөздүн мыйзамына жараша өзгөрүлгөн.

“Барнаул”, “Баарын айыл” деген сөзгө өтө жакын экени чын, бирок буга тарыхый далилдерибиз барбы? Буну дүйнөлүк коомчулук кабыл алабы? Бул маселеге орус тилчилери, тарыхчылары кандай карашат.





Бул суроолорго жооп издеп көптөгөн энциклопедияларды, аныктамаларды карап ал оңдуу жыйынтык бербегендиктен Барнаул шаарына барууну, Алтай жерин өз көзүм менен көрүп келүүнү ылайык таап 2018-жылы август айында Барнаулда болдук.

Көздөгөнүбүз Барнаулдун музейи эле, бирок ал дүйшөмбү жана шейшемби күндөрү дем алышта болгондуктан жабык экен. Аябай өкүндүк, анан шаардыктардан сураштырсак “Педагогикалык Академия” окуу жайында музей бар экендигин айтып беришти. Ал музейдин көлөмү чакан болгону менен, экспонаттары бай экен. Кызыгып көрдүк, музейдин илимий кызматкери Бородаев Бадим Борисович биздин Барнаул шаарынын аты Баарын айыл деген сөздөн чыкканбы? деген сурообузга мындай деп жооп берди: “Барнаул шаарынын аты Баарын айылы деген сөздөн эмес, Обь дарыясынын куймасы Барнаулка деген суунун атынан чыккан “Сибирдин тарыхы” деген эки томдукту жазган Г.Ф. Миллердин жазганы боюнча Барнаулка деген суу ойрот тилиндеги “боро-нур” деген сөздөн чыккан “боро” ойрот тилинде “ бөрү” деген сөз. “Нур”-суу деген мааниде. Барнаулка суусу кызыл карагайлуу токойдон агып чыккадыктан жана ал токойдо илгери бөрүлөр көп болгондуктан “бөрүсуу” деген мааниде аталып, кийинчирээк орустар бул жерге көбүрөөк келе баштаганда “Боронур” –Барнаулка суусу деп аталып калган. Профессор, кельт тили боюнча адис Дулозон Андрей Петровичтин пикири боюнча “Бору-ул” деген сөз, Барнаулка болуп өзгөрүп калган дейт. “Бөрү суу” деген кандай суу болду экен? “деп Барнаулканы барып көрдүк. Анын Обго куйган жерин атайын бетондоп жээктерин бийиктеп коюшуптур. Суусу чынында да бөтөнчө экен өңү көк жашыл, даамы балыр, саз жыттанат. Обь дарыясы болсо акканы билинбей көкмөк болуп мелтирей чалкып, үстүндө туристтер түшкөн кемелер ары бери сүзүп жүрүшөт. Барнаул шаарынын негизделишинин тарыхына көз



жүгүртүп көрөлү. Ал орусияда Пётр биринчи падышалык кылып турган доордо башталган. Пётр биринчи Европага жол ачуу үчүн Швеция менен согушуп, Балтика деңизинин жээгин ээлөөгө аракет кылган да согуштук куралдар жагынан чабалдык кылганы байкалган. Ошондуктан жаңы замбиректерди, анын ядролорун, мылтыктарды жасоо үчүн метал көп керектелген. Аны чет мамлекеттерден сатып алып турушкан. Бул өлкөгө чоң оорчулук келтиргендиктен, жа Бул өлкөгө чоң оорчулук келтиргендиктен, жаы кендерди изилдеп, жез жана темирлерди эритип курал жасоочу заводду куруу милдети коюлган. Ал кезде орустардын металлургиясынын негизги району Урал болгон. Ал жерде Каменск, Невьянск, Алапаев, Уктуес заводдору иштеген.

Пётр биринчи жаңы кендерди изилдеп, аны иштетүүгө мыкты ишкерлерди табууга аракет кылган. Ошондой ишкерлердин бири Никита Демидов болгон. Ал темир усталыктан Уралдагы заводдорду башкаруучуга чейин жеткен. Пётр биринчи ага 1702- жылы Невьянс заводун берген.

1717-жылы Степан Костылев менен Федор Комар Алтайдан жез менен күмүштүн кенин табышкан. Бирок аны иштетүү кыйын эле. Анткени ал Уралдан миндеген чакырым алыс турган жана согушчу көчмөн уруулар менен Жунгар хандыгынын чектерине жакын болгон.

1723-жылы бир тууган Демидовдор Алтайдагы кендин баалуулугун, көлөмүн иштетүү шарттарын толук изилдөө үчүн атайын адистерди жиберешкен.

1726-жылы Акинерий Демидов Алтайдагы кенди иштетип, завод курууга уруксат алган. Ал алгач заводду кен чыккан жерге жакыныраак куруп, анын кубаты жеткиликтүү болбогондуктан экинчи заводду Барнаул суусунун Обго куйган жериндеге Усть-Барнаулка жана Верх-Барнаулка кыштакчаларынын жанына салган. Ал кыштактын эли 1717-жылы Белояр чеби салынгандан кийин Европадан көчүп келген



дыйкандар болгон экен. А.Демиров заводду куруу үчүн 1728-жылы Алтайга 200, кийин 1730-жылы дагы 200 крепостный дыйкандарды көчүрүп келген.

2010-жылы Барнаул шаарынын 280 жылдыгы белгиленди. Ал ушул тапта жакшы өнүккөн, өнөр жайлуу бакубат шаар. Алтай өлкөсүнүн борбору илим жана көркөм өнөрдүн, маданияттын, сооданын манилүү чордондорунун бири.

Алтай аймагында баарындар жашаганбы? Деген суроонун тегерегинде сөз козгоп көрөлү. Чыңгыз хандын убагында баарын Корчуга “токой элдерин” башкаруучу укугу берилгени белгилүү. Бирок анын бийлиги канча убакка созулганы бизге белгисиз. Орустар Сибирди ээлеп, жолдорду салып, чептерди куруп, кендерди иштетип, шаарлардын көбөйгүнө 300 жылга жакын гана убакыт өттү. “Токой элдери” деп аталган Саян-Алтай тоолорун мекендеген ал элдердин урпактары-алтайлыктар, хакастар, тывалыктар, шарлар ушул кезде да өз мекендеринде жашап жатышат. Эгер баарындар Обь дарыясынын алкабында жашаган болсо Саян, Алтай негиздеген алгачкы орус экспедицияларынын кабарларынан белгилүү болмок. Менимче баарындардын айрым топтору Корчунун убагында Алтайга көчүп барган болсо да Чыңгыз хандын батыш өлкөлөрүн болгон жортуулуна катышып, эң алды Крымга, Кичи Азияга чейин жетип, калгандары Кашкар, Бухара, Урал, Ала-Тоо аймагына мекендеп калган болуу керек деп ойлойм. Эгер баарындарды айрым урпактары Алтайда калган болсо азыркы элдердин арасына кошулуп, өзүнчө бир топ болуп жашамак. Мына ушуну ойлоп Алтайды, Хакасияны, Тываны кыдырып музейлерди көрүп, билген кишилерден сураштырып көрдүм. Алар “баарын уруусу бул жерлерде жок” дешти. Хакас окумуштуусу Винтар Явлевич Бутанаевге жолугуп ушул суроону ага да бердим. Кыргыз, хакас тарыхы боюнча көп эмгектерди жазган ал киши да “баарындар бул чөлкөмдө болгон эмес” деген оюн айтты. Алтайлыктардын,



хакастардын, тывалардын улуттук курамында баарындар учурабайт. Мисалы алтайлыктар 43 сөөккө бөлүнсө, анын арасында бурут, кыпчак, меркит, могол, мундуз, ойрот, талас уруулары бар. Төлөнчүттөрдүн курамындагы 21 сөөктүн ичинде бурут, меркит, мундуз, найман, талас, төөдөш уруулары кездешет. Хакастардын курамында кыргыз сөөгү бар. Эми барин, боярин, барын сөздүнүн тегине көңүл буралы. “Орус тилинин этимологиялык сөздүгүн” түзгөн Макс Фасмер” Барин” сөзү “боярин” деген сөздөн келип чыкканын далилдегенге аракеттенген(Сөздүктүн биринчи томунун 127-бети). “Боярин” сөзүн “бой” (согуш, уруш деген мааниде) деген сөздөн чыккан деп эсептейт. Экинчи божомол түрк тилдериндеги “бай-ар” (үй ээси, мал-мүлктүн ээси-кожоюн) деген мааниден улам орустар байлардын жогорку катмарын “боярин” деп атаган дейт. Кыргыздын аялдары илгертен эле өзүнүн күйөөсүн “Менин байым”, “Ал баланча аялдын байы” деп тергеп айтышат. Менимче “Бай+Эр” дегенибиз туура болчудай.

Макс Фасмер “барон” сөзүн “бул титул Орусияга Пётр биринчи падыша болуп турганда 1710-жылы белгилүү кызматын адамдарга ыйгарылганын” айтат да ал байыркы немец, француз тилдеринде “баро”- согушкан киши деген мааниде экенин билдирет.

М. Фасмер. “Этимологический словарь русского языка” М. 1986 (127-128-беттер) Советтик чоң энциклопедияда “Бояре” сөзүнүн теги так аныктала элек. Айрым изилдөөлөр аны “бай” (воктель) же “болит” (большой) сөзүнөн чыккан дешсе, башкалары “байар” (вельможа, богатый,-муж)господин) деген сөздөн чыккан деп эсептешет. (БСЭ 3-том 610-бет)

Он үчүнчү кылымдын 40- жылдарында Алтын Ордонун аймагы батышы Дубайдан, чыгышы Иртыш дайрасына, түндүгү орустардын Новгород облусуна, түшүгү Каспий жана Кара деңизге чейин созулган. Алтын Ордонун курамында



монголдор менен бирге көптөгөн көчмөн элдер болгон. Элден чогулуучу салыкты жыйноо үчүн атайын куралдуу отряддар түзүлгөн. Алардын башчылыгына хандыкка ишенимдүү кишилер дайындалган. Айрым маалыматтарга караганда салык жыйноочу баскактардын башчылыгына баарын, ширин урууларынын белгилүү кишилерин дайындашкан. Ал кезде бектердин ысымынан мурда уруусу айтылгандан “баарын баланча, баарын түкүнчө дешип “баарын” дегенсөз элге кеңири жайылып, бийлиги бар, байлыгы бар мансаптуу кишилерди “барин” деп алардын аялдарын барыня, бариня деп аташып калган десек болот. Буга “барин” сөзүнүн орус жазмаларында 14-15- кылымдан баштап, кийин көркөм чыгармаларында жыш учурай баштаган.

“Алтын Ордону” Жучунун 14 уулу улустарга бөлүп башкарып, көп жылдар өткөндөн кийин ал Харезм, Астрахань, Сибирь, Казань, Крым хандыктарына, Ногой ордосуна бөлүнүп кетишкен. Баарын жана ширин урууларынын урпактары ушул жерде, Крымда жашап турушат.

Баарын уруусу Чыңгыз Хандын жана анын урпактарынын доорунда аскердик иштерде да, бийлик де да бийик дараларга жеткенин анын аты дүйнөлүк улуу тилдердин бири орус тилинде сакталып калганы да аныктап турат. Өкүнүчтүүсү баарындардын чогуу жашабай чачырап кеткендиктен, анын урпактары азыр ар кайсы элдердин курамында ошол элге сиңип бараткандыгы гана !...

Кыргыздын байыркы тарыхы жазуу түрүндө сакталбастан атадан балага, муундан-муунга ооздон-оозго өтүп, ушул убакка чейин айтылып келатат. Байыркы эпостор, жомоктор, санжыралар, ыр-күүлөр, табышмактар, жаңылмачтар, макал-лакаптар элибиздин жан байлыгынын казынасы. Буга жер, суу, тоо-кен, аттарын аскаларга чегилген сүрөт баяндарын, балбал таштарды, кабырлардан табылган ар түрдүү асем буюмдарды, ат абзелдерин, түрдүү табылгаларды кош-



соң элдин байыркы тарыхынан кабар аласың...

Санжыраларда кыргыз элинин эң байыркы доорунан ушул күндөргө чейинки тарыхы сөз болот. Албетте алар көп учурларда уламыш же жомок катары кабылданса да анда чындыктын үлүшү бар экендигин танууга болбойт. «Кыргыз кырк уруудан куралган эл», «Жер тамырынан – эл тамыры көп», деген түшүнүктөрдүн өзү кыргыз эли узак доорлорду басып өткөнүнөн кабар берет.

Жашоо тиричилигинде ар бир жан өзүнө кулк-мүнөзү келишкен, жагымдуу киши менен гана алака түзүп, ошону менен бирге болгусу келген сыяктуу элдер да өзүнө дили окшош, тили окшош, салт-санаа, өңү-түсү, көз караштары окшош элдер менен жакындашып, шериктешип бара-бара бири-бирине сиңип кетишкен.

Баарын элинин чыгышы жөнүндөгү санжыраларды бир азыраак талдап көрөлү. Санжыралардын баардыгы дээрлик баарынды Ак уулдун уулу Тагайдын Карачоро деген улуунан таралган деп баяндайт. Бала Айылчынын санжырасында Тагай бий Кашкар ханында ак үйлүү болгон жылдарында үйлөнгөн аялынан төрөлгөн баланын аты Ороз. Тагай бий ак үйлүүдөн бошонуп кеткенден кийин тийген Көкүм-Сээр деген күйөөсүнөн төрөлгөн уулу Тууганбар. Анын айтымында Чоң-Багыш, Сары-Багыш, Кара-Багыш уруулары мына ошол Ороз менен Тууганбардан тарайт. Жети-Өгүз районундагы Аң-Өстөн айылында жашап өткөн Бектур санжырачынын айтуусунда Карачоро бир туугандарына тарынып Таласка барганда туулган улуу Баарың. Баарыңдар мына ошондон тарайт дейт. 1927-жылы Таластан жазып алган санжырасында Үмөт молдо Баарыңдар Карачоронун апасынын кийинки тийген күйөөсүнөн төрөлгөн Каракожодон тарарын кабарлаган. Дагы бир санжырада Карачорондон Багыш, андан Күржү деп, дагы биринде Күржүнүн ордуна Куржун деп, андан ары Баарынды таратышат. Баарынды Көкүм бийден тараткан сан-



жыралар да кездешет. Эми, булардын кайсынысы туура, кайсынысы туура эмес десек болот?

Кыргыздын алгачкы тарыхчысы Белек Солтоноев Тагайды тарыхта болгон адам деп эсептейт, аны Мухаммед Кыргыз деп болжолдоп, ал 1460-жылы туулуп 1535–1540-жылдары өлгөн дейт. Азыркы тарыхчылар да ушул көз карашты туура деп эсептешет. Молдо Аксы-Кентинин «Мажму ат-Таборихине» ишенели десек, ал Мавлона А»зам, «Жети-Кашка, Аңга Төрөнүн уулу Акматбек, Дамбур буга, Салусбек Булгачи, Кийикчи, Бүркүтчү, Кушчу, Отуз уулдун балдары: Адина, Муңкуш, Карабагыш, Тагайларды азат кылганын» айтат. (4:80-б)

Амир Темир Моголстан, Жети-Суу аймагына 1370–1390-жылдары бир нече жолу жортуул жасап, көп элди талап-тоноп, туткунга алганы белгилүү. Ошондо ортодогу айрыма 150–160 жыл болуп жатат. Демек Аксыкентинин тарыхындагы Отуз уулдун уулдары Ак уул, Кара уулдар кыргыз санжырасындагы биздин аталарбы же башкабы? Дагы бир санжырада Долон бий Чыңгыз хандын чабуулдарынан Ала-Тоого качып келгенден кийин төрөлгөн эгиз уулдары Ак уул менен Куу уулдан кыргыздардын азыркы Оң менен Солу таралган деп айтылат. Чыңгыз хандын токой элдерине – кыргыздарга тун уулу Жочуну жиберип, кыргыздар ага согушпай эле тумшугу кызыл ак шумкар, аң-терилерин, күлүк аттарын тартуулап багынышканы, ал 1207-жыл экени белгилүү. Эгер Долон бийди Чыңгыз хан менен замандаш деп эсептөөчү болсок, анда айрыма «Мажму ат-Таборихтегиден» 380–390-жылга жакын.

Эми Мухаммед Хайдар Дулатинин «Тарих-и-Рашиди» китебиндеги маалыматтарга токтолуп көрөлү. Султан Сайид хандын тушунда Мухаммед Кыргыз анын Кашкарга болгон жортуулуна көмөк көрсөтүп, өзү көп олжолорду алып кайткан. Хан ага кылыч тагынуучу белбоо, шарап куюучу ку-



мураларды, алтын жана күмүш кеселерди, дагы башка асыл буюмдарды тартуулаган. Мухаммед Кыргызга кыргыздардын баары баш ийип, күчтөнүп алгандан кийин ал Түркстан, Ташкент, Сайрамга жоортуул жасаган. Шейбани султандары ага каршылык көрсөтүүгө чамалары келбеген. Түркстан шарына жасаган чабуулунда анын акими, Көчүм хандын уулу Абдолланы туткунга алып, бир күндөн кийин бошотуп, Сайид ханга бир нече жылкы жана курал-жарак, асем буюмдар тартуулап, «Шейбан султандары колуна түшчү болсо, аларды бошотууга убада берген элем, ошол убадама турдум. Хан мени кечирээр деп үмүттөнөм» деп кат жиберген. Бул катты алган соң Сайид катуу ызаланып, Моголстанга, Мухаммед Кыргызды чабууга 1517-жылы жортуулга чыкты.

Ошентип Мухаммед Кыргыз Сайид ханда 5 жыл туткунда болду. Кийин Сайид хан уулу Рашидди кыргыздарга хан кылып, Мухаммед Кыргызды эмирликке дайындады. Бирок, Мухаммед Кыргыз ханга толук моюн сунбагандыктан аны 1524-жылы кайра камакка алып, ал Сайид хан өлгөндөн кийин 1533-жылы гана боштондукка чыккан. Мухаммед Хайдар Дулатинин китебиндеги кабарлар боюнча Мухаммед Кыргыз Сайид хандын тушунда баш аягы 15 жыл камакта болгон. Ушул жерде көп суроолор туулат. Эгер Мухаммед Кыргыздын чыныгы аты Тагай болсо, эмне үчүн ал өз аты менен аталбады? Менимче ал Тагай эмес, Мухаммед эле болгон, ал кезде Мухаммед деген ат көп болгондуктан, аны башкалардан айырмалоо үчүн анын Кыргыз экендиги баса белгиленип кыргыз деген ат уланып айтылган.

Султан Сайид хан Мухаммед Кыргызга каршы чабуулга Кашкардан аттанып чыгып, хандын аскерлери Жууку жана Барскоон аркылуу Ысык-Көлгө каптап кирген. Аскерлердин эң алдында баарын Кожо Али Баатыр өз жоокерлери менен келип, Мухаммед Кыргыздын Ысык-Көлдүн жээгинде Барскоон суусун жакалай конуп, жайма-жай жатканын чалгын-





дап билген. Анан аскерлер чабуулга чыгып, күн көтөрүлгөн кезде, баарын Кожо Али Баатырдын бир тууганы Теке Мухаммед Кыргызды кармап, колдорун таңып хандын алдына алып келген. Кожо Али Баатыр Сайид хандын эң ишенимдүү адамы болгондуктан, аны мурда кыргыздарга хан болгон Султан Халилдин уулу Баба султанга аталык дайындап, ал аны жети жашынан он беш жашына чейин тарбиялаган. Ал кезде Кашкардагы элдин турмушу оңолуп малы жайытка батпай кеткен кези эле. Кожо Али Баатыр Сайид хандан Моголстанды сурап, ага Баба султанды хан кылууну өтүнгөндө хан макул болгон. Бирок ханды анын жакын кеңешчилери «Сиз Моголстанды Баба султанга берсеңиз, бардык моголдор ал жакка ооп кетип, Сиздин колунуздан чыгат. Баба султан Сизге баш ийбей коёт. Андан көрө ал жакка өз уулунуз Рашидди хандыкка жибериниз. Ошондо ал жак сиздин эркиңизден чыкпайт» деп бузуп коюшат да, хан кийинки кеңешке макул болуп, өз уулу Рашидди Моголстанга жиберет.

Жазмышка айла жок. Кожо Али Баатырдын сунушу кабыл болгондо Моголстандын тагдыры башкача болуусу мүмкүн эле.

Тарых китептерин барактап көрсөңүз Чыңгыз хан доорунан баштап баарындардын мыктыларынын, баатырларынын аттарын өтө көп жолуктурасыз. Баарындардан чыккан баатырлар Чыңгыз хандын, андан кийинки Аксак Темирдин, Токтомуш хандын, Захириддин Бабурдун, Кашкар хандарынын аскерлери менен жорукка чыгып, далай эрдиктерди көрсөтүшкөндүктөрү жазылган.

Баарындар Чыңгыз хандын аскерлеринин курамында болуп, батышы Европа, түштүгү Индияга чейин чачырагандыгынан баштары бирикпей ар кайсы элдерге сиңип кетишкен. Мезгилдин өтүшү менен ар кайсы элдин арасында калган аз гана топтор, чоң урууларга калкаланып, алар менен телимдеш болуп жан багышкан. Мына ошол себептен улам Карачоро



баарын Тагай бийге бала болуп кирген болуу керек. Жоокерчилик замандарда ар бир уруу башчысы өз уруусунун камын көрүп, аны башка элден, башка уруулардан келген баатырлар, алардын шериктери менен бекемдеп чындашкан. Ошондон улам, Карачоро баарын менен кошо саяк, черик, азык уруулары да Тагай бийдин тегерегине баш кошкон болуу керек жана андан көп мезгил өткөндөн кийин алар туугандашып, ата-баладай болуп ынтымакташып, азыркы айтылып жүргөн санжыра жаралышы мүмкүн.

Эми кайрадан тарыхый жазмаларга кайрылып көрөлү. Абылгазынын «Түрк санжырасында» да, Тоголок Молдо менен Үсөйүн ажынын санжыраларында да Нук пайгамбардын үчүнчү уулу Жапастан Туран, андан Түрктү таратып, анын бешинчи муунунан Алынча хан, андан Татар менен Моңолду таратышат. Моңолдон Кара хан. Кара хандан Ууз хан. Ууз хандан Күн хан, Ай хан, Жылдыз хан, Көк хан, Тоо хан, Деңиз хан.

Көк хандын он төртүнчү муундагы урпагы нурдан жаралган Бодончордун уулунун аты Багарида. Анын уулу Чидикул. Монголдордун «Алтын топчу» деген китебинде жана «Монголдордун купуя санжырасында» мына ушундай айтылган. Монголдордун купуя санжырасы 1240-жылы жазылганы белгилүү. Чыңгыз хан Бодончордун сегизинчи муундагы урпагы Эсугей баатырдан туулган. (15:59-6)

Чыңгыз хан майда бытыранды урууларды каратып, атагы чыга баштаган кезде баарын Корчу ага жолугуп өзүнүн көргөн түшүн айтып берет: «Биз Бодончордон туулганбыз. Жамука да биз менен жатындаш. Мен андан бөлүнгүм келген жок эле. Түшүмдө аян берди. Бир кызыл уй келип, Жамуканы тегерене мөңкүп, боз үйүн сүзүп, анын өзүн да сүзүп, бир мүйүзүн сындырып алып, анан Жамуканы карай мөөрөп, «Сынган мүйүзүмдү бер?» деп туягы менен жер чапчыды. Дагы бир күрөң өгүздү боз үй жүктөгөн арабага чеккен экен,



ал Темучиндин артынан ээрчип, чоң жолго түшүп, «Теңир асман, Жер эненин кубаты менен Темучин баардык элдин ээси болсун?» деген соң көчтү сүйрөп келатам?» дейт. «Ээ, Темучин бардык элдин ээси болот турбайбы» деп жан-жаныбыздагы элдин баарын сага ээрчитип келатабыз. Бул аян Теңирден болду. Темучин, сен баардык элдин ээси болгондо, бул аяным үчүн мага эмне кызмат бересин?»

Темучин айтат: «Эгер мен элдин ээси болсом, сени бир түмөндүн башчысы кылам». Анда Корчу айтат: «Ушундай айтканым үчүн ноён болгонум жакшы дечи, бирок анда мага отуз сулуу кыз алууга уруксат бер жана айткан сөзүмө макул бол!» (15:98-б.)

Корчуга Чыңгыз хандын хан болуп шайланганда айтканы: «Сенин айткандарың дал келгендиктен бодон болгон элдин ичинен отуз кыз тандап ал!». Анан ага үч миң баарыны менен кошо шинос, төлөс, төлөнгүт жана башка элдерин каратып, Эртиш дарыясынын боюндагы токой журтуна чейинки өлкөнү мекендесин жана токойдун түмөн журтуна бийлик жүргүзсүн, токой эли Корчунун уруксатсыз тияк-биякка көчпөсүн. Корчунун сөзүнө көнбөгөндөр айыпка буйрулсун!» деп жарлык кылат. (16:146-147-б.)

Чыңгыз хан баарын Усун карыяга: «Усун, Кунан, Көкөш, Дегей ушул төртөөн

Көргөн-билгениңерди  
Күңгүрттөтүп бул тактатпай  
Айтуучу элңер го.  
Ойлоп түйгөнүңөрдү  
Орток кылуучу элңер го.  
Монгол эли ноёндуу  
Мөөрү бекитилүү болор  
Ичибизден мөөр беги  
Илтыпаттуу Усун болсун!»



Бек болгондуктан ак тон кийип, боз ат минип, төргө отуруп, ай-күндү билип, иреттеп отуруңуз!» деп жарлык кылат. (16: 154-б.)

Дайыр-усын баарын Ная ноёнго кезигип «Мен кызымды Чыңгыз ханга көргөзөйүн деп алып баратам» дейт. Ная ноён: «Кызыңды экөөбүз алып барып көрсөтөлү. Жалгыз жүрсөн, мындай дүрбөлөң кезде жолуккан аскерлер өзүндү өлтүрүп, кызыңды кордоп коюшу мүмкүн. Ошондуктан бирге баралы. Мени үч күн күт» дейт.

Чыңгыз хан Куланды Ная ноён үйүнө кондурганын угуп, катуу ачууланып, «сен Куланды эмне үчүн үйүнө күттүрүп койдун?» деп катаал тергеп, айыпка жыкмак болгондо, Кулан: «Мага ноён мындай деди: «Мен Чыңгыз хандын баш ноёнумун. Баарыбыз ханга бирге баралы. Жолдо аскерлер тийиштик кылышы мүмкүн». Эгер Ная ноён кез болуп жардамдашпаса, биз жолдон жолуккан аскерлерге туш болуп, кор болмокпуз. Чиркин, ушул Наяга жолукканыбыз жакшы болду. Эми ноёнду тергегендин ордуна, менин өзүмдү ата-энемден туулган денемди текшерип көрүңүздөр» дейт.

Куландын айткан сөзү чын болгондуктан Чыңгыз хан Кулан ханымды күнөөдөн ак дейт. Ная ноёндун айтканы ырас болгондуктан «Акыйкат сөздүү, адал жан экен. Чоң жоопкерчиликтүү ишке дайындайм» деп кечирим кылат. (16: 131-133-б.)

Кадыргали Жалайырдын 1601-жылы жазылган «Шежирелер жыйнагы» китебинде баарын уруусунан ноён болуп Чыңгыз хандын аскерлеринин кол башчысы болгон бир нече кишинин ысымдарын атап көрсөткөн. Алар Мункал Туркан, Барган, Корчу, Ная ноён, Угар Калча, Кудус Калча. Ал Ная ноёндун карамагында 62 миң киши болгонун жазган. (17: 64-67-б.)

Амир Темирдин жортуулдарынын тарыхын жазган Шарафуддин Али Йаздийдин «Зафарномасында» баарын батырларынын бир канчасынын эрдиктерин айткан. Аксак Темирдин Каба Метин деген жерде жоо менен беттешкенде «урушта өлгөндөрдүн арасында даңкы ашкан адамдардан



бахрин тайпасынан Думаса бар эле, ал көк деңизде адамдарды жутуп жиберүүчү жайындай, ал уруш токоюнда пилге кол салуучу арстан сыяктуу эле. Ошол сыяктуу хан алдында мартабалуу баатырлардын бири Чанпу жана Ток Темир баатыр, Бекжактын тууганы Беки, Дөөлөтшах жана башка эки ханзада да эрдик менен каза тапкан. Алар аскердин нагыз күч алар тиректери эле (21: 62;)

1395-жылы Аксак Темир менен Токтомуш хандын салгылашуусунда баарындын баатыры Йаглибий Токтомуш хан тарапта болуп жекеме-жекеге чыкканы жазылган. (18: 176-177)

«Оң хан ааламдан өтүп, ордуна Токтомуш хан болду. Аңгатөрө Токтомуштун амакиси (атасы менен бир тууганы) болгон. Ал Токтомуш ханга каршы болуп, моголдордон кол курап келип уруш кылды: Бахрин, оргун, кыпчак, байри элдери Токтомуш хан менен бирге эле. Алардын бардыгы урушта Токтомуш хан менен бирге болушту. Урушкан тараптардын эч кимиси жеңишке жетпеди. Бардыгы кеңеш кылып, Аңгатөрөгө элчи жиберешти. Оргундан бир киши, бахринден бир киши, кыпчактан бир киши Аңгатөрөнүн алдына барышты. Алар айтышты: «Оң хан – сиздин акеңиз ааламдан өттү. Оң хандан Токтомуш хан, Темир хан калды, кандай болсо да бахрин, оргун, кыпчакты Токтомуш ханга берин! Ташкенге чейин Токтомуш хандын ыктыярында боло турган кылың! Биздин келишимибиз мындай: Адил дарыясына чейин Токтомуш хан болсун. Кашкардан Могол тоосуна чейин сиз хан болуңуз! «Эки жакты жараштырып коюп, Токтомуш хан, Темир хан, бахринден, оргундан, кыпчактан барган кишилер кайтышты. Аңгатөрө Могол тоосуна келди да Атбашы, Арпа, Базыга барды. Токтомуш хан Адил дарыясына кетти. (4:46:47;)

Бул маалыматтардан байкалгандай Чыңгыз хандын кийинки урпактарынын убагында бийлик талашуунун натыйжасында маал-маалы менен ири жортуулдар, кыргындугу согуштар болуп, кайсынысы үстөмдүк кылса, эли-журтун



талап алышып турган. Баарын, кыпчак элинин ар кайсы хандыктарга бөлүнүп калуусу да мына ушундай тез-тез болуп турган согуштардын кесепети эле.

Баарындардын мыкты жоокерлери Захриддин Бабурдун аскерлеринин арасында да болуп, аны менен кошо Афганистан, Индия өлкөлөрүн каратууга катышканы белгилүү.

«Баарын Тулун Кожо абдан эр жүрөк, шамдагай жана баатыр жигиттердин биринен эле. Менин атам Омор Шейх мырза ага дайыма көңүл буруп, жанына жакын тартчу эле. Мен да ага камкордук көрүп, аны бек кылдым. Ал таң каларлыктай эр жүрөк, шамдагай жигит эле. Өтө татыктуу болучу». (19:67;)

Захриддин Бабур өзүнүн «Бабур Намэ» деген китебинде баарындын кулуну Тулунга укмуштай сонун баа берген.

Бабур хан Анжиянга чабуул жасаардын алдында Сейид Мухаммед мырза Дуулат, Айюб Бекчик жана Жан Хасан баарын жети-сегиз миң аскерлери менен ага жардамга келишкен экен. (19:70;)

Баарындардын туш-тушка бириндеп чачылуусуна жана анын тукумунун азайып кетишине Эмир Темир жана анын небереси Мырза Улугбек көп себепчи болгон. Мисалы Эмир Темир Жети Суу элин чаап алуу үчүн аттанган 1376-жылы март-апрель айларында анын аскерлери Камар ад-Динди издеп чыгат: «Когда Эмирзаде Али выступил с войском в поход, в пути племя бахрин – акула моря смуты и леопард гор дерзости «бесстрашия, устроив засаду вероломства, разграбило обоз эмирзаде Али. Он возвратился разбитым и прибыл к Тимуру. Тимур с целью отмщения тем дерзновенным послал Шейх-Али-бахадур, Сайф ал-Мулука-сына Эмира Хаджи Сайф ад-Дина, Итилмиша. И Аргун-шах-ахтачи с разящим и опытным в бою войском. Но так как от них вскорости не пришло никакой вести, то он отправил вслед за ними Эмира Джахана-шаха Чаку, Ильчи-Бугу, Шамс ад-Дина и Саин-Тимур бахадур с 10 тысячами всадников. Только они достигли



Ата-Кума, как туда пришли, что ушли ранее. Они, обнаружив племя бахрин, перебили, многих из них и, разграбив и сделав рабами (прочих), возвращались обратно.(20:134-135)

1428-жылы Увайс хан Ысык-Көлгө жакын Бакабулуң деген жерде туруп, Сатук хандын аскерлери менен бетме-бет келип, урушар алдында каза болгон. Анын эки уулу бар эле. Бири он үчтөгү Жунус хан, кичүүсү жети жаштагы Эсен Буга хан. Мунун кимиси хан болот дешип талаш башталганда баарын Эрасан менен чорос Мирак Түркмөн Жунус хандын хан болуусун жактаса башка уруу башчылары жети жаштагы Эсен Буга ханды жакташып, көпчүлүк ошол жакка оогондуктан Эрасан менен Мирак Түркмөн бир маалыматта 3-4миң үй-бүлөлөрү менен экинчи бир маалыматта 30миң үй-бүлөлөрү менен Мырза Улугбекке жардам сурап барышкан. Эгер Улугбек Мырза жардам берчүү болсо алар хандыкты Жунуска алып беришмек.

«Мырза Улугбек Эрасан баарын менен Мирак Түркмөндүн келатканын угуп, Самаркандан чыгып алардын алдынан тосуп чыккан да моголдорго азык-түлүктөн жардам берем деп убада кылып, «Ар бир үй-бүлө чепке өзүнчө бөлүнүп кирип, азык-түлүк алуу үчүн жазылышсын» дейт. Анан ар бир могол өз үй-бүлөсү менен азык-түлүк алуу үмүтү менен чепке бөлүнүп киргенде – үй ээсин өлтүрүп, калганын туткунга алган. Чепке киргендердин бири да сыртка чыгарылган эмес. Ошентип Мырза Улугбек бир нече күндүн ичинде баарын менен моголдордун көбүн өлтүрүп, туткунга алган. Жунус ханды болсо өзүнүн атасы Мырза Шахрухка жиберген. (21: 101-102;)

Мына, Кеңеш доорунун мезгилинде айрыкча бааланып, анын обсерватория ачып, жылдыздарды изилдеген иши даңазаланып, өзбек элинин даанышман уулдарынын бири катары саналган Улугбек мырзанын чоң атасы Аксак Темирдин ордун басканда кылган «эрдиги»! Жардам сурап, жакшылык күтүп келгендердин үй-бүлө ээсин өлтүрүп, бала-чакаларын



жетим калтырып, кул кылган! Буга каргыштан башка сөз барбы?!.

Баарындар 1500–1700-жылдар аралыгында Кашкар, Жаркенд, Турпан шаарларынын тегерегинде жашап, бийликке аралашып турушкан. Нураддин хан Кашкарды башкарып турганда Мухаммедяр, Алтынташ, Кудаяр деген баарындын мыктыларынын урук-туугандарын үй-бүлөлөрү менен жок кылган (22:238;)

Мухаммед Юсуф баарын Кашкардын акими, Абд ал-Латиф баарын Кашкарда аталык болушкан. (22:192–193;)

Ошентип баарындар кайда болбосун бийликке аралашып, хандыктарда белгилүү орунду ээлешип келген жана жоокерчилик убагында аскерлердин ири алдында болуп эрдиктерди көрсөтүшкөн.

Биз кыргыздын оозеки санжырасы менен тарыхтагы фактылардын көп убактарда дал келе бербегендигин байкадык. Ошондуктан буга шашылбай, акыл жүгүртүп көрчү болсок көп кылымдар өткөн соң мезгил көп нерселерди унуттуруп, бир эл бир элге сиңип, жаңы шериктештиктер, жаңы элдер, жаңы улуттар пайда боло бере турганы өнүгүп-өсүүнүн табийгый процесси экендигине түшүнөбүз.

Баарын уруусунун гүлдөп-өнүгүүсү Чыңгыз хан дооруна туш келип, кийинки XIV–XVII кылымдарда да басаңдаган эмес экен. Ал XVII–XIX кылымдарда гана өчүнкү тарткан. Баарындар башкыр, өзбек, казак калкынын арасына сиңип, айрым бөлүктөрү Кытай, Монголия, Тибет өлкөлөрүндө өз санда болсо да тирилик кылып, көпчүлүгү кыргыз калкынын катарына кирген.

Ушул жерде Карачоронун уулу Көкүмгө дагы бир жолу кайрылып өтүүгө туура келет. Чокон Валихановдун эмгектеринде Көкүм бий кыргыздардын жол башчысы катары, Эшим хандын шериги катары айтылып, ал Катагандын Хан Турсунун жеңип, Эшимдин хандык ордун кайрып алуусунда чоң көмөк көрсөткөн. Көкүм бий, Манап бий, Төңтөрт, Му-





раталы, Чаа баштаган кыргыз бийлери башкарган кыргыз колу Турсун хандын аскерлерин талкалоого катышып, Ташкенден көп олжо менен кайтышкан жана кийин Көкүм бий казактын Кара Байтигинин кастык менен уу бергенен казага учургандыктан Эшим хан ага арнап Ташкендин Шайхантаур көрүстөнүнө күмбөз курдурган. Ал Көкүмдүн көк күмбөзү деп элге таанымал болгон.

Эшим хан 1628-жылы өлгөнү белгилүү. Андан кийин хан тагына уулдары ээ болуп, анын небереси Тооке 1680-жылы, мындайча айтканда Эшим хандан кийин 62 жылдан кийин хандыкка ээ болгон. Тооке хандын акылдуу, мыкты болгондугун айтышат. «Астанасын Асыга орноткон Тооке өзүнө акылчы кылып Арыстын Ак тукуму Төлөнү, Арыстын Жан тукуму Казыбекти, Арыстын Бек тукуму Айтыкты алган. Айтык алгачкы экөөнөн кичүү болгон. Ал Төлөдөн төрт, Казыбектен эки жаш кичүү болучу. Бирок аз жашап, 56 жашында дүйнөдөн өттү. Булар менен катар аз Тооке кыргыздын Кокым (Көкүм деп да айтат) бийин, Каракалпактан Сасык бийди, Катагандан Жайма бийди колуна кармады. Аз Тооке өзүнүн бийликтүү өмүрүндө үнөмү ушуларга арка сүйөдү. Тооке кезинде атактуу заң «Жети Жаргыны» да ушулар жасады» (23:-210;)

«Кыргызда эки Көкүм бий болгонбу:» деген суроо туулат. Буга тарыхчылар кандай жооп берерин билбейм. Бирок кыргыз санжырачылары өз ара талкуулашып, тактап ала турган нерселер оголе көп.

Казыбек бек «Түп-тукианнан өзүмө чейин» деген санжырасында казактын айтылуу үч бийин, казак-кыргыздардын калмактар менен болгон согушун өз көзү менен көрүп жазганын айткан.

Ушул кезге чейин тарыхчылар баарын уруусу жөнүндө «с монголским названием» деген сөздү кошуу менен гана чектелип келатышат. Рашид ад-Дин менен Абылгазы өз эмгектеринде баарын уруусу монгол урууларынын биринен экенин



жана ал Чыңгыз хан менен тектеш экендигин айтат.

Тегибизди кууй келгенде азыркы кыргыз, казак, өзбек жана башка түрк тилдүү калктардын баары Аланча хандын эгиз туулган Татар жана Монгол деген эки уулунан тарайт. Монголдон Кара хан. Андан Ууз хан. Ууз хандын жыйырма төрт небересинин бири кыргыз. Монголдордун 1240-жылы жазылган купуя санжырасы жана «Алтын топчу» менен таанышкан ким болбосун Чыңгыз хандын мыкты ноёндорунан, бектеринен болгон баарындын мыктыларынын ысымдарына ой жүгүртүүчү болсо алардын ысымдары күнү бүгүн да түрк тилдүү элдерде кеңири колдонулуп келатканын байкабай койбойт. Чыңгыз хандын улуу хан болорун аян аркылуу билип, Чыңгыз ханга биринчи болуп сүйүнчүлөп, өзүнүн баарын туугандарын ээрчитип келип кошулган Корчунун ысымы эмнени түшүндүрөт. Ырас, ал Хорчи деп жазылган. Кыргыздарда Корчу, Корчубек деген ысымдар оголе көп. Бирөөнү өзүнөн алыстаткысы, бөлгүсү келгендерди «Аны корчолобо» деп да коюшат.

Чыңгыз хан сөзгө бектиги, калыстыгы үчүн кадырлап монголдордун мөөрүн колуна берген Усун карыянын ысымы же Көкө, Дегей, Ширгети карыя, анын уулдары алар түрк тилдеринде сүйлөгөнүнөн кабар бербейби деген ойго келесиң.

Тарыхый маалыматтар менен таанышып, өткөн доорлорго ой жүгүртүп көрсөңүз жоокерчилик замандарда не бир элдердин сапырылып жок болуп кеткенин, айрымдарынын изи да калбаганын көрөсүз. Баарындардын көп бөлүгү өзбек калкынын курамына киргени маалым. Өзбекстандын улуттук энциклопедиясындагы кабарга караганда 16–17-кылымдарда баарындардын көп бөлүгү Дашти-Кыпчактан Ташкент, Фергана, Бухара атарабына көчүп келишип, алардын көпчүлүгү отурукташып, өз урууларын унутуп коюшкан. Белгилүү түрк таануучу В.В. Радловдун кабары боюнча илгери Бухарада хан көтөрүүдө төрт уруунун миң, алат, баарын жана баташтын өкүлдөрү ханды кийизге олтургузуп, төрт бурчунан



көтөрүшчү экен. 1924-жылдагы маалыматтар боюнча Өзбекстанда 9 миңге жакын баарындар болгон (Зарафшанда – 2300 киши, Бухара вилаятында 3770 киши, Жиззак туманында 2000 киши).

Баарындардын Азия, Европа жерлеринде жашаган издери күнү бүгүнкүгө чейин сакталуу экендиги жалпыга маалым. Азыркы Монголиянын чыгышында Барун-урт деген шаарча бар. Ал Баарындын журту деген эле сөз. Ошол эле Монголиянын батыш түндүгүндө Барунтурун шаарчасы жайгашкан. Улан Батор шаарынын желкесинде Барунхара деген шаарча бар. Чита облусунун аймагындагы бийиктиги 2519 метр келген бийик чокунун аты Барун-Шабартуй. Түштүк Забайкальде Барун-Торей деген туздуу көл бар экендиги да белгилүү. Туванын бир району Барун-Хемчиг деп аталат. Эң кызыгы Сибирдеги чоң шаарлардын бири, Алтай өлкөсүнүн борбору Барнаулдун аты да баарындарга тиешелүү экендиги байкалат. Себеби ал Обь дарыясынын куймасы Барнаул суусунун жээгине орношкон. Демек, байыркы убактарда ал аймакта баарындар жашап, ошол суу Баарын суусу аталып, анын жака белинде баарын айылдары жайгашуусу мүмкүн. Себеби, ушул китепте биз Чыңгыз хан баарын Корчуну ноён кылып, ага үч миң баарын менен кошо көп сандаган элди каратып, Эртиш дайрасына чейинки жердин толук ээлигин бергендигин жазганбыз.

Байыркы ата-бабалардын басып өткөн узак жолуна аз да болсо саресеп салганга аракет кылдык. Ал канчалык болгонуна окурманым өз баасын берер. Бирок кеп, анда эмес. Кеп, ар бир уруу өзүнүн бийик касиетин сактап, ата-бабаларын эстеп, анын жакшы салт-санаасын улантып, осуяттарын аткарууда. Эгер элдин даанышман, кемеңгер мыктылары көп болсо, алар бардык иште өтө чынчыл, адилет болушса ынтымак күчөп, ал эл өтө бийик даражага жетишээр эле.

Баарын уруусунун эволюциясына – анын өнүп-өсүүсүнө көңүл салсаңыз кийинки доор, замандарда чачылып, майда-



ланып кеткенин байкоого болот. Албетте, чоң согуштар, ачарчылык, ар кандай кырсыктар, мүшкүл күндөр терс таасирин тийгизген. Ооба, кылымдардан кылымдар өттү. Аны өзгөртүү биздин колубузда эмес.

Эми азыркы, келечекки замандарга ой жүгүртүп көрсөк, ар бирибизге өз ниетибизди агартып, өз үй-бүлөбүздүн, бала-чака, тууган-туушкандарыбыздын, элибиздин бактылуу жашоосун кааласак, алардын чыныгы мыкты адамдардан болуусун кааласак билимге жана өнөргө баш коюп, ар кимибиз өзүбүздү маштап, замандын эң алдыңкы, мыкты адамдарынан болууга умтулуубуз керек. Ал үчүн азыркы замандын азгырыктарынан – арактан, нашадан, дүнүйөкордуктан, кошоматчылыктан, жалакордуктан, жалкоолуктан алыс болгубуз туура.

Уулдарыбыз тартиптүү, кыздарыбыз адептүү, келиндерибиз ыйбалуу, карыяларыбыз нускалуу болсо уругубуз арууланып, нагыз мыкты уул-кыздар өсүп, элибиздин туткасы болууга жарар эле!

Ар бирибиз өз балдарыбызды, неберелерибизди тарыхты жакшы билүүгө, ата салтын бекем сактоого жана кыргыздын намысына кир жугузбоого үйрөтөлү!

Эми окурман коомго айтарыбыз, ушул санжыраны окуп, үйрөнүп атадан балага кала тургандай аспиятасак. Анткени мында байыркы ата-бабаларыбыздан баштап, ушул күндөгү неберелерибизге чейин жазылды. Кемчилиги жок нерсе болбойт. Аны байкасаңыздар биз менен кабарлашып алакада болсоңузда кийинки басылыштарда оңдоого болот. Анан да бул китепке кандайдыр себептер менен кирбей калгандар болсо, таарынып-урунбастан бизге кол кабыш кылып, өзүңүздөрдүн дарегиниздерди айтып, жүйөөлүү пикирлериңиздерди билдирсеңиздер деп өтүнөм.



**Т И Р К Е М Е**

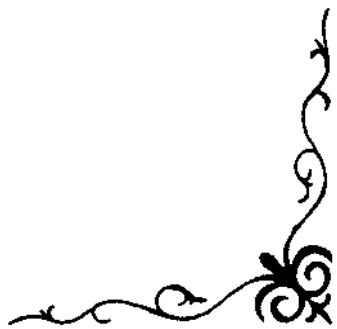
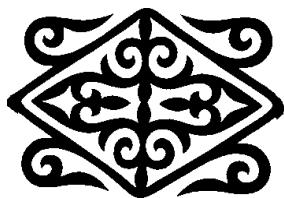



**ПОСЕМЕЙНЫЙ КИБИТОЧНЫЙ СПИСОК КИРГИЗ  
КАРАБУРИНСКОЙ ВОЛОСТИ №2 АУЛА АУЛИАТИНСКОГО  
УЕЗДА НА ТРЕХЛЕТНИЕ 1916-1918 ГГ. СОСТАВЛЕН 1915 ГОДА**

№№	Число юрт	Имя, отчество плательщика и поименной список членов его семейства	Лета		Благосостояние юртовладельца (богат, беден, средн. достат)	Чем по преиму- щественно занимается (пахарь, скотовод)
			Муж.	Жен.		
9	1	Райымбек Кайнаров Жена Канимбиби Жена Күмүшай	44	34 17	Сред.дост.	Пахарь
10	1	Үркүмбай Каработоев Жена Тилля Сын Байсаба Жена Күланм Брат Токсонбай	68 28 11	54 18	Сред.дост.	Пахарь
11	1	Кошой Каработоев Жена Аимхан Жена Үрпек Дочь Барпыбүбү	58	56 26 4	Богатый	Скотовод
12	1	Тыналы Тильтаев Жена Уулча Дочь Бүбүкан Мать Суусар	39	35 6 54	Сред.дост.	Пахарь
13	1	Райымкул Кайнаров Жена Айпана Сын Сыдыгалы Дочь Сайра Сын Омар	47 19 2	27 20	Богатый	Скотовод
14	1	Тельбай Чыныков Сын Чапак Жена Чыныгүл Жена Аимпаша	91 28	20 27	Богатый	Скотовод



15	1	Сейдали Телбаев Жена Мөөржан Сын Алыбек Сын Жоробек Дочь Умсунай	46 13 5	42 14	Средний	Пахарь
16	1	Султан Телбаев Жена Кастору Дочь Бурмагүл Дочь Каныгүл	45	21 15 4	Бедный	
17	1	Жолдош Таласбаев Жена Бермет Сын Сапаралы Сестра Анар Мать Күлсүн	31 8	25 13 48	Средний	Пахарь
18	1	Бөкөбүл Истанбеков Жена Расия Брат Үзүбек Брат Жээнбек Брат Ахматбек Мать Турду	29 20 17 12	21 44	Средний	Пахарь
19	1	Байзак Кыдыров Жена Баян Сын Сулайман Жена Садагүл Дочь Анаркүл Сын Султанбек	60 25 6	28 22 9	Средний	Пахарь
20	1	Бөлөкбай Кыдыров Жена Айгүмүш Дочь Турсун Дочь Аимкүл Сын Ахмат	58 5	42 14 10	Средний	Пахарь
21	1	Таласбай Кыдыров Жена Айбиш Сын Качкынбай	55 15	37	Бедный	Пахарь



22	1	Бешкемпир Карбозов Жена Бурмачач Сын Жунус Сын Тойгонбай Сын Талыкбай Брат Осмон	50 19 11 6 38	37	Бедный	Пахарь
23	1	Кожомберди Мирзалин Жена Оңол Брат Жумаш Брат Орсу	48 31 27	37	Бедный	Пахарь
24	1	Алчикен Маркабаев Жена Каракыз Дочь Умсунай	67	47 10	Бедный	Пахарь
25	1	Танай Маркабаев Жена Орсукул Дочь Шеринбиби	60	31 5	Бедный	Пахарь
26	1	Дөөлөтали Аширов Жена Сура Сын Барпыбек Сын Акылбек Брат Сандыбай Жена Саткын	41 8 5 43	26 33	Бедный	Пахарь
27	1	Садыралы Аширов Жена Буруш Сын Канжибай Сын Көчөрбай	47 18 14	25	Средний	Пахарь
28	1	Арзыкул Качканаков Жена Бүбүшай Сын Кудайберди Дочь Дуйша	56 21	42 14	Средний	Пахарь
14	1	Токсоба Мусралин Жена Кушай Дочь Кулайим Дочь Жаркынаим Брат Жумаш жена Татыгүл	26 31	19 12 9 22	Средний	Пахарь





30	1	Сүйүнбай Баялин Жена Айдай	44	41	Средний	Пахарь
31	1	Ниязали Мамбеталин Жена Аширкүл Брат Жоошбай	35 24	23	Бедный	Пахарь
32	1	Жуманалы Бокбасаров Жена Уулбүбү Сын Момунбек Жена Сейна Сын Чортонбай Дочь Сагынбүбү Дочь Канышбүбү	50 20 16	40 19 5 3	Богатый	Скот
33	1	Жуманазар Бокбасаров Жена Анаркүл Сын Кожобек Сын Момунбек Дочь Байызбүбү Брат Тукубай Жена Маржанбүбү Мать Турду	43 12 8 32	31 10 19 71	Средний	Пахарь
34	1	Кийизбай Кенжегаев Жена Буудайкүл	41	37	Бедный	Пахарь
35	1	Мырзаш Чекиров Жена Кымышай Мать Токтош	32	24 61	Бедный	Пахарь
36	1	Итике Карачев Жена Барчаке Сын Сандыбай Сын Садыкбай Сын Садабай Сын Анарбай Сын Аманбай	62 30 26 23 20 17	48	Бедный	Пахарь
37	1	Тоялы Атансаров Жена Кенжеке Сын Үмөтбек Жена Анаш	66 34	58 17	Бедный	Пахарь



38	1	Малдыбай Кубандыков Жена Жанбиби Жена Бибийда Мать Турду	60    44 17 73		Богат	Скот
39	1	Маразык Жамакеев Жена Айбүш Брат Өмүрзак Сын Темирбек	43  30 17	52	Бедный	Пахарь
40	1	Давранбек Байшүкүров Жена Казак Сын Жаманкул Сын Алиман Сын Абдрахман Дочь Маржаке Сын Абдрасул Сын Атамат	58  25 22 6 8 13	42   9	Бедный	Пахарь
41	1	Кулжабай Баянов Жена Шаршен Сын Шеримбек Жена Карагыз Сын Керимбек Сын Субанбек Сын Иманбек Дочь Бүбүш Дочь Алима	60  32 27 20 13	52  14  17 9	Средний	Пахарь
42	1	Дегенбай Маматов Жена Күмүжан Сын Койчубай Жена Айсулуу Брат Дупен Жена Кагабиби	51  5 35	50  20 24	Богат	Скот.
43	1	Рыскулбек Жалпиев Жена Аккыз Мать Анар	29   55	23	Средний	Пахарь
44	1	Жумабай Малаев Жена Ашыркүл Сын Абдулла	42  5	38	Бедный	Пахарь



45	1	Байжигитов Үметалы Жена Вабыш Сын Чыналы Дочь Калбүбү	56 13	35 8	Бедный	Пахарь
46	1	Сагы Чонтаев Жена Загбиби Сын Айтали Дочь Ажарбүбү	53 19	41 10	Бедный	Пахарь
47	1	Бердалы Арзыматов Жена Сейилхан Брат Бегалы Брат Танабай Сын Султанбай	38 24 20 5	26	Бедный	Пахарь
48	1	Алыкул Ташбаев Жена Айымбүбү Сын Исмаил Сын Исабай	50 20 13	25	Бедный	Пахарь
49	1	Калыгул Ташбаев Жена Турусун Сын Жунус Брат Алымбек Жена Мырзабия Сын Умар	41 10 35 5	38 23	Бедный	Пахарь
50	1	Калыкбай Сатаев Жена Сынамбүбү Сын Абдраман Сын Ибраим Сын Абдразак Дочь Батма Дочь Анипа Дочь Кадыча	68 20 34 5	35 13 10 8	Бедный	Пахарь
51	1	Асран Атабеков Жена Бурма Жена Багимбиби Сын Иманали Жена Сүйенхан Сын Өмүралы	63 23 17	44 20 18	Средний	Пахарь



52	1	Шермат Атабеков Жена Кульмат Сын Дүйшө Сын Сейталы Сын Эрменбет Дочь Айдай Дочь Кенже	52  26 23 17	45  13 5	Средний	Пахарь
53	1	Маталы Байгозин Жена Батма Дочь Канбиби	57	43 13	Бедный	Пахарь
54	1	Маматкул Качканаков Жена Бурмачач	58	42	Бедный	Пахарь
55	1	Ашыр Майлыбаев Жена Жига Сын Анарбай	61 20	51	Бедный	Пахарь
56	1	Сары Кудайбердин Жена Канышай Сын Андаш Сын Жусупбек	63 25 20	61	Бедный	Пахарь
57	1	Жалгап Кудайбердин Сын Арыкбай Сын Сыдыкбай Дочь Таты	57 20 18	12	Бедный	Пахарь
58	1	Нуралы Таубалдин	умер		Юрта раз.	
59	1	Жээналы Балтабаев Жена Күлдана Сын Муратали Жена Нурбүбү Дочь Күлаим Сын Бектур	71 31 5	60 27 8	Богат	Скотовод
60	1	Кенжетай Балтабаев	умер			Скотовод



61	1	Канай Балтабаев Жена Чачыке Сын Бүркүтбай Сын Сетенбай Сын Сейдасим Дочь Шавыркүл	65  35 10 5	60   5	Богат	Скотовод
62	1	Эшкожо Балтабаев Жена Токтосун Сын Турсунбек Сын Кочкор Дочь Нармсица	63  25 14	48  8	Бедный	Пахарь
63	1	Момун Балтабаев Жена Үрпек Сын Отунчу Сын Термечик Сын Сарпек Сын Сатыбек Дочь Бүбүрайым	61  20 18 15 9	43   5	Средний	Пахарь
64	1	Бекташ Козубеков	28		Бедный	Пахарь
65	1	Майманкул Токтобулатов Жена Абирга Сын Танай Жена Турсунай	66  38	48  21	Средний	Пахарь
66	1	Шамурза Токтобулатов Жена Анаке Сын Манасбай Дочь Багымкүл Дочь Карагаш Брат Бегалы Жена Кагаз Сын Камчыбек	47  23  44 5	38  13 10 27	Бедный	Пахарь
67	1	Мураталы Иманалин Брат Боромбай	37 20		Бедный	Пахарь



68	1	Байтик Жумабаев Брат Сулайман Сын Субанбек Дочь Айкын Сын Карачоро Мать Айчан	27 20 5 8	17 48	Бедный	Пахарь
69	1	Темирбек Калбеков Жена Умет Дочь Бүбайда Дочь Жерке	63	38 17 12	Бедный	Пахарь
70	1	Мусабай Таштанбаев Жена Сарагүл Сын Койчай Дочь Рысбүбү Дочь Батма	67 17	42 11 7	Богат	Скот
71	1	Тажибай Юсубалин Брат Ажибай Мать Жумагүл Брат Жумабек	умер 10 6	40		
72	1	Кошмамбет Таштанбаев Жена Бурма Сын Алтыбай Дочь Асель Дочь Алтынай	63 18	46 15 10	Бедный	Пахарь
73	1	Жаманкул Жангыбаев Брат Алтымышбай	22 17		Бедный	Пахарь
74	1	Султанали Шералин Жена Сарагүл Брат Алымбек	43 29	25	Бедный	Пахарь
75	1	Багали Каипов Жена Канымусан Сын Өскөнбай Сын Өтөнбай	47 16 12	38	Бедный	Пахарь



76	1	Колпоч Жаналин Жена Сейне Сын Сыдык Сын Тургунбай	63 8 6	36	Бедный	Пахарь
77	1	Шайдулла Жаналин Жена Балпаке Сын Камчыбек Дочь Анипа	61 12	58 8	Богат	Скот
78	1	Шаболот Жаналин Сын Токтогул Мать Калдык	умер 15	45	Средний	Пахарь
79	1	Рысалы Токтоназаров Жена Калыш Дочь Барпы	62	30 3	Бедный	Пахарь
80	1	Базаралы Боркеев Жена Токтобек Дочь Сейилкан Брат Базарбай Сын Сатыбек Дочь Аимхан	35 34 10	27 8 15	Бедный	Пахарь
81	1	Чоке Баркечов Дочь Ташбүбү Брат Өмүралы	52 38	15	Средний	Пахарь
82	1	Качкынбай Баркечов Жена Каныш Дочь Тургунбүбү	43	32 5	Средний	Пахарь
83	1	Рысалы Нуралин Жена Ашыркүл Сын Сатыбай Дочь Бурмакүл	43 13	32 8	Умер	Пахарь
84	1	Көкөтай Ормонов Брат Султаналы Брат Сулайман Брат Алибай	умер 36 21 15			



85	1	Ташибек Ташмамбетов Брат Арыкбай Мать Наржан	30 21	54	Бедный	Пахарь
86	1	Жамангыз Токторов Жена Үтүр Сын Умарбек Мать Айша	27 5	25 56	Средний	Пахарь
87	1	Иманалы Сасыкеев Жена Анаржан Брат Мамбеталы Брат Бөгөналы Сын Жумабек Мать Кенжеке	42 37 34 11	23 59	Средний	Пахарь
88	1	Наке Иралин Сын Юсупбек Жена Кишбиби Сын Кулмамбет	68 35 14	21		
89	1	Сатай Накеев Жена Бермет Сын Сулайман Сын Багышбек Сын Жанышбек Сын Бешебек	43 25 17 14 11	44	Бедный	Пахарь
90	1	Супатай Айтбаев Жена Жумагүл Сын Ниязалы Сын Эрназар Дочь Айпаша	64 27 12	55 17	Средний	Пахарь
91	1	Бердикожо Айтбаев Сын Саякбай Дочь Бурулча	54 19	14	Средний	Пахарь
92	1	Эшенкул Султанкелдин Жена Букеш Сын Маткерим Дочь Бүбүшаим Брат Султаналы Сын Абулкасым	50 21 31 5	44 16	Средний	Пахарь





93	1	Асранкул Султанкелдин Жена Сейилбүбү Сын Эрегул Брат Истаналы Жена Балкын Дочь Салимбиби	43 9 38	23 22 5	Средний	Пахарь
94	1	Нурмат Чегирбаев Жена Макмал Сын Танай Жена Уулча Сын Бечел Жена Толгонай	53 37 32	40 27 20	Средний	Пахарь
95	1	Дыйкан Бешкемпиров Сын Ороз Жена Жамангыз Сын Чолпонкул Сын Ишмамбет Сын Сартмамбет	62 31 28 18 15	17	Бедный	Пахарь
96	1	Майхан Бешкемпиров Жена Келимбиби Сын Бообек	55 23		Бедный	Пахарь
97	1	Рысбай Султанаев Жена Сейде Сын Корчу Сын Тойчу Брат Садралин Брат Табалди	50 17 12 40 47	34	Средний	Пахарь
98	1	Базаралы Жакшылыков Жена Жаңыл Брат Назаралы Жена Анаке Мать Айкыз	43 30	30 24 55	Средний	Пахарь
99	1	Жаналы Тонкунеев Жена Батан Сын Бубы Жена Ниязбүбү Брат Таштанкул	72 30 25	61 21	Бедный	Пахарь



100	1	Жуманалы Жаналин Жена Дари Сын Шаршенбай Дочь Бурма	50  9	29  5	Средний	Пахарь
101	1	Кауке Жансейитов Жена Алымкан Сын Сатыбалды Сын Сантур	62  24 19	42	Средний	Пахарь
102	1	Нурмамбет Бошкочев Сын Курманкул Жена Айдай Брат Өскөнбай Жена Бүбүрапия Брат Анаркул Мать Аймама	уме 28  24  18	24  21  49	Умер	
103	1	Нарбай Тойчиев Жена Сайкал Сын Субанкул Жена Күлбүш Сын Керимкул Жена Торгой	62  32  25	52  30  20	Средний	Пахарь
104	1	Айкымбай Күчүкбаев Жена Шарман Сын Андаш Жена Насывели Брат Ниязалы	59  30  23	57  21	Богат	Скотовод
105	1	Жалгап Кулбеков Жена Карагаш Сын Жумабек Сын Чыныбек Сын Тыныбек Дочь Кымыз Дочь Рыс	66  15 13 5	17 10	Средний	Пахарь



106	1	Тагай Дыйкамбаев Жена Нарбиби Дочь Шаршан Сын Дүйшөбай Дочь Бейшемби Брат Жумабай	55   8  16	30 14  11	Средний	Пахарь
107	1	Бугучу Кулсейитов Жена Жумагүл Сын Тургунбай Сын Туралы Дочь Наркүл	56  22 20	42   15	Средний	Пахарь
108	1	Муратбек Кудашев Жена Айтолкун Сын Базарбек Мать Мыскал	31  4	26  50	Средний	Пахарь
109	1	Тоялы Үкүбаев Жена Курпе Сын Өмүралы Жена Жумагүл Сын Жайчы Сын Тайтели	53  35  23 21	55  26	Средний	Пахарь
110	1	Ташмамбет Кыдыкеев Жена Турсун Сын Турдалы Сын Сейдалы Сын Чыналы Дочь Үпөл Брат Туты	44  20 15 12  38	40    5	Средний	Пахарь
111	1	Тулөбай Калчаров Жена Толой Сын Кулатай Сын Токмурза	50  22 19	44	Бедный	Пахарь



112	1	Назаркул Байтемиров Жена Кенжеке Брат Ишмат Брат Ишали Брат Кайназар	34 26 20 15	24	Бедный	Пахарь
113	1	Шерали Байботоев Сын Айдаралы Брат Жумабек Дочь Ташбүбү Мать Кишбала	умер 34 19	10 50	Бедный	Пахарь
114	1	Токтосун Кошоев Жена Айбала Сын Кушвак	34 4	27	Средний	Пахарь
115	1	Байсаба Үркүнбаев Жена Мыскал Дочь Руя Сын Мадияр	34 10	27 13	Средний	Пахарь
116	1	Кулбай Тейишов Жена Бурулча Сын Батырбек Брат Таты Брат Мырзабек Сын Сарпаш Жена Биби	35 13 32 29 7	33 17	Средний	Пахарь
117	1	Иманалы Шерматов Жена Маржаке	29	17	Бедный	Пахарь
118	1	Көкө Мусабаев Брат Асалбек Мать Мумижан Жена Карагыз	20 9	44 19	Бедный	Скотовод
119	1	Чойбек Таштанбаев Жена Нарбиш	41	40	Бедный	Пахарь
120	1	Карабай Жаналин Жена Таты	29	21	Средний	Пахарь



121	1	Осмоналы Боркеев Жена Батей	40	38	Средний	Пахарь
122	1	Жаманкул Токторов Жена Рысбүбү	24		Средний	Пахарь
123	1	Нурчек Балтабаев Жена Жыпаркул Дочь Айбүш Сын Жалдыкбай	54 5	22 14	Средний	Пахарь
124	1	Абийир Ниязбеков Жена Рыс Сын Юлдаш Сын Бекманбет	69 22 28	59	Бедный	Пахарь
125	1	Иманкул Жаналин Жена Бибикурман Дочь Асылбүбү	41	23 5	Бедный	Пахарь
126	1	Кыял Жаналин Жена Чаптар Сын Барманбек Дочь Тойбү Дочь Жаркынай Дочь Сола	34 11	32 14 9 6	Средний	Пахарь
127	1	Осаке Таукеев Жена Бүбүжан Сын Тайбар	34 8	26	Средний	Пахарь
128	1	Сүйөркул Нарбаев Жена Калча Сын Жумагул	34 5	26	Средний	Пахарь
129	1	Айтбай Токторалин	39		Бедный	Пахарь
130	1	Текеш Кайнаров Жена Карагаш Сын Байисбек	39 7	28	Средний	Пахарь



131	1	Разык Жамакеев Жена Айтан Сын Асылбек	41  3	27	Бедный	Пахарь
132	1	Кочор Каипов Жена Бурулча	40		Средний	Пахарь
133	1	Ишали Трусов Жена Атамбиби Сын Керимбай Дочь Алима	42  6	23  8	Бедный	Пахарь
134	1	Умырзак Тельбаев	умер			
135	1	Ибраим Самсалиев Жена Сура Брат Исентай Брат Дербишалы Брат Исенали	29  26 24 21	22	Средний	Пахарь
136	1	Кыдыралы Жээналин Жена Курманжан Сын Батырбек Дочь Күлбүш	35  8	28  5	Средний	Пахарь
137	1	Качи Жаналин Жена Кушали Дочь Бапыш Сын Сүйүнбек	34  5	27 8	Бедный	Пахарь
138	1	Көкө Алымсейитов	умер			
139	1	Кара Сатыбалдин Жена Танигүл Сын Мады	38  19	35	Бедный	Пахарь
140	1	Темирбай Жансейитов Жена Алтынай	40	32	Бедный	Пахарь
141	1	Асылбек Жалбин Жена Канышбек	29	18	Средний	Пахарь



142	1	Тургунбай Бекбау Жена Калча Сын Мамыр Сын Ажибай	30 7 4	25	Бедный	Пахарь
143	1	Жолдошалы Сантиев Жена Кенже	28	20	Средний	Пахарь
144	1	Үмөталы Токторов Жена Уулча	25	34	Средний	Пахарь
145	1	Эсенкул Балбаков Жена Сеидман	32	24	Средний	Пахарь
146	1	Түкүбай Бокбасаров Жена Маржан	33	18	Средний	Пахарь
147	1	Термечик Момунов Жена Ширинжан Брат Соорбек	18 9	35	Средний	Пахарь
148	1	Бекбоо Кожояров Жена Түңүлдүк Сын Тургунбай Жена Калчабиби Сын Мамыр Брат Алымбек	78 28 3 25	67 24	Средний	Пахарь
149	1	Муратали Бекбоев Жена Айбиби Сын Ахматбек Дочь Кулбаран Дочь Алима Дочь Жамила	51 21	40 13 10 8	Богат	Скотовод
150	1	Тейиш Кожояров Жена Канышай Сын Жапак Дочь Байызбүбү Дочь Кулаим Сын Чымырбай	61 11 6	43 8 14	Средний	Скотовод



151	1	Бердалы Жайилев Жена Сыдыхан Сын Айдаркул Дочь Асимбүбү	40  6	 31 8	Бедный	Пахарь
152	1	Тооке Кожояров Жена Алтын Сын Койбар Сын Бекмамбет Сын Саты Дочь Күгүл Дочь Кулпу	70  7 31 27	 59  18 11	Богатый	Скотовод
153	1	Нусупбай Меңдияров Жена Орозбүбү Сын Рысбек Дочь Шаршенбүбү Брат Эсенкул Жена Сейитман Брат Исенали Брат Кошон Мать Кымбиби	40  6 30 27 18	 29 7 24 51	Средний	Пахарь
154	1	Бекман Сагындыков Жена Бурулча Сын Жаманкул Брат Беккулу Жена Чолпонай	51  20 38	 47 20	Средний	Пахарь





СПИСОК ЮРТОВЛАДЕЛЬЦЕВ РИНЖИТСКОГО ОБЩЕСТВО РОДА БААРИН  
БАГИШСКОЙ ВОЛОСТИ ЗА 1892 ГОД

№	Ф.И.О. юртовладельцев	Женщины		Сын	Двор	Родь	Занятие	Юрт	Мельницы	Земли	Лощадь	Коров	Баран	Козлов	Быков	Вербыд	Ишак
		3	4														
1	2	1	-	1	5	6	7	8	9	10	11	12	13	14	15	16	17
1.	Достби Салыков	1	-	1	1			1	-	6	2	1	30	10	2	1	-
2.	Жаркынбай Салыков	1	2	-	-			1	-	7	1	1	-	7	-	-	-
3.	Бай Арслан Дост	1	2	-	-			1	-	8	1	1	-	-	2	-	-
4.	Ташболот Терекулов	1	-	1	1			1	-	5	1	1	-	6	2	-	-
5.	Сейдали Жумабаев	1	-	-	-			1	-	4	1	1	10	10	-	-	-
6.	Сарыбай Мамаев	-	1	-	-			1	-	6	1	1	-	-	2	-	-
7.	Эркебай Тайкожо	1	2	-	-			1	-	-	2	1	10	20	1	-	-
8.	Рузы Алла Кожо	1	-	1	1			1	-	1	1	1	-	-	2	-	-
9.	Атабай Тукаев	1	-	-	-			1	-	6	1	-	-	-	2	-	-
10.	Мулла Умурак Алятбасы	2	2	1	1			1	-	7	6	2	20	10	2	1	-



11.	Арау Дуйшембиев	1	-	1	1	-	6	6	2	10	10	2	-	-
12.	Байзак Алятбала	1	-	2	1	-	6	6	1	10	6	2	1	-
13.	Жээналы Назаров	1	2	1	1	-	7	7	4	40	10	2	-	-
14.	Бутали Аляткабасы	1	-	1	1	-	8	8	1	-	-	2	1	-
15.	Курбан Абылгасы	1	-	1	1	-	-	-	3	10	6	2	2	-
16.	Юсупали Назар	1	-	1	1	-	7	7	1	-	-	1	-	-
17.	Туқтабай Алымбеков	1	1	1	1	-	9	9	4	-	-	2	-	-
18.	Назарали Бектанов	1	-	1	1	-	-	-	2	20	20	1	-	-
19.	Калмамбет Жаңыбаев	2	2	1	1	-	10	10	2	10	-	-	2	-
20.	Садырбеков	1	1	1	1	-	7	7	1	8	10	2	-	-
21.	Жанназар Таштанбаев	1	1	1	1	-	6	6	1	-	-	1	-	-
22.	Шамбет Жаңыбаев	1	-	1	1	-	7	7	1	-	-	2	-	-
23.	Эшалы Жаңыбаев	1	1	1	1	-	8	8	1	6	10	2	-	-
24.	Жээналы Юлчибаев	1	-	1	1	-	7	7	2	-	-	2	-	-
25.	Ниязалы Танбаев	1	2	1	1	-	-	-	1	-	6	-	-	-
26.	Турду Халкулов	1	-	1	1	-	6	6	1	-	6	1	-	-
27.	Кудайберди Аралов	1	-	1	1	-	-	-	1	-	6	-	-	-
28.	Давилбек Назаров	1	-	1	1	-	12	12	2	20	6	2	-	-
29.	Чукмаң Сатыбалдиев	1	-	1	1	-	-	-	1	16	20	-	-	-
30.	Дарба Хаджыкулов	1	1	1	1	-	9	9	1	10	4	2	-	-



31.	Козу Ажыгулов	1	1	1	1	1	6	2	1	10	4	2	1	-
32.	Жаналы Баймураев	1	1	1	1	1	9	1	1	-	-	2	-	-
33.	Субан Жакшыбаев	1	-	1	1	1	-	1	-	-	-	-	-	-
34.	Токсоба Баймыраев	1	1	2	1	1	7	1	1	30	20	2	1	-
35.	Кушмак Бадалбаев	1	-	2	1	1	-	1	1	-	-	-	-	-
36.	Осмон Жакшыбаев	1	-	1	1	1	-	1	-	-	6	-	-	-
37.	Кулназар Сагьбалдиев	1	-	1	1	1	5	1	1	-	-	1	1	-
38.	Кабыл Жаманкараев	1	-	1	1	1	7	1	1	10	6	2	1	-
39.	Ажике Калмырзаев	2	2	1	1	1	11	1	1	50	10	2	2	-
40.	Журахалы Мырзаев	1	2	2	1	1	9	1	1	20	6	2	2	-
41.	Ширжурахал Мырзаев	1	-	1	1	1	6	1	1	6	7	2	1	-
42.	Козуке Калмырзаев	1	2	2	1	1	10	3	2	100	20	2	2	-
43.	Узак Кошалиев	1	-	1	1	1	-	1	1	20	3	1	1	-
44.	Үмөт Биликеев	1	-	1	1	1	-	1	-	-	7	-	-	-
45.	Базар Сатылганов	1	-	1	1	1	9	1	1	-	6	2	-	-
46.	Сатыбек Кабулов	1	-	-	1	1	-	1	1	-	-	-	-	-
47.	Тоялы Токтомагов	1	1	1	1	1	2	1	1	10	20	1	-	-
48.	Ырысбай Нукаев	1	-	1	1	1	-	1	1	-	6	-	-	-
49.	Кошалы Артыков	1	1	1	1	1	10	2	2	100	20	2	3	-
50.	Тунаркул Чибанов	1	2	1	1	1	17	4	2	90	30	2	2	-



51.	Ныман Якубов	1	-	1	-	1	-	2	1	10	10	-	1	-
52.	Жакшыбай Койчуманов	1	1	2	-	1	-	1	2	20	6	-	2	-
53.	Султаналы Мамаев	1	-	1	-	1	-	2	1	30	10	2	1	-
54.	Мирдавит Токтогулов	1	-	-	-	1	-	1	1	-	6	-	-	-
55.	Субанкул Акилов	1	-	-	-	-	-	1	1	-	7	-	-	-
56.	Жапак Булаев	1	2	1	-	1	-	7	2	1	-	1	-	-
57.	Дула Артыков	1	-	1	-	1	-	5	1	1	-	1	1	-
58.	Субан Ботобаев	1	-	1	-	1	-	-	1	1	-	4	-	-
59.	Жанкарач Тоялиев	1	1	2	-	1	-	10	2	1	10	2	1	-
60.	Момун Тукуев	1	-	1	-	1	-	7	1	1	-	1	1	-
61.	Иманкул Акылов	1	-	1	-	1	-	10	1	1	-	2	2	-
62.	Мисир Мирдаркулов	1	2	1	-	1	-	12	1	2	20	6	2	-
63.	Айдаралы Мырзагулов	1	-	1	-	1	-	-	1	-	-	7	-	-
64.	Эсенбай Жанмырзалиев	1	2	1	-	1	-	6	1	1	-	2	-	-
65.	Жээналы Жанмырзалы	1	1	1	-	1	-	4	2	1	20	2	1	-
66.	Казак Койчуманов	1	1	1	-	1	-	3	1	1	40	1	2	-
67.	Сайид Айбашов	1	1	1	-	1	-	4	1	1	20	20	1	1
68.	Шералы Жанмырзалы	2	1	1	-	1	-	10	1	1	10	4	2	-
69.	Эсеналы Жанназаров	1	1	1	-	1	-	-	1	1	-	6	-	-
70.	Саримаша Айтмамбетов	1	1	1	-	-	-	-	1	1	1	10	-	-



71.	Жээнкожо Жанмырзалы	1	-	1	-	1	-	1	1	30	10	1	1	-
72.	Бийзак Эсенгелдиев	1	1	1	1	1	6	1	1	-	10	2	-	-
73.	Пулчи Яман	1	1	2	1	1	10	15	2	150	20	2	2	-
74.	Арзыбай Аркаев	-	-	-	-	-	7	2	-	90	20	-	2	-
75.	Бологбай Белчиев	2	2	-	-	-	6	-	-	10	10	2	-	-
76.	Букай Белчиев	-	-	-	-	-	-	-	-	20	6	-	-	-
77.	Шатман Белчиев	-	-	2	-	-	-	-	-	50	110	-	2	-
78.	Мырзалы Жанботоев	1	2	1	1	1	7	-	-	-	10	2	-	-
79.	Курбан Макнаев	-	-	-	1	1	6	-	-	-	-	-	2	-
80.	Мамабай Кожобердиев	1	1	1	1	1	7	10	2	160	30	2	3	-
81.	Жакып Койчуманов	1	2	1	1	1	6	4	2	100	20	2	3	-
82.	Амат Койчуманов	1	1	1	1	1	7	2	2	120	20	2	2	-
83.	Тезбек Мусаев	1	1	1	1	1	9	-	-	10	6	2	-	-
84.	Мулла Кучум Кулмусаев	1	2	1	1	1	7	-	-	10	6	2	-	-
85.	Чинни Ташматов	1	-	1	1	1	-	1	-	-	7	-	-	-
86.	Сатыбалды Ааматов	1	-	1	1	1	-	1	1	-	-	-	-	-
87.	Сулайман Тойгонов	1	2	1	1	1	6	1	1	50	7	-	-	-
88.	Нуралы Жусупов	1	-	1	1	1	5	1	1	6	-	2	-	-
89.	Турду Тойгонов	1	2	-	1	1	7	1	1	30	6	2	2	-
90.	Нурмамбет Турдуев	1	-	1	1	1	-	1	1	6	10	-	-	-



91.	Абдулла Кочиев	1	1	-	1	-	6	1	1	10	2	-	-	-
92.	Жумабай Тойгонов	1	2	2	1	-	9	4	2	220	20	2	3	-
93.	Султан Умаров	1	-	1	1	-	-	2	1	150	6	-	-	-
94.	Таш Мусаев	1	2	1	1	-	-	1	1	10	6	-	-	-
95.	Маматкун Ырыскулов	1	1	1	1	-	6	1	1	-	-	2	-	-
96.	Бек Токтогулов	1	1	1	1	-	7	1	-	10	6	2	-	-
97.	Нор Байбеков	1	1	-	1	-	1	-	-	1	-	-	-	-
98.	Айдаралы Сатыбалдиев	1	1	-	1	-	-	1	-	-	7	-	-	-
99.	Абдыразақ Кожомшүкүров	1	1	-	1	-	6	1	2	90	10	1	1	-
100.	Мурат Ташмамбетов	1	-	1	1	-	6	-	-	6	4	2	-	-
101.	Агзамбай Мухаммадризаков	1	1	1	1	-	6	1	2	20	10	1	1	-
102.	Миңбай Жунусов	1	-	1	1	-	4	1	1	-	-	1	-	-
103.	Сапар Ташмамбетов	1	-	1	1	-	5	1	1	50	20	1	1	-
104.	Куй Ишбулов	1	2	1	1	-	4	1	-	-	-	1	-	-
105.	Калык Осмонов	1	1	1	1	-	6	1	1	-	-	1	1	-
106.	Абдыжапар Абдуразаков	1	-	1	1	-	-	1	1	10	6	-	1	-
107.	Мисир Сатыбалдиев	1	-	-	1	-	-	1	1	-	7	-	-	-
108.	Орозмухаммед Төлебаев	1	-	1	1	-	4	1	1	20	10	-	-	-
109.	Маллабай Мамаев	1	-	1	1	-	10	1	-	10	6	2	1	-
110.	Мулла Жусуп Төлебаев	1	2	1	1	-	-	1	-	10	6	2	2	-



111.	Абдукарим Мулла Жусупов	1	-	-	1	-	10	-	1	-	-	-	-	-	-	-	-
112.	Тукмуш Түлөбаев	1	2	1	1	-	-	-	-	50	16	2	2	-	-	-	-
113.	Арзымат Жакшыбаев	1	1	-	1	-	7	1	2	30	10	2	-	-	-	-	-
114.	Садыр Эркетаев	1	2	-	1	-	9	2	1	-	-	2	-	-	-	-	-
115.	Акмат Төлөбаев	1	1	-	1	-	10	10	1	6	4	2	-	-	-	-	-
116.	Өмүрзак Жакшыбаев	1	1	1	1	-	7	1	-	-	6	2	-	-	-	-	-
117.	Исман Жапаркулов	1	-	1	1	-	8	1	-	-	10	-	-	-	-	-	1
118.	Хайдарали Кудайбердиев	1	-	-	1	-	1	-	1	-	-	2	-	-	-	-	-
119.	Абылкасым Кудайбердиев	1	-	1	1	-	1	-	-	-	-	2	-	-	-	-	-
120.	Назаралы Эдилев	1	1	1	1	-	7	1	1	1	-	-	-	-	-	-	2
121.	Ташбек Эдилев	1	1	-	1	-	-	1	1	-	-	-	-	-	-	-	-
122.	Аллаяр Исходияров	1	1	1	1	-	-	10	1	-	-	1	-	-	-	-	-
123.	Муллаяр	1	-	1	1	-	-	6	1	-	6	-	1	-	-	-	-
124.	Токтобай Тойгонов	1	2	1	1	-	-	1	1	50	20	2	1	-	-	-	-
125.	Назарбек Исендов	1	-	-	1	-	4	1	-	-	-	-	-	-	-	-	-
126.	Улак Козубаев	1	2	1	1	-	-	1	1	50	10	2	-	-	-	-	-
127.	Мырзабек Козубаев	1	2	2	1	-	20	2	10	2	250	10	4	5	-	-	-
128.	Сейдаш Козубаев	1	1	-	1	-	-	-	1	10	-	2	-	-	-	-	-
129.	Абдракман Чакилев	1	1	1	1	-	6	-	1	1	6	4	2	-	-	-	-
130.	Шатман Кудайбердиев	1	-	1	1	-	10	1	1	-	6	-	-	-	-	-	-



131.	Нарбай Калназаров	1	1	1	1	-	-	1	-	1	20	10	2	-
132.	Қошалы Тиленчиев	1	1	-	1	-	15	1	1	1	-	-	1	-
133.	Мулла Исмаил Тукмышев	1	-	-	1	-	6	1	2	10	10	-	-	-
134.	Қожояр Исмадияров	1	1	-	1	-	-	1	1	10	-	-	2	-
135.	Сары Ташпанов	1	-	1	1	-	10	1	1	6	4	2	2	-
136.	Нурмамбет Турдиев	1	-	1	1	-	11	1	-	-	10	-	-	-
137.	Нурмамбет Ырысмахмудов	1	1	1	1	-	-	1	1	-	-	-	2	-
138.	Айдар Сағылганов	1	-	-	1	-	10	1	1	-	-	-	2	-
139.	Амматали Сатылганов	1	-	1	1	-	10	1	-	-	-	-	2	-
140.	Нарегис Сатылганов	1	-	-	1	-	9	1	1	-	-	-	20	-
141.	Мырзабек Талканбаев	1	-	1	1	-	7	1	-	-	-	-	-	-
142.	Мырзагул Таштанбаев	1	-	1	1	-	-	1	1	-	10	2	2	-
143.	Исманбек Мурагов	1	-	-	1	-	10	2	2	20	10	2	2	-
144.	Талканбай Чанышев	1	1	-	1	-	20	1	10	-	2	-	-	-
145.	Миргадали Таштанбаев	1	2	1	1	-	4	-	2	6	4	2	2	-
146.	Шайдулла Қуланов	1	-	1	1	-	9	1	1	-	-	-	1	-
147.	Сматай Қошқулов	1	-	1	1	-	6	1	-	-	-	-	2	-





148.	Курманали Манасов	1	1	-				1	-	7	1	1	1	-	-	2	-	-
149.	Султанкул Козукеев	1	-	-				1	1	10	1	1	10	10	10	1	-	-
150.	Эшимбек Мисиров	1	-	-				1	1	-	2	1	-	10	-	-	-	-
151.	Бердикожо Жанмырзаев	1	-	-				1	1	-	1	2	10	10	-	-	-	-
152.	Кулмамбет Турдиев	1	-	-				1	1	-	1	-	-	-	-	-	-	-
153.	Төлөбек Дербишев	1	-	-				1	1	-	1	1	-	20	-	-	-	-
154.	Өмүрзак Нуоров	1	-	1				1	1	-	1	1	-	6	-	-	-	-
155.	Койчубай Исманов	1	-	-				1	1	-	2	1	20	10	-	-	-	-
156.	Бөрүбай Нуралиев	1	-	1				1	1	-	1	1	10	10	-	-	-	-
157.	Малла Таштанбаев	1	-	1				1	1	-	1	1	-	-	-	-	-	-
158.	Кайып Ишов	1	-	1				1	1	-	10	1	-	-	-	2	-	-
159.	Алымбек Беделбаев	1	-	-				1	1	-	1	1	-	2	-	-	-	-
160.	Субан Мамаев	1	-	1				1	1	-	-	-	30	6	-	-	-	-
161.	Кыдыралы Махаммадилов	1	-	1				1	1	-	1	-	-	10	-	-	-	-
162.	Сүйөр Козубаев	1	1	1				1	1	-	-	1	10	6	1	1	-	-

**ПАЙДАЛАНЫЛГАН АДАБИЯТТАР**

1. Кыргыз тарыхы. Энциклопедия. Бишкек – 2003.
2. Кыргыз санжырасы. «Ала-Тоо» журналынын тирке-меси. Бишкек, 1994.
3. Белек Солтоноев. Кызыл Кыргыз тарыхы. 1-том. Бишкек, 1993.
4. Сайф ад-дин ибн дамулло Шах Аббас Аксикенти жана анын уулу Нурмухаммед. Тарыхтардын жыйнагы (мажму атут-таворих) Бишкек, 1996.
5. Рашид ад-Дин Сборник летописей
6. Абуль-Гази Багадур хан Родословное древо тюрков. Москва-Ташкент. Бишкек. 1996.
7. Талас облусу. Энциклопедия. Бишкек. 1995.
8. Турсунбай Ыманалы уулу. Баарын санжырасы. Бишкек. 2006-жыл.
9. Чаланбай Иманалиев. Баарындар баяны. Бишкек 2008-ж.
10. Эсенгул Төрөкан уулу. Кыргыздын кыскача санжырасы. II китеби. Бишкек, 1995.
11. Өскөн Осмонов. Көкүм бий (тарыхый очерк) Бишкек 2006.
12. КСЭ. Казак Сов. Энциклопедиясы. Алматы 1995.
14. Өзбек Улуттук Энциклопедиясы Ташкент 2005.
15. Лубсан данзан. Алтан тобчи. М. 1973 г.
16. Монголдордун купуя санжырасы. Алматы. 1998-ж.
17. Кадыргали Жалайыр. Шежирелер жыйнагы. Алматы 1997.
18. Шарафуддин Али Йаздий. Зафарнама. Ташкент 1997-ж.
19. Захириддин Бабур. Бабурнамэ. Ташкент. 1958-ж.
20. Материалы по истории киргизов и Киргизии. Выпуск I. Москва. 1973 г.
21. Мухаммед Хайдар Дулати. Тарихи-и Рашиди. Алматы 2003-ж.
22. Шах Махмуд Ибн Мирза Фазил Чурас. Хроника. Москва. 1976 г.
23. Чапырашты Кызыбек бек Тооашар уулу. Түп-тукианнан өзүмө чейин. Алматы. 1993.



## МАЗМУНУ

Бет ачар.....	5
Баарын .....	8
Бөртө Чоно жөнүндө уламыш.....	44
Алангоо жөнүндө уламыш.....	46
Бодончар жөнүдө уламыш.....	48
Бодончардын урпактары жөнүндө ылакап.....	51
Монгол урууларынын, анын ичинде баарын уруусунун жана Чыңгыз хандын санжырасы.....	56
Кыргыздын Оң жана Сол канатынын таралышы.....	59
Баарындардын таралышы. ....	62
Ак-кийизден тараган урпактар.....	63
Анабаарындын Ороздон тараган урпактары.....	68
Балабаарындар.....	77
Балабаарындардын Чобо тобу.....	79
Кара-Буура районунун Чыукент	
Айлындагы балабаарындардын Байбото тобу.....	81
Балабаарындын Байбото тобу.....	86
Баарындардын саргашка тобу.....	90
Баарындардын күчүк тобу.....	90
Баарындардын саргашка тобу.....	91
Баарындардын ача тамгасы.....	96
Ача тамганын Кырбаш атадан тарагандары .....	102
Ача тамганын Коноке тобу.....	105
Ача тамганын котурлар тобу.....	108
Ача тамганын котурлар тобу.....	111
Кара-Буура районундагы Чоң Кара-Буура айлындагы баарын саргашкалар.....	118
Чоң Кара-Буура айлындагы баарындардын күчүк тобу .....	121
Аксы районунун Иринжит өрөөнүндөгү анабаарындар.....	122
Аксы районунун Иринжит өрөөнүндөгү Коен жана Тилеке аталардын тобу.....	157
Аксы районунун Иринжит өрөөнүндөгү саргашкалар.....	161
Аксы районунун Иринжит өрөөнүндөгү бала баарындар.....	170
Аксы районунун Иринжит өрөөнүндөгү баарындардын арасында жашаган Абдышүкүр төрөнүн тобу.....	173
Аксы районунун Иринжит өрөөнүндөгү баарындардын Чобо тобу.....	179
Аксы районундагы Кызыл-Жар айлындагы баарындар.....	182
Аксы районундагы Сөгөт, Кара-Дөбө айылдарында жашаган баарындар.....	184



Ноокен районундагы Бүргөндү айыл өкмөтүнө караштуу Наушкент айлындагы баарындар.....	186
Ала-Бука районундагы Кажар айлындагы баарындар.....	188
Чаткал районундагы Курулуш айлында жашаган баарындар.....	190
Чаткал районунун Жаңы-Базар жана Курулуш, Айгыр-Жол айлдарындагы баарын саргашкалар.....	203
Чаткал району Башкы Терек айлылы.....	203
Ош облусунун Ноокат районундагы Баарын айлында жашаган анабаарындар .....	204
Араван районунун Маңгыт аймагындагы Кызыл-Коргон айлында жашаган баарындар.....	219
Араван району Гүлбар айлында жашаган баарындар.....	220
Кара-Суу районунун Савай айыл аймагынын Октябрь айлындагы баарындар.....	220
Алай районундагы Согонду (Кызыр-Конгон) айлындагы анабаарындар.....	224
Ош облусунун Кара-Суу районундагы Мады айыл округундагы Асан Чек айлындагы баарындар.....	243
Ысык-Көл облусундагы Жети-Өгүз районундагы Аң-Өстөн айлындагы анабаарындар.....	246
Чүйдөгү Кош-Коргон айлындагы анабаарындар.....	255
Кош-Коргондогу кара баарындар.....	258
Кош-Коргондогу бала баарындар.....	266
Он Бир Жылгадагы бала баарындар.....	267
Мичурин, Садовое айлындагы баарындар.....	270
Кош-Коргон айлындагы сары баарындар.....	271
Он Бир Жылга айлындагы бала баарындар.....	283
Чүйдөгү баарындардан: Он Бир Жылгадагы мана Садовое, Мичурин айлындарындагы бала баарындар.....	285
Баарындардын Мурадил тобу.....	291
Кетмен-Төбөдөгү Ак-Тектир, Кара-Күнгөй айылдарындагы баарындар.....	292
Кетмен-Төбөдөгү баарындардын Сүйөр тобу.....	298
Кочкор районундагы Төлөк айлында жашаган баарындар.....	322
Кытай эл Республикасындагы Шинжан Уйгур автономиялуу Республикасынын аймагындагы баарындар.....	323
Чойчок шаарында жашаган Баарын Бухунун санжырасы.....	331
Башкыстандагы баарындар.....	334
Барнаул, Барин, Боярин жана Барон деген сөздөрдүн чыгыш тарыхы жөнүндө.....	344
Тиркеме.....	365
Пайдаланылган адабияттар.....	394



**БААРЫН УРУУСУНУН МАСЕЛЕЛЕРИ БОЮНЧА ТӨМӨНКҮ  
ДАРЕКТЕРГЕ КАЙРЫЛСАҢЫЗДАР БОЛОТ:**

**1. Элүүбай Отунчу уулу** – Талас облусу, Кара-Буура району, Чыукент айылы. 0552 15 11 39.

**2. Анарбек Айтиш уулу Кошенов** – Бишкек шаары.  
0550 61 77 44.

**3. Азамат Элүүбай уулу Отунчиев** – Бишкек шаары, Арча-Бешик конушу. 0552 17 01 73.

**4. Рустам Аманбай уулу Үмүралиев** – Ош шаары.  
0777 16 16 61.

**5. Алымбек Анарбек уулу Бабаназаров** – Токтогул посёлогу.  
0553 13 35 55.

**6. Рыскулбек Көчөрбай уулу Таласбаев** – Чаткал району, Курулуш айылы. 0777 79 80 44.

**7. Орозали Масак уулу Назарбаев** – Алай району, Согонду айылы. 0556 04 39 66.

**8. Жеңишбек Бектуров** – Каракол шаары. 0772 75 75 16.

**9. Жээналы Айдаркул уулу Оролов** – Аксы району, Саргашка айылы. 0773 19 81 83.

**10. Шаршенбек Малик уулу Сулайманов** – Чүй облусу, Он Бир Жылга айылы. 0555 72 89 62.



*Көркөм-адабий басылма*

**Элүүбай Отунчу уулу**

**БААРЫНДАР**

Корректору Кадыр Элүүбаев  
Компьютердик калыпка салган З.Тыныбеков

Форматы 60x90 1/16  
Көлөмү 25 б.т. Заказ № 353  
Нускасы 300 даана.

«Улуу тоолор» Бишкек шаары,  
Ю.Абдрахманов көчөсү 170а,  
Тел. 62-02-11.